

IBERTREN

ESCALA 3N



EQUIPOS COMPLETOS 3N



Ref. 112

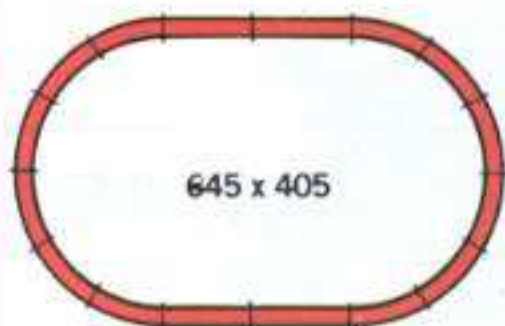

Contenido:

1 locomotora Diesel ALCO, 1 coche furgón, 1 coche viajeros 1.^a clase, 1 coche viajeros 2.^a clase.
12 vías curvas 30° R. 192, 3 vías rectas 120 mm., 1 vía recta 120 mm. toma de corriente.
1 encarrilador y 1 transformador-rectificador.

Ref. 132

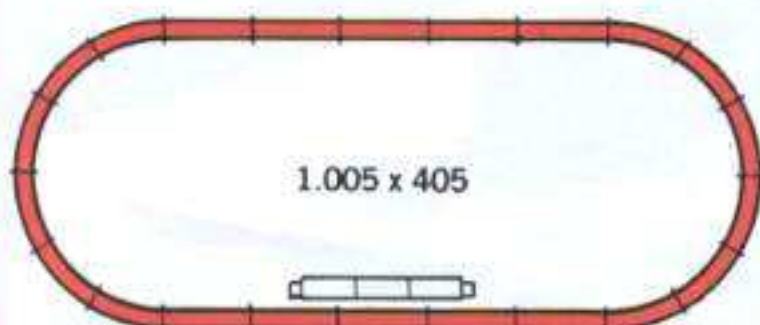

Contenido:

1 locomotora Diesel ALCO, 1 coche furgón, 1 coche viajeros 1.^a clase, 1 coche viajeros 2.^a clase.
1 vagón portacoches 4 ejes con coches.
1 vía recta 120 mm. toma de corriente, 9 vías rectas 120 mm., 12 vías curvas 30° R. 192.
1 encarrilador, 1 andén y 1 transformador-rectificador.

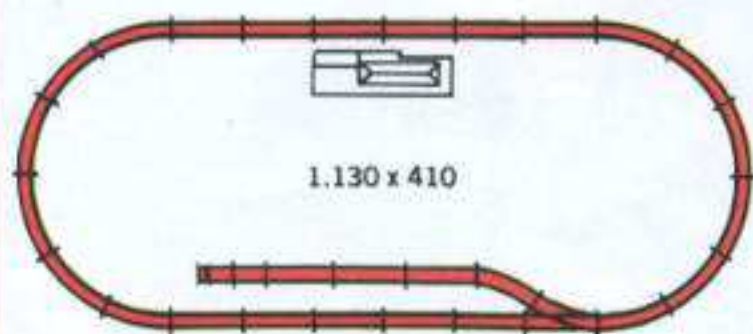
Ref. 135

Contenido:

1 locomotora Mitsubishi (nueva imagen), 4 coches viajeros, 2.ª clase (nueva imagen), 13 vías curvas 30° R. 192, 13 vías rectas de 120 mm., 1 vía recta de 60 mm., 1 vía recta de 120 mm. toma corriente, 1 tope vía, 1 desvío manual, derecha.

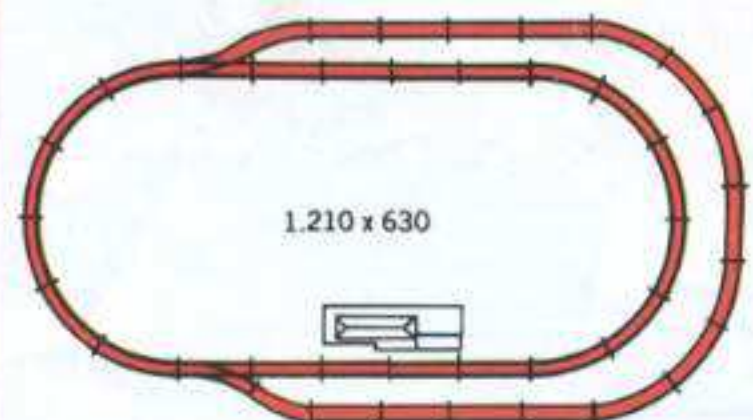
1 estación, 1 encarrilador y 1 transformador-rectificador.

Ref. 148

Contenido:

1 coche motriz, 1 coche remolque intermedio, 1 coche remolque cola. 16 vías rectas de 120 mm., 1 vía recta de 120 mm. toma corriente, 20 vías curvas 30° R. 243., 1 desvío manual derecha, 1 desvío manual izquierda.

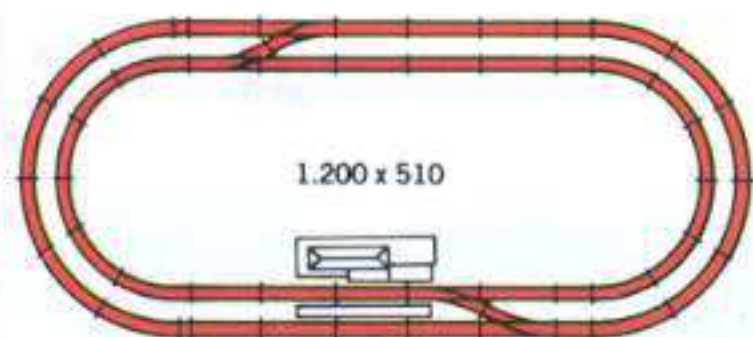
1 estación, 1 encarrilador y 1 transformador-rectificador.

Ref. 150

Contenido:

1 locomotora Diesel 2000 Talgo, 1 furgón de apoyo, 2 coches de 1.ª clase, 3 coches de 2.ª clase, 1 coche bar, 1 furgón de cola. 12 vías curvas 30° R. 192, 12 vías curvas 30° R. 243, 1 vía recta 120 mm. toma corriente, 15 vías rectas 120 mm., 4 vías rectas 60 mm., 2 vías rectas 25 mm., 2 desvíos manual derecha, 2 desvíos manual izquierda.

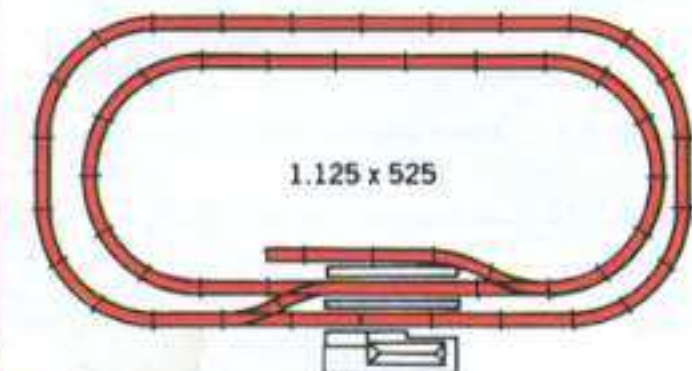
1 encarrilador, 1 andén y 1 transformador-rectificador.

Ref. 151

Contenido:

1 locomotora Diesel ALCO, 1 coche de viajeros 1.ª clase, 2 coches viajeros 2.ª clase y 1 coche furgón. 1 locomotora a vapor F.F.A., 1 vagón borde bajo con carga, 1 vagón cisterna, 1 vagón borde bajo 4 ejes con carga, 1 vagón medio y 1 vagón cerrado. 22 vías rectas 120 mm., 1 vía recta 120 mm. toma de corriente, 1 tope vía, 25 vías curvas 30° R. 192, 2 desvíos manuales izquierda, 1 desvío manual derecha.

1 encarrilador, 1 estación, 2 andenes y 1 transformador-rectificador.

LOCOMOTORAS 3N



011. Diesel maniobras (S.N.C.F.) (verde)
Longitud entre topes 66 mm.

020. Diesel maniobras (S.N.C.F.) (amarilla)

021. Diesel maniobras (S.N.C.F.) (roja)



012. Diesel ALCO 2100 Renfe. Longitud entre topes 123 mm.



013. Vapor F.F.A. Longitud entre topes 115 mm.



014. Eléctrica Alsthom Renfe. Longitud entre topes 124 mm.



015. Eléctrica Alsthom Renfe. Longitud entre topes 124 mm.



016. Diesel B.B. Renfe. Longitud entre topes 117 mm.



017. Vapor S. 66 - D.B. Longitud entre topes 96 mm.



036. Vapor S. 66 - D.B. Longitud entre topes 96 mm.



035.



037.



018. Eléctrica Alsthom. Longitud entre topes 124 mm.



019. Diesel B.B. - D.B. Longitud entre topes 117 mm.



022. Diesel ALCO 1800 Renfe. Longitud entre topes 115 mm.



023. Diesel ALCO 1800 Renfe. Longitud entre topes 115 mm.



024. Diesel ALCO doble. Longitud entre topes 234 mm.



025. Diesel ALCO doble. Longitud entre topes 234 mm.



026. Diesel 2000 Talgo. Longitud entre topes 110 mm.



027. Eléctrica Mitsubishi Renfe. Longitud entre topes 110 mm.



028. Eléctrica Mitsubishi Renfe (Nueva imagen). Longitud entre topes 110 mm.



029. Diesel ALCO 1800 (NSWGR). Longitud entre topes 115 mm.



030. Diesel ALCO Doble (NSWGR). Longitud entre topos 234 mm.

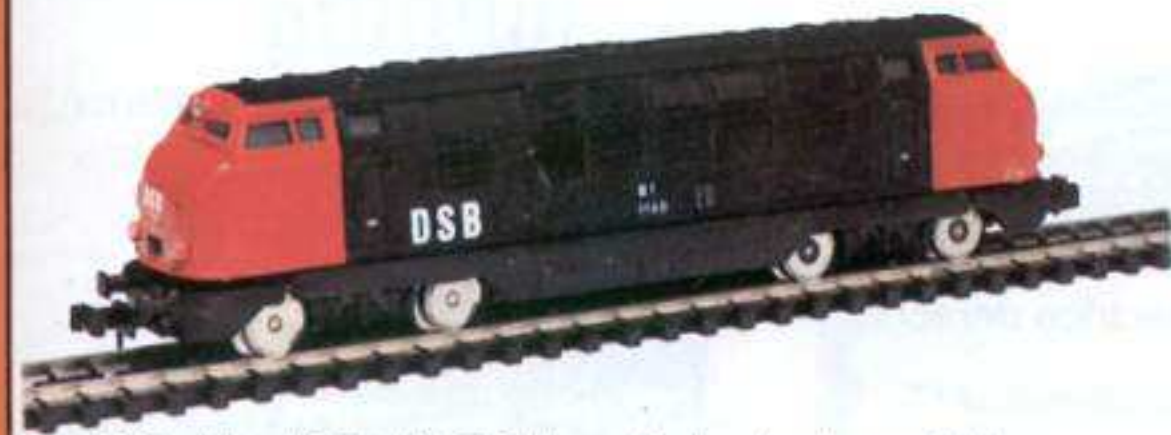

031. Diesel B.B. (D.S.B.). Longitud entre topos 117 mm.



032. Eléctrica Alstom (N.S.). Longitud entre topos 124 mm.



033. Diesel ALCO 1800 (AMTRAK). Longitud entre topos 115 mm.



034. Diesel ALCO 1800 (CN). Longitud entre topos 115 mm.



039. Eléctrica Mitsubishi, Renfe. (Nueva imagen 2.ª versión). Longitud entre topos 110 mm.



038. Diesel ALCO 1800 (N.S.W.G.R.). Longitud entre topos 115 mm.

TREN DE CERCANIAS 3N

292. Coche remolque intermedio Tren Cercanías.

290. Equipo de Tren Cercanías



291. Conjunto coche motriz y coche remolque cola.

VIAS Y DESVIOS 3N



601. Recta 240 mm.



620. Media curva 15° R. 192 (interior).



611. Recta 120 mm.



663. Desvío eléctrico derecha.



621. Media curva 15° R. 243 (exterior).



612. Recta 120 mm. toma corriente.



661. Desvío manual derecha.



613. Recta 60 mm.



664. Desvío eléctrico izquierda.



614. Tope vía.



615. Recta 25 mm.



665. Cruce.

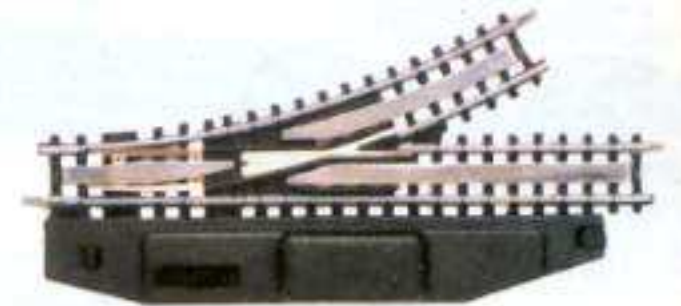

662. Desvío manual izquierda.

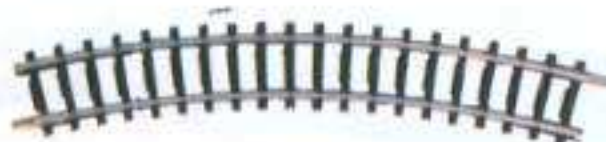

616. Curva 30° R. 192 (interior).



617. Recta 60 mm. interrumpida.



618. Recta 29 mm.

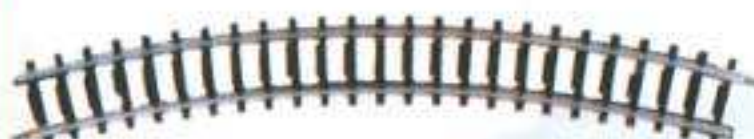
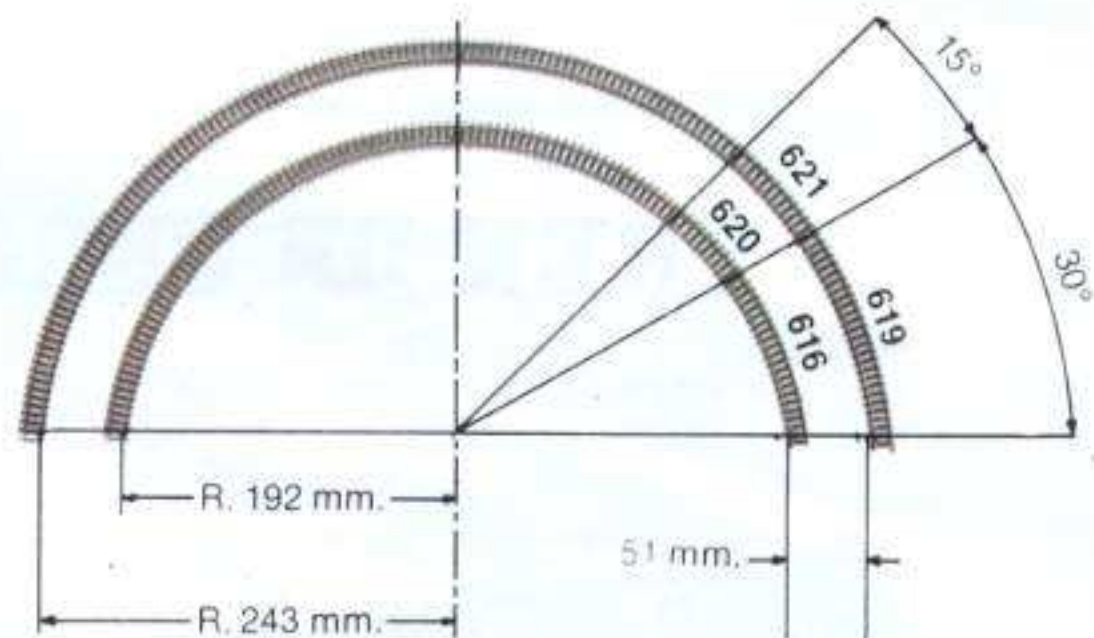

619. Curva 30° R. 243

Este gráfico muestra los dos círculos posibles de realizar con las vías curvas Ibertren. Se indican las medidas de los radios, ángulos correspondientes y distancias entre vías.

ACCESORIOS Y RECAMBIOS 3N



692. Transformador-rectificador monotensión 220 V. con led y protector térmico.



710. Equipo semáforo.



712. Pupitre semáforo.



703. Pupitre mandos para desvíos eléctricos.



704. Pupitre interruptor (aislamiento tramos, alumbrado y accesorios).



711. Semáforo.



705. Juego cable conexiones.



708. Placa distribución.



709. Placa conexiones.



778. Motor Ibertren (locomotoras 026, 027 y 028).



779. Motor Ibertren (locomotoras 012, 014, 015, 016, 017, 018, 019, 022, 023, 024, 025, 029, 030, 031 y 032).



780. Motor Ibertren (locomotoras 011, 013, 020 y 021).



783. Escobilla motor.



784. Par ejes ruedas completas coche viajeros y vagón mercancías.



785. Par enganches con muelles.



786. Frasco lubricante.



787. Frasco líquido generador humo.



782. Patín locomotoras completo.



789. Bolsa 6 aros adherencia locomotoras 011, 012, 014, 015, 018, 020, 021, 022, 023, 024, 025, 027, 028, 029, 030 y 032.



790. Bolsa 6 aros adherencia locomotoras 013, 016, 019, 026, 031, 290 y 291.



791. Bolsa 6 aros adherencia locomotora 017.



793. Par escobillas motor circular Ibertren (Tren de Cercanías).



794. Par muelles escobillas motor circular (Tren Cercanías).



799. Par lámparas (Tren Cercanías).



792. Inducido motor circular (coche motriz Tren Cercanías).

820. Kit adaptación a 2N, (loco. refs. 012, 014, 015, 018, 022, 023, 024, 025, 029, 030 y 032).

821. Kit adaptación a 2N, (loco. refs. 027 y 028).

822. Kit adaptación a 2N, (loco. refs. 016, 019 y 031).

823. Kit adaptación a 2N, (loco. refs. 026).