



FALLER

EN PETIT, GRAND

CATALOGUE GÉNÉRAL

MODÉLISME 2017/18

CRÉATIVITÉ

Made in Forêt Noire –
depuis 70 ans

TECHNIQUE

Innovation pure:
Car System Digital

ÉMOTION

Découvrez le modélisme
à la perfection

Gebr. FALLER GmbH

EN PETIT, GRAND DEPUIS 1946

Fidèles à la devise de notre marque, voilà 70 ans que nous sommes sur le marché. Dans notre nouveau catalogue entièrement refondu, vous allez trouver tout ce qui rend le modélisme si fascinant: des thèmes et des bâtiments captivants aux échelles H0, N et Z qui ont fait de la marque FALLER l'incarnation des constructions en miniature, des matériaux de paysagisme pour votre imagination et votre créativité, et les mondes sans pareils du Car System et de la Fête foraine. C'est de la technique et de l'émotion pures sur plus de 500 pages dans un nouveau design, style et aspect – et de nombreux conseils utiles de nos experts. Merci vivement de votre fidélité. Nous vous souhaitons beaucoup de plaisir dans vos recherches.

Cordialement vôtre



Horst Neidhard et l'équipe FALLER

Notre **Moulin du Trou de la Sorcière (Art. 130388)** est vraiment un article de vente continue puisqu'il fait partie de notre gamme de façon ininterrompue depuis 1982. Ici, il est particulièrement bien mis en vedette sur la Maquette Ferroviaire de la Forêt-Noire à Hausach.







Gare Verte

La gare de Horrem est un des projets phares de la filiale des chemins de fer allemands DB Station&Service AG.

Pages 16/17

70 ans de FALLER. Un regard nostalgique ver l'avant. 4-5

Le modélisme à la perfection 6-8

Un climat créatif 9

Notres marques 10-11

H0

12

Gares, constructions ferroviaires 14-61

Commerce, entreprise, industrie 62-103

La ville, le village 104-189

Constructions de paysages 190-215

Figurines miniatures 216-225

Programme de loisir 226-228

Sets limités 229-232

Modèles classiques 233

Modèles du mois 234-235

Modèles spécifiques de pays 236-243

N

244

Gares, constructions ferroviaires 246-273

Commerce, entreprise, industrie 274-287

La ville, le village 288-319

Constructions de paysages 320-329

Figurines miniatures 330-333

Programme de loisir 334-336

Des sets limités 337

Z

338

Gares, constructions ferroviaires 340-343

Commerce, entreprise, industrie 344

La ville, le village 345

Constructions de paysages, figurines miniatures 347

CONTENU



Notre cover-modèle Monastère de Bebenhausen

Le Modèle Anniversaire a pour dimensions 604 x 517 x 374 mm et fait avec sa boîte un poids respectueux de plus de 5 kg. Pages 134/135



Allons dans les montagnes

Des modèles d'altitude pour la voie N se trouvent à partir de la page 313.



Car System Digital

Innovation pure. Trafic routier à la perfection. Informations détaillées à partir de la page 380.



Coffrets promotionnels

Beaucoup de produits pour la petite bourse. Des coffrets thématiques captivants à des prix avantageux se trouvent sur les pages 229 à 232.

KIRMES Fête foraine 350

Fête foraine H0	352-373
Fête foraine N	374-377

CAR SYSTEM 378

Car System Digital	380-391
Car System	392-401
Accessoires, technique	402-408
Construction de rues, conception routière	409-415
Pièces de rechange	416
Workshops	417



Anniversaire





Une attraction du présent catalogue est la remise en production de modèles très classiques. **Page 233**

ANLAGENBAU Construction d'installations 418

Construction du terrain	421-428
Montagnes et rochers	429
Eaux	430-432
Entrées de tunnel	433-435
Arcades, maçonnerie	436-444
Conception routière	445-446
Champs, pelouses, chemins	447-454
Plantes de jardin	455-458
Arbres, buissons, clôtures	459-477
Petites pièces	478-482
Accessoires	483-492
Electronique	493-498
Arrière-plans du modèle	499-502
Set de bricolage créatif/BASIC	503
Liste des articles	504-510
Table des matières	511-512
Nos marques	513

Symbolique

Écartement des voies

 HO	1:87 16,5 mm
 TT	1:120 12 mm
 N	1:160 9 mm
 Z	1:220 6,5 mm

Époques

Époque I	1880-1920
Époque II	1921-1945
Époque III	1946-1977
Époque IV	1978-1985
Époque V	1986-2006
Époque VI	2007-aujourd'hui

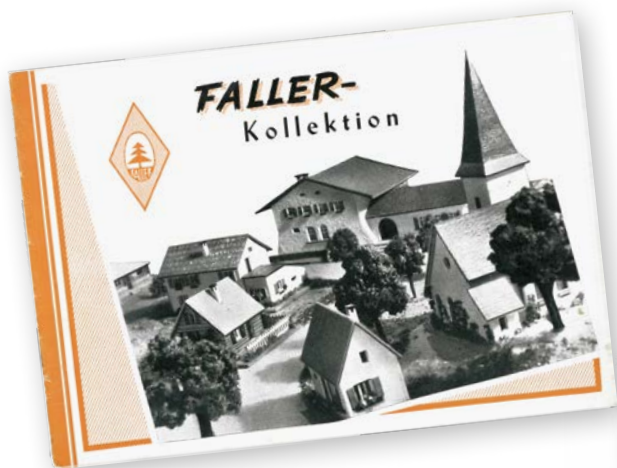

Le premier catalogue FALLER de 1952 contenait déjà une collection comptant pas moins de 50 maisons.

La »Villa dans le Tessin« de 1961 fut très tôt un article à grand succès, elle est donc de nouveau disponible à partir de 2016 dans le cadre des Modèles classiques FALLER. **Page 233**



UN REGARD NOSTALGIQUE VERS L'AVANT

La fièvre de l'invention, nous l'avons encore et toujours! **Voilà 70 ans qu'a commencé cette histoire de réussite.** Ce qui a débuté dans un modeste atelier dans la petite ville paisible de Gütenbach continue à fasciner des générations entières, même au bout de 70 ans: un monde fait d'imagination et de créativité, de technique et d'émotion.

Ce doit être des produits qui stimulent l'imagination et font du bricolage et du jeu un vécu authentique!
Hermann Faller (1915–1992)

Nous nous en tenons à cette idée directrice, de nos jours comme autrefois. Aujourd'hui Gebr. FALLER GmbH est l'incarnation de la miniaturisation dans le modélisme des bâtiments et continue d'offrir au modéliste une capacité d'innovation élevée.

C'est clair – Made in Germany. Dans les années qui viennent également, vous pouvez rester curieux de voir ce qui va encore se passer.



Des bricoleurs et des entrepreneurs:

Les frères Edwin (à gauche) et Hermann Faller.

Pour l'Anniversaire

Un livre pour tous les collectionneurs et les fans.

À l'occasion de l'anniversaire en septembre 2016 il va paraître aux éditions Delius Klasing un livre de photographies somptueux d'Ulrich Biene qui se consacre, avec quelque 200 photos en couleurs sur 184 pages, à l'histoire de la firme et aux différentes dates-clés et thèmes majeurs de l'entreprise de longue tradition de Gütenbach, de 1946 à nos jours. Le livre est disponible dans les librairies et les boutiques de modélisme spécialisées.

ISBN: 978-3-667-10694-0

184 pages

Éditions Delius Klasing de Bielefeld, Allemagne

21 × 28 cm

Plus de 200 photos en couleurs

29,90 EUR (Allemagne)

30,80 EUR (Autriche)

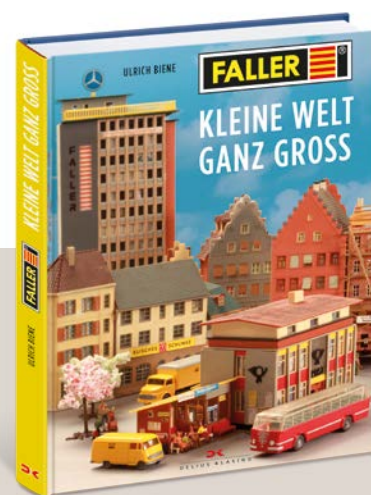



Nouvelle Génération

Car System Digital

La plus récente des innovations de notre maison s'adresse incontestablement à ceux qui roulent beaucoup et aiment le trafic routier personnalisé avec ses nombreuses possibilités sur la maquette ferroviaire. Ponctuellement au démarrage de la saison de modélisme ferroviaire, on va trouver sur le marché un kit de conversion qui permet d'intégrer et commander numériquement les véhicules analogiques. Pour tous les traditionnalistes: ne vous faites pas de souci, le système analogique continue à avoir sa raison d'être et à évoluer.

Pour en savoir plus et visiter la boutique en ligne:

► www.car-system-digital.de

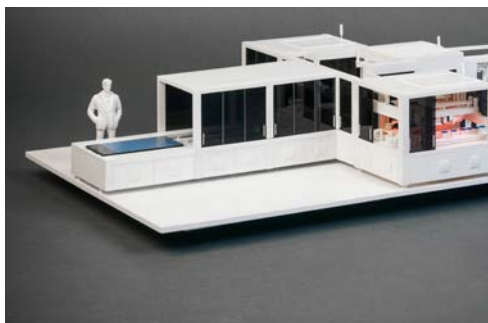

Individualisation et branche projets

Impression 3D et construction d'installations

Depuis plusieurs années nous avons développé une grande compétence dans l'impression 3D et produisons non seulement des échantillons de haute qualité pour notre propre collection, mais aussi des petites séries pour d'autres entreprises. Nous fabriquons également des maquettes sur mesure pour des particuliers et produisons des fabrications spéciales sur commande de l'industrie dans notre propre département de construction.

Si vous êtes intéressé, n'hésitez pas à vous adresser à notre service commercial en écrivant à → vertrieb@faller.de. Nous vous établirons volontiers une offre personnelle sur nos prestations.

Service 24/7

Nous proposons une collection de produits très étendue et une assistance dans tous les domaines du modélisme. Et ceci, bien entendu, également en ligne sur notre propre site ou par l'intermédiaire des réseaux sociaux 24 heures sur 24 pendant 7 jours de la semaine – avec de nombreuses informations de fond sur nos produits, des conseils exclusifs et beaucoup de nouveautés récentes. Vous pouvez de plus demander un abonnement à la lettre d'information FALLER. Autres informations:

- www.faller.de
- www.facebook.com/faller.de
- www.google.com/+faller

S'il vous arrive de ne plus savoir comment faire, ou si un composant essentiel vous manque, appelez-nous ou écrivez-nous. Nous vous aiderons rapidement et trouvons presque toujours une solution.

Votre contact direct avec le Service Assistance Clientèle:

kundendienst@faller.de
+49 7723 651-106



DER CLUB

Club clients Micropays

Devenez membre dès maintenant. Profitez du club des marques BREKINA, BUSCH, PREISER et FALLER. Mettez à profit le contact direct avec les fabricants et d'autres constructeurs de modèles. Outre des catalogues gratuits, un magazine de club et différents modèles spéciaux, vous aurez aussi droit à des réductions sur les entrées à divers salons et manifestations. Devenir membre peut donc en valoir la peine!

Pour en savoir plus

► www.mikrolaender.de



LE MODÉLISME À LA PERFECTION

Chaque maquette est unique en son genre et vit de la créativité, de la passion et d'innombrables heures de travail de son constructeur. Nous voudrions vous présenter trois expositions très particulières qui établissent de critères en raison d'une conception audacieuse, de leurs innovations techniques et de leurs dimensions impressionnantes. Laissez-vous inspirer!



Hans-Peter Porsche TraumWerk

Un monde d'attractions dans la région de Berchtesgaden

Avec une maquette de modélisme de quelque 400 mètres carrés, des voitures anciennes légendaires et une grande collection de jouets rares, l'Usine de Rêves Hans-Peter Porsche TraumWerk enthousiaste ses visiteurs depuis juin 2015. C'est en Haute-Bavière, à Anger/Aufham dans la région de Berchtesgaden qu'a vu le jour le rêve que Hans-Peter Porsche, petit-fils du fondateur légendaire de la firme du même nom Prof. Dr. Ing. h. c. Ferdinand Porsche, caressait de longue date. Sur un terrain d'une surface d'environ 55.000 mètres carrés, les visiteurs peuvent découvrir une collection unique en son genre. Le bâtiment se présente dans la modernité d'une architecture contemporaine. L'élément de style marquant est l'organisation du bâtiment sous la forme d'un huit couché qui rappelle la configuration classique des maquettes ferroviaires et des circuits automobiles.

Comme pris sur le vif. Des paysages de montagnes enneigées, des gorges encaissées et une animation affairée sur la place du marché: avec sa reproduction fidèle de divers paysages du sud de l'Allemagne, de l'Autriche et de la Suisse la maquette ferroviaire forme une des attractions de l'Usine de Rêves.

Jusqu'à 40 trains, d'un total de 180, se déplacent constamment sur une longueur de rails d'env. 3 kilomètres. Des scènes réalistes au format miniature (1:87) ainsi que des représentations à l'arrière-plan au moyen d'une technique de projection moderne rendent toute l'installation pleine de vie et enthousiasment les spectateurs. Une visite en vaut la peine!



Hans-Peter Porsche TraumWerk

Zum Traumwerk 1
D-83454 Anger-Aufham
info@hanspeterporsche.com

Horaires d'ouverture des expositions:

du mardi au dimanche, fermé le lundi.
Les portes sont ouvertes à partir
de 9 heures 30 jusqu'à 16 heures 30.

Restaurant et parking:

ouverts à partir de 9 heures
jusqu'à 17 heures 30.

► www.hanspeterporsche.com

Maquette ferroviaire de la Forêt-Noire

Eisenbahnstraße 52 a (en face de la gare)
D-77756 Hausach
info@schwarzwald-modell-bahn.de

Horaires d'ouverture:

Du 1er avril au 31 octobre ·
10 à 18 heures (fermé les lundis)
Du 1er novembre au 31 mars ·
10 à 17 heures (fermé les lundis,
mardis et mercredis)
Ouvert les lundis de Pâques et de
Pentecôte, les 1er et 2ème jours de
Noël ainsi qu'au Nouvel An.

► www.schwarzwald-modell-bahn.de

FALLER des Mondes Miniatures

Exposition de Modélisme

Kreuzstraße 9 · 78148 Gütenbach
info@faller.de

Heures d'ouverture

Mercredi à vendredi 10 à 17 heures
Samedi 10 à 15 heures
Ouvert toute l'année. Sauf les jours
fériés allemands. Entrée gratuite!



Maquette Ferroviaire de la Forêt-Noire

Découvrez le Car System Digital FALLER en Action

Depuis 2003 il est possible d'admirer la Forêt-Noire à l'échelle 1:87 sur une grande installation. L'original qui a inspiré cette maquette est la vraie ligne ferroviaire de la Forêt-Noire qui circule depuis 1873 entre les villes d'Offenburg et de Constance sur le lac du même nom. Au prix d'un travail très ardu, on a reproduit les tronçons de la célèbre Ligne ferroviaire de la Forêt-Noire y compris les localités et les paysages. Avec ses 400 mètres carrés et une longueur de rails de 1,3 km cette installation est devenue de fait la plus grande maquette d'exhibition d'Europe construite sur un modèle authentique.

Sur la maquette elle-même il y a toujours entre 40 et 50 trains en mouvement, il y a aussi des fêtes d'été, des troupeaux de moutons avec des chiens, des randonneurs sur des bancs minuscules, on travaille dans des jardins, des barrières se ferment, et des témoins de signalisation clignotent. Le tout est complété par 50.000 sapins, 12.000 feuillus ou arbres fruitiers, des ouvrages d'art authentiques pour les ponts, et bien d'autres reproductions fidèles le long de ce chemin de fer de montagne unique en son genre.

La Maquette Ferroviaire de la Forêt-Noire est la première installation miniature d'importance à utiliser le Car System Digital de FALLER pour la circulation routière. À la suite de tests effectués sur une installation d'essai plus petite, toute la circulation routière est depuis peu commandée par ce système, ce qui provoque un grand étonnement chez les visiteurs en raison de la localisation exacte des véhicules, du pilotage très facile du logiciel, et de la possibilité d'influencer directement la circulation sur les routes. Faites tout simplement un saut à l'occasion.



FALLER des Mondes Miniatures

Imagination et créativité! Technique et émotion!

Venez visiter les mondes miniatures FALLER! C'est l'idée d'excursion vers la Forêt-Noire pour toute la famille et tous les passionnés de modélisme: une surface d'exposition de plus de 300 mètres carrés offrant des installations d'exhibition fascinantes, des mondes thématiques captivants, des jouets historiques et des modèles réduits d'exposition. Avec un atelier ouvert, un coin de bricolage, des informations sur l'histoire de la firme et la production, une cafétéria, une boutique et bien d'autres surprises.

Exposition – Partez à la découverte!

Plongez dans le monde fascinant des miniatures FALLER et faites un petit voyage dans le temps à travers l'histoire de la firme. Venez admirer des raretés authentiques, des modèles récents ainsi que toutes les vedettes de la gamme FALLER. Découvrez en outre comment nous concevons, développons et fabriquons nos produits. Tous les petits visiteurs peuvent aussi faire tout de suite leurs premiers pas dans l'aventure qu'est le modélisme.

Atelier ouvert – Le modélisme de tout près!

Venez ressentir l'atmosphère de notre atelier d'exhibition montrant tous les détails de la construction d'installations de modélisme qui vous inspireront, et partagez votre expérience avec nos spécialistes. Des coulisses alpines somptueuses, des paysages côtiers idylliques, des aires de fêtes foraines bigarrées, et des installations Car System au trafic époustoufflant. Nous mettons en scène pour vous des espaces vivants où foisonne une architecture captivante!

Boutique et cafétéria – Regarder, flâner, fouiner!

Ceux qui ne veulent pas rentrer à la maison les mains vides ont bien entendu la possibilité de fouiner abondamment dans la boutique FALLER. Laissez-vous envoûter par tout un éventail de modèles réduits passionnants réunis dans un seul bâtiment. Découvrez d'innombrables détails, et faites ensuite une petite pause dans notre cafétéria à libre-service.

Le bâtiment n'est malheureusement pas d'un accès facile aux handicapés. Nous prions donc les visiteurs qui ont des problèmes de mobilité de bien vouloir annoncer leur venue sous le numéro de téléphone +49 (0)7723 651-114





9

Un climat créatif

MADE IN GERMANY SITE DE PRODUCTION FORÊT-NOIRE



Un regard derrière les coulisses. Tout a commencé avec une bonne idée, mais cela ne suffit naturellement pas comme clé du succès. **Ce qui compte à la fin de la journée, ce sont une qualité de très haut niveau et votre satisfaction en tant que cliente ou client.** Le but quotidien de nos différentes équipes, c'est de vous satisfaire et de vous convaincre de nouveau avec chaque produit FALLER que vous avez en mains. Un élément essentiel du succès est que chacune des pièces présente la précision d'ajustement la plus élevée possible.

Le processus de fabrication le plus important est de loin le moulage du plastique par injection. Notre magasin contient à présent 8.500 moules de notre propre fabrication. Si les kits font usage d'une combinaison de matériaux, il s'y ajoute du bois, du carton architectural ou des pièces découpées. Actuellement l'entreprise expédie près de 1,2 millions de kits chaque année. Pour cela, nous fabriquons plus de 6 millions de grappes de pièces moulées dans les tailles les plus diverses.

Depuis plus de 70 ans, nous développons, fabriquons et emballons tous les modèles FALLER à Gutenbach en Forêt-Noire, et les expédions vers plus de 60 pays dans le monde entier. Un bon réseau de partenaires et de fournisseurs garantit des processus allégés et des trajets courts – les fournisseurs étant autant que possible de la région. Les principaux marchés sont, outre l'Allemagne, les pays européens voisins et les USA.



Vous aimeriez bien aussi jeter une fois un regard dans notre entreprise?
Sur demande, nous proposons des visites guidées pour des groupes: → info@faller.de

NOTRES MARQUES

Nos capacités ne se limitent pas au chemin de fer. Avec des produits innovateurs et des marques très fortes, nous nous concentrons sur ce que nous savons faire le mieux: la passion du modélisme et l'accompagnement parfait de nos clients.

Sous la tutelle de la Gebr. FALLER GmbH vous trouverez un rassemblement très diversifié de collections de haute gamme bien établies en provenance de tout l'éventail du modélisme plastique – un modélisme sans frontières. Plongez dans le monde des modèles aux thèmes, types et échelles les plus variés.

WALTHERS



Walthers – La Ruée vers l'Ouest!

Tous ceux qui ont choisi l'Amérique pour modèle frappent à la bonne porte quand ils examinent l'assortiment de produits de WALTHERS. L'énorme diversité du N° 1 dans le domaine des maquettes ferroviaires américaines est disponible dès maintenant dans toute l'Europe chez votre revendeur spécialisé FALLER.

WM. K. WALTHERS, fondée en 1932, s'est spécialisée dans la fabrication d'équipements de haut de gamme pour maquettes ferroviaires à diverses échelles et enthousiasme les modélistes amateurs dans le monde entier. Avec les marques CORNERSTONE et SCENEMASTER la firme propose le plus grand choix mondial de kits de bâtiments d'Amérique du Nord et d'accessoires aux échelles H0 et N. Ça vaut la peine en tout cas d'y jeter un coup d'œil car beaucoup de kits conviennent également à des installations européennes. De plus WALTHERS propose aussi avec ses lignes WALTHERSTRAINLINE, WALTHERSMANLINE et WALTHERSPROTO du matériel roulant inspiré d'originaux américains, pour toutes les exigences et à tous les prix.

AV vallejo



Vallejo – Ça devient riche en couleurs!

Depuis 2015 FALLER commercialise les peintures du fabricant espagnol VALLEJO. À présent VALLEJO est une des marques les plus connues et les plus populaires dans le domaine des peintures de modélisme. Il vous attend un large éventail de produits divers destinés à tous les usages qui se présentent dans le modélisme.

Les peintures VALLEJO sont des couleurs acryliques à l'eau qui, selon la gamme de produits, se prêtent à une application au pinceau ou à un traitement à l'Airbrush. La palette de couleurs est immense, de même que la diversité des accessoires adaptés et des auxiliaires utiles tout autour du thème des peintures. Tout spécialement pour le domaine des maquettes ferroviaires, il existe une série de produits de patinage. Pour tous les kits en matières plastiques, en particulier dans le domaine des bâtiments, la marque satisfait aux exigences les plus élevées. Vous trouverez une vue d'ensemble de la palette des produits aux **pages 488/489**.



Pola G – 1:22,5 Et justement pour cette raison si fascinant.

Beaucoup de modélistes amateurs préfèrent plutôt les voies assez larges et sont fascinés par l'idée d'une installation de jardin. Pour cette échelle également FALLER propose les accessoires qui conviennent. Avec Pola G nous produisons depuis longtemps en Forêt-Noire une collection à l'échelle 1:22,5 pour tous les amateurs de trains de jardin. Tous les modèles et accessoires sont de haute qualité, de construction très robuste, résistants, et conviennent donc parfaitement à une utilisation à l'extérieur. Ça va de soi! Bien entendu, vous pouvez aussi faire rouler le train à l'intérieur si vous préférez cette variante.

Vous trouverez aussi de plus informations sur le site ► www.pola-g.de

Collections exceptionnelles disponibles – fouiner en vaut la peine!

Vous trouverez une vue d'ensemble complète des collections actuelles à la page 513 et des informations plus détaillées sur le site www.faller.de – il est constamment mis à jour avec les nouveautés de toutes les marques. Tous les produits sont en outre disponibles chez votre revendeur spécialisé FALLER!

TOMYTEC



Tomytec – L'accent est mis sur l'échelle N

Le fabricant japonais TOMYTEC est le spécialiste de la voie N et produit dans le segment des maquettes ferroviaires du matériel roulant, des rails et des accessoires. Les trains de voyageurs du trafic urbain et suburbain, les trains à grande vitesse Shinkansen de l'agglomération de Tokyo, et les véhicules de nettoyage des voies TOMIX très connus comptent parmi les attractions de cette collection. Pour compléter la firme propose des kits de bâtiments élaborés sur des originaux japonais ainsi que la série de produits »Système Autobus«. Parmi les nouveautés de grande classe on trouvera également des modèles d'autobus européens comme le Citaro de Mercedes-Benz qui présentent un châssis interchangeable, avec des couleurs et impressions diverses. Pour transformer ces autobus facilement et rapidement en des modèles qui roulent, on peut se procurer un châssis motorisé prêt à l'installation – lequel convient aussi à d'autres modèles d'autobus TOMYTEC.

evergreen



evergreen – Des matériaux pour vos idées

Avec un choix unique d'éléments en polystyrène, »evergreen« s'adresse aux créatifs ambitieux des domaines du modélisme, de l'architecture et du design. L'énorme diversité de formes et de structures de ce fabricant traditionnel américain ouvre des possibilités d'aménagement infinies – de la simple réalisation de détails jusqu'à la propre construction complète de vos modèles personnels. Les produits »evergreen« garantissent une précision et une stabilité des plus élevées, on peut très bien les combiner avec les matériaux les plus variés, le maniement aisé et rapide de ces matériaux étant particulièrement convaincant. Laissez libre cours à votre imagination.



130816 Cloître de «Bebenhausen» p. 134–135



PROGRAMME H0

GARES, CONSTRUCTIONS FERROVIAIRES	14 – 61
COMMERCE, ENTREPRISE, INDUSTRIE	62 – 103
LA VILLE, LE VILLAGE	104 – 189
CONSTRUCTIONS DE PAYSAGES	190 – 215
FIGURINES MINIATURES	216 – 225
PROGRAMME DE LOISIR	226 – 228
SETS SPÉCIAUX LIMITÉS	229 – 232
FALLER MODÈLES CLASSIQUES!	233
MODÈLES DU MOIS	234 – 235
MODÈLES SPÉCIFIQUES DE PAYS	236 – 243





H0 GARES, CONSTRUCTIONS FERROVIAIRES



110135

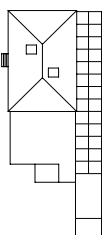

Gare bavaroise de «Weisenbach»

Bâtiment de gare à trois étages sur plan rectangulaire avec quai attenant protégé par un toit et décoration de quai fournie. Comme détails esthétiques on note la corniche à gouttière avec frise en console au toit en croupe à faible pente ainsi que les entrées et fenêtres avec arc en demi-cercle au rez-de-chaussée.

Époque I • Nouveauté 2016 • 420 × 185 × 190 mm

120207

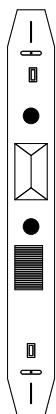

Halte

Coffret d'une halte composée d'une aubette d'attente protégée par un toit, avec banquette, kiosque à journaux, colonnes Morris, réverbères et d'autres petites pièces. On peut assurer la sécurité des personnes sur les plaques de sol des deux bouts au moyen de rangées de grilles.

Époque II • Nouveauté 2016 •
Modèle patiné • 440 × 51 × 64 mm



151002
Cheminots I



150501
Voyageurs I



150702
Personnes assises II



110130

Gare de »Horrem«

Réplique fidèle de la »Gare Verte« originale se trouvant à Kerpen-Horrem dans la Rhénanie-du-Nord-Westphalie sur la ligne express régionale reliant Cologne à Aix-la-Chapelle.

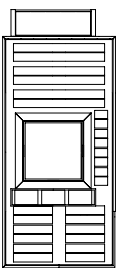

Ce projet phare de la DB Station&Service AG représente la première gare construite pour associer d'une façon unitaire les aspects environnement, énergie et climat. Tandis que la structure claire et le ton discret de ce bâtiment en ardoise permet aux trains d'être les grandes vedettes, les grandes surfaces vitrées du toit et de la façade assurent une forte transparence et une généreuse pénétration de la lumière du jour pour les voyageurs se trouvant dans le hall central

sans aucun pilier et sa zone d'attente. L'installation photovoltaïque permettant l'utilisation de l'énergie solaire ainsi que la verdure plantée sur la toiture aux surplombs de longueur inégale parachèvent ce modèle écologique prestigieux. Le kit inclut des sièges, des réverbères modernes et des indicateurs de départs.

Époque VI - 448 × 195 × 110 mm

La »Gare verte« de Kerpen Horrem, première gare d'Allemagne neutre en carbone, a été solennellement inaugurée dans l'été 2014. La deuxième »Gare verte« va être mise en service dans la ville luthérienne de Wittenberg.

La structure de base originale est organisée sur des modules de 5 × 5 m qui peuvent être agrandis selon les exigences spatiales. Les façades ouvertes présentant une proportion de verre d'environ 52% assurent une forte transparence et donc aussi une bonne orientation des voyageurs, tandis que d'autres domaines utilisent l'énergie solaire pour le chauffage pendant les mois d'hiver. Le grand toit offre de l'ombre pendant l'été et de la place pour la

photovoltaïque et la transformation du rayonnement solaire en énergie thermique. Outre les propriétés matérielles de la structure du bâtiment, une installation géothermique avec des forages d'environ 100 m de profondeur forme le 'cœur' physique de cette »Gare verte«. La structure claire et la haute transparence de l'intérieur du bâtiment facilitent l'orientation des voyageurs cherchant une correspondance ou un train en partance, tandis qu'une zone d'attente centrale ouverte assure un séjour agréable dans le hall d'accueil. Le but de tous les nouveaux bâtiments d'accueil du projet est d'offrir aux voyageurs un principe de bâtiment inédit et innovateur qui associe motivation écologique et confort des usagers.

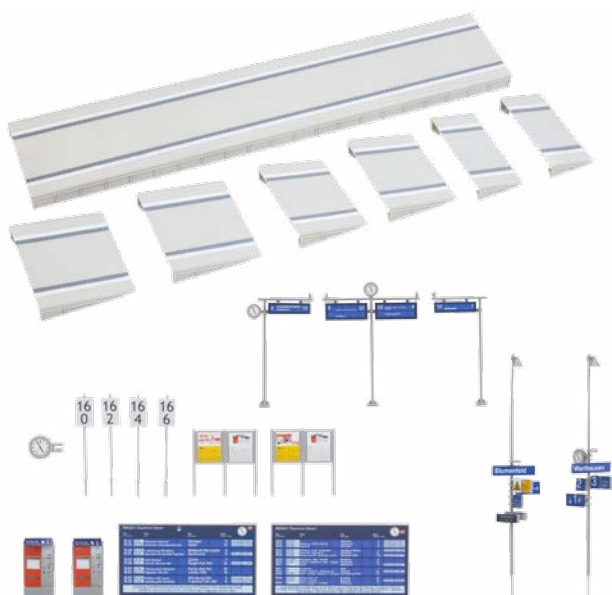

120202

Quai moderne avec accessoires

Deux plaques de quai avec matérialisation du bord imprimée et revêtement à pavés. Pour les extrémités il est joint des rampes présentant trois pentes différentes. Le kit contient des éléments de décoration modernes tels que des indicateurs de destination, distributeurs automatiques de billets, lampes, étiquettes et panneaux d'information. On peut choisir la largeur effectivement utilisée pour le quai grâce à des points de rupture très pratiques.

Époque V - 180 × 70 × 12 mm (2x) - 65 × 70 × 12 mm (2x) -
51 × 70 × 12 mm (2x) - 35 × 70 × 12 mm (2x)

130514 Café glacier

p. 125

18



110131

Gare de «Wittenberg»

Une gare du futur. Bâtiment de gare d'un étage avec agence de voyage, hall d'attente et installations de service dans la ville luthérienne de Wittenberg, conforme aux plans originaux de la DB Station&Service AG. Fonctionnalité, confort de séjour et aspect du bâtiment sont encore accrus par un ensemble de mesures d'avant-garde: tandis que les toits plantés de verdure, les grandes surfaces vitrées et les matériaux d'origine végétale, tels que l'ardoise et la brique, dominent l'aspect extérieur, géothermie, photovoltaïque et des installations d'infiltration des eaux de pluie permettent d'exploiter la construction originale d'une façon particulièrement respectueuse du climat.

Après la gare de «Kerpen-Horrem» qui a déjà reçu plusieurs prix, il s'agit là de la deuxième gare écologique de haute technicité du projet pilote «Gare Verte». L'original d'une surface de 695 m² sera achevé à la fin de 2016 – juste à temps pour la commémoration du 500ème anniversaire du commencement de la Réforme dans la ville luthérienne de Wittenberg.

Époque VI - Nouveauté 2016 - Modèle patiné - 465 × 195 × 110 mm

Savoir-faire

Façades en verre:

Quand on colle du verre, il y a certains défis à maîtriser, et il est donc utile de bien planifier l'activité pour obtenir un très bon résultat. Veuillez utiliser l'Art. 170490 Colle Super Expert.

Éliminer d'abord avec précaution les résidus de bavures éventuellement présents, au moyen d'une lime ou d'un couteau tranchant. Quand on colle, toujours utiliser aussi peu de colle que possible. Tenez compte de l'effet de capillarité de la colle. Dans le cas de fenêtres à dormant ou de portes à glissière placer d'abord la vitre et la fixer ensuite de l'arrière avec un petit point de colle.

Pour éviter les empreintes de doigts il est en plus avantageux de porter des gants en coton blanc et fin (également recommandé quand on manipule une colle instantanée). Avec cela, il n'y a plus aucun obstacle à l'obtention d'un bon résultat.

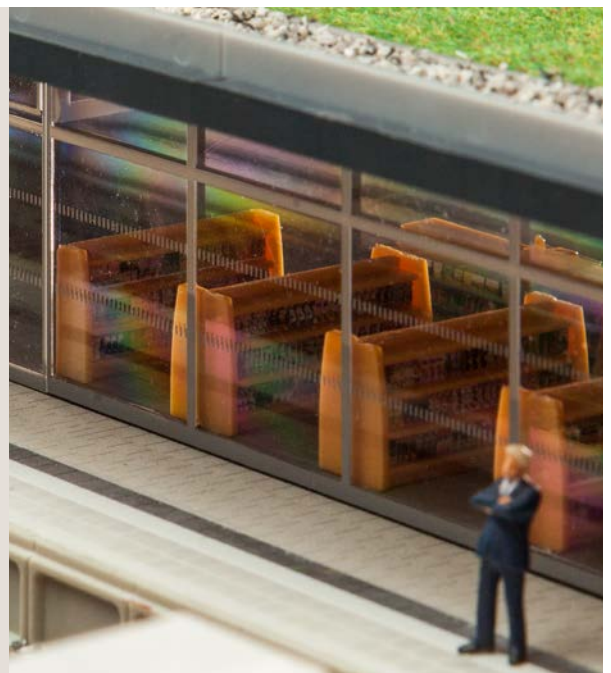



110121

Gare de «Volgelsheim»

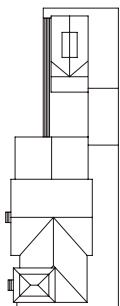

Réplique de la gare alsacienne, pouvant cependant être utilisée, de par sa construction, dans le monde entier.

Bâtiment spacieux à la construction en grès avec portes d'entrée et de sortie jusqu'au sol, ainsi que salle d'attente accolée. La nuance de couleur de la structure murale a été réalisée conformément à l'original grâce à une forme d'impression d'envergure. L'annexe séparée de couleur identique sert de bâtiment sanitaire.

Époque I • Modèle patiné • 595 × 217 × 216 mm

La petite gare en Alsace-Lorraine

Volgelsheim est maintenant l'une des dernières stations ferroviaires préservée en Alsace. Construite dans le style prussien, elle présente des caractéristiques typiques des anciens bâtiments de la gare. Le tour de l'horloge avec quatre pans de toit est accompagné de deux autres bâtiments en forme d'escalier: un bâtiment de deux étages avec réception, au premier étage l'appartement qui abritait le chef de gare et un bâtiment annexe d'un étage utilisé comme bureau. Parmi ces derniers, un WC séparé avec l'espace de stockage des lampes.

La gare de Volgelsheim abrite aujourd'hui de différentes collections et expositions intéressantes relatives au «chemin de fer alsacien» et forme le point de départ pour les excursions avec des locomotives historiques à vapeur et des wagons à plateformes ouvertes.

Informations complémentaires:

▶ www.touristenbahn-elsass.de





110113

Gare de »Bonn«

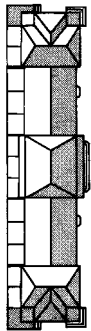

De nombreuses pièces de décoration, qui animent de manière réaliste l'image de la gare, comme: panneau indicateur des trains, haut-parleurs, horloges, poubelles, panneaux indicateurs du positionnement des wagons, bancs, panneaux des horaires de trains, kiosque à éclairer, consignes automatiques, guichets de gare et divers panneaux publicitaires. Des effets particulièrement intéressants sont produits par l'éclairage du bâtiment central de réception.

Ici vous pouvez de plus illuminer le kiosque et les guichets de gare. Les bâtiments intermédiaires et de coin peuvent également être éclairés. La construction de ce grand modèle est considérablement simplifiée, lorsque les 5 complexes de bâtiments sont collés chacun séparément, pour ensuite être collés ensemble afin de former le modèle complet.

Époque I - 700 × 160 × 130 mm



110115

Gare de »Mittelstadt«

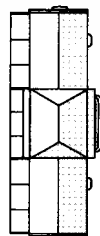

Gare urbaine classique. Façade richement décorée. Grand hall d'entrée. Nombreux éléments décoratifs à l'intérieur et à l'extérieur.

Époque I - 446 × 160 × 130 mm

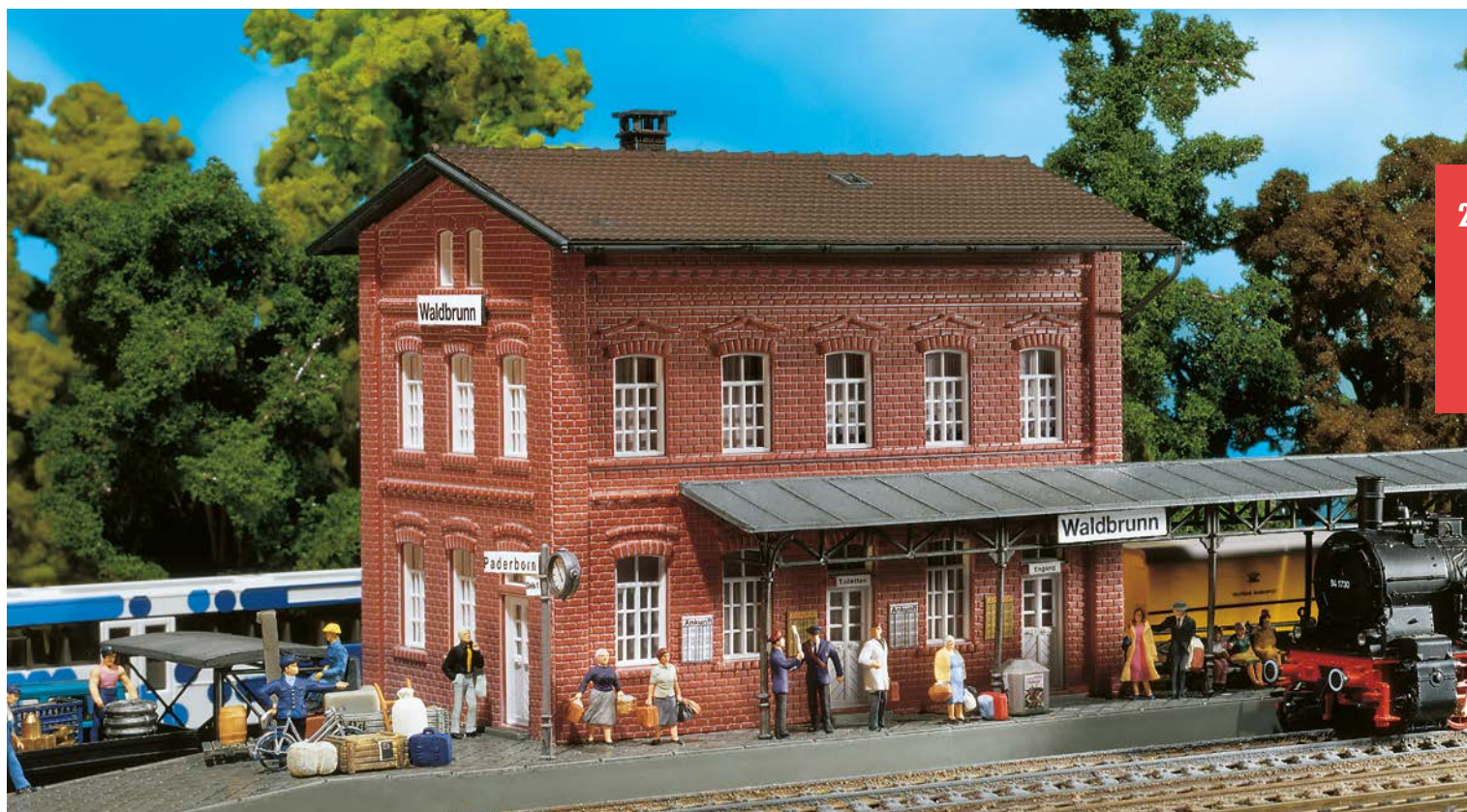

110099

Gare de «Waldbrunn»

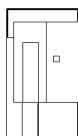

Gare typique de petit bourg en briques avec quai couvert.
Les quais de gare art. 120204 s'adaptent.

Époque I • Modèle patiné • 240 × 125 × 135 mm

120204

2 Quais de gare

S'adaptent à la gare «Waldbrunn» (art. 110099). Construction en fonte filigrane, horloge et affichage des destinations. Peuvent être agrandis à volonté.

Époque I • Modèle patiné •
358 × 55 × 62 mm (2 x)



151003

Cheminots II



150502

Voyageurs II



151004

Mécaniciens de locomotive



110107

Gare de »Güglingen«

Avec hangar à marchandises attenant, abri couvert et salle d'attente avec toilettes séparées.

Époque I • Gare: 308 × 140 × 142 mm • Installation sanitaire: 151 × 77 × 75 mm

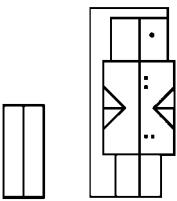

110124

Gare de »Öhringen«

Bâtiment de gare classique sur la base de la gare centrale d'Öhringen. Une langue formelle équilibrée et une façade du bâtiment à trois étages avec ondulations, colonnes et rangées de fenêtres régulières.

Époque II • Modèle patiné • 335 × 112 × 180 mm



110097

Petite gare de »Blumenfeld«

avec entrepôt de marchandise annexe.

Époque II • 250 × 140 × 120 mm



110116

Gare de »Schwarzburg«

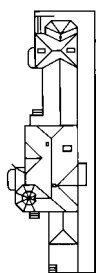

L'arrêt »Schwarzburg«, construit aux alentours de l'année 1900, est comme gare le point central idéal de tout circuit de modélisme. Avec colombage, hall d'attente de quai de gare ouvert et couvert, toit en croupe richement structuré et une d'entrepôt à marchandises. Avec de détails aménagés avec beaucoup de charme – la salle d'attente est ainsi complètement équipée, les portes peuvent s'ouvrir et le kit contient de nombreux accessoires embellissant tout le bâtiment.

Époque I - 550 × 185 × 230 mm



110114

Gare de »Trossingen«

Imitation originale de la gare de »Trossingen« dans le district de Tuttlingen sous sa forme initiale telle qu'elle était en 1898. Dans les constructions spacieuses avec coffrage en bois sous les combles, rez-de-chaussée muré, hangars à marchandises installés avec plateforme de chargement et tour dans l'entrée. La gare existe aujourd'hui encore sous une forme modernisée.

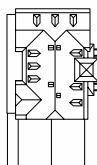

Époque II - Modèle patiné - 360 × 190 × 245 mm



110111

Gare de «Neustadt/Weinstraße»

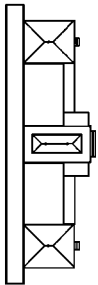

Reproduction originale de la gare urbaine construite fin du siècle dernier avec un riche aménagement intérieur plein de détails, des portails pouvant s'ouvrir, des pièces décoratives et des effets intéressants en ce qui concerne l'éclairage intérieur (n'est pas joint). Le montage du modèle est beaucoup simplifié par le fait que l'ensemble du bâtiment est collé par modules et après seulement assemblé pour former le modèle complet.

Époque I - 900 × 284 × 280 mm



150701

Personnes assises I



151086

Touristes



150921

Personnes assises



120110

Passerelle de quais »Neustadt/Weinstraße«

Réplique fidèle de l'original se trouvant à Neustadt, convenant à la gare FALLER de »Neustadt/Route des Vins« (art. 110111). Construction moderne en acier et en verre avec deux escaliers de montée et de descente couverts, pont enjambant 2 voies, et 2 tours à ascenseur attenantes (sans fonctionnement). La largeur des escaliers montants et descendants adossés à la passerelle du pont peut varier de façon modulaire pour s'adapter à tous les types de voie. Juxtaposable à d'autres. Pose de caténaires possible. Sans les plaques de quais. Peut se combiner à tous les quais FALLER.

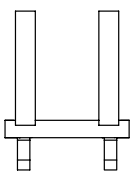

Époque VI • 320 × 240 × 126 mm • Hauteur libre: 83 mm • Largeur des escaliers: 28 mm



120111

Poste d'aiguillage cavalier »Neustadt«

3 rails superposés. Pièce de poste d'aiguillage entièrement équipé. L'original se trouve à Neustadt/Weinstraße. Fonctionnement par fil aérien possible. Compatible avec la gare de »Neustadt« (art. 110111).

Époque II • Modèle patiné •
280 × 168 × 210 mm •
Hauteur libre: 80 mm (sans rails)

POINTS D'ARRÊT ET GARES RURALES

26

Monter et descendre. Sur les lignes secondaires, les lignes à voie unique et dans les zones rurales, on trouve de plus en plus de petites haltes ou des gares très simples. Ces articles conviennent parfaitement à la construction d'une installation disposant de peu de place ou devant présenter plusieurs endroits d'accès. **Vous trouverez les accessoires adaptés à partir de la page 476.**



110091

Arrêt de »Hintertupfingen«

avec hall d'entrée présentant un toit en verre et une horloge de gare; particulièrement adapté aux petites installations et aux chemins de fer auxiliaires.

Époque II - 121 × 78 × 49 mm



110092

Petite gare de »Zindelstein«

Station typique de campagne.

Époque II - 202 × 102 × 75 mm



110086

Arrêt de »Steinbach«

Petite aubette couverte munie de bancs et flanquée de deux locaux, sert de bâtiment d'attente pour les localités assez petites ou en rase campagne, et offre aux voyageurs une protection contre le mauvais temps. Peut aussi s'utiliser comme station de montée et de descente pour le transport des personnes par bus ou par tramway.

Époque II - Modèle patiné - 118 × 51 × 51 mm



110084

Station d'arrêt »Tschäppel«

Modèle découpé au laser de la halte rurale de »Tschäppel« avec banc et toit en croupe et en bâtière incurvé conforme au modèle qui se trouve dans la vallée suisse d'Emmental. Les murs et la charpente sont en bois véritable.

Époque I - Modèle Lasercut - 62 × 38,5 × 56 mm



110129

Gare de «Litzirüti»

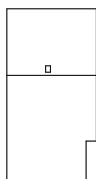

Progrès et Communications – Tout à l'honneur des Grisons! Édition unique limitée d'après le modèle original de la gare plus que centenaire de Litzirüti sur la ligne d'Arosa construite dans le style d'un chalet à trois étages avec socle maçonné, balcon et hangar à marchandises attenant. Le modèle doit sa haute valeur de reconnaissance à l'inscription figurant sur la façade et au raccordement parfait du toit à un versant au dessus de l'annexe latérale.

Époque II • Modèle Laser-cut • 214 × 116 × 118 mm



Ligne de Coire à Arosa

La ligne Coire–Arosa, appelée également Chemin de Fer d'Arosa, est une ligne ferroviaire suisse à voie étroite d'un mètre. Elle a été construite en 1914 pour relier le chef-lieu du canton des Grisons, Coire, avec la station climatique d'Arosa. Depuis 1942 elle est intégrée au réseau des Chemins de Fer Rhétiques RhB. L'ancien nom de l'entreprise s'utilise encore aujourd'hui comme synonyme pour désigner la ligne ferroviaire.

(Source: Wikipédia)



120270

Hangar à bois de «Murtal»

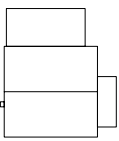

Pour le traitement des locomotives. Cabane en bois fermée faite de planches irrégulières avec hangar attenant pour le stockage au sec du bois pour allumer le feu. Toutes les parois latérales du modèle sont en bois véritable.

Époque I • Nouveauté 2016 • Modèle Lasercut • 102 × 92 × 81 mm



120245

Hangar à marchandises de «Langwies»

Bâtiments de la ligne d'Arosa. Modèle découpé au laser du hangar à marchandises de la gare de «Langwies» avec socle en pierre, toit asymétrique à deux versants et planches ornementales caractéristiques à la bordure de rive. Les parois latérales du modèle sont presque intégralement en bois véritable.

Époque II • Nouveauté 2016 • Modèle Lasercut • 154 × 60 × 62 mm



120189

Quai de gare

avec pièces de décoration. Rallongement de quai avec affaissement de la voie. Pour tous types de voies. À éclairer avec barre d'éclairage (art. 180654).

Époque II - 295 × 72 × 64 mm



120192

Quai

Quai de gare avec 2 pièces de rallonge. Pour tous types de voies. À éclairer avec barre d'éclairage (art. 180654).

Époque I - 454 × 48 × 67 mm

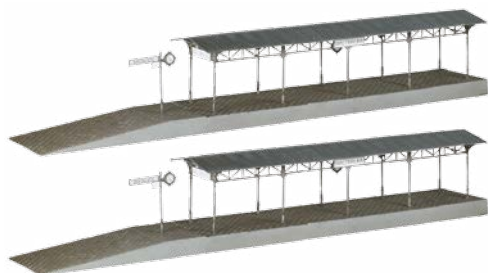

120204

2 Quais de gare

S'adaptent à la gare »Waldbrunn« (art. 110099). Construction en fonte filigrane, horloge et affichage des destinations. Peuvent être agrandis à volonté.

Époque I - Modèle patiné - 358 × 55 × 62 mm (2 x)



120191

Quais de gare

2 pièces, adaptées aux gares »Bonn« (art. 110113) et »Mittelstadt« (art. 110115) et au hall de gare (art. 120180). Pour tous types de voies. À éclairer chacun avec 1 barre d'éclairage (art. 180659).

Époque I - 417 × 48 × 52/68 mm



120203

Rallonge de quai

non couverte, permet de prolonger le quai (art. 120191), avec sortie de quai couverte. Pour tous les types de voie.

Époque I - 418 × 48 × 67 mm



120200

Quai avec personnages qui marchent

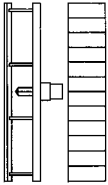

Avec la technologie de propulsion intégrée les figurines se déplacent sur le quai de gare. Avec 6 figurines et moteur de propulsion (12-16 V, tension alternative). À prolonger avec quai de gare art. 120201 (sans propulsion). Utilisable avec le rail C de Märklin et tous les autres types de rails. À éclairer avec barre d'éclairage (art. 180654).

Époque I • incl. moteur • 375 × 76 × 74 mm



120201

Quai

à combiner avec quai de gare art. 120200. Pour rail Märklin C et tous les autres types de rails. À éclairer avec barre d'éclairage art. 180654.

Époque I • 375 × 76 × 74 mm



120181

Quai de gare

Quai de gare couvert avec sortie. Pour tous types de voies. À éclairer avec barre d'éclairage (art. 180654).

Époque I • 338 × 92 × 84 mm



120193

Quai ICE

édition moderne, avec salle d'attente vitrée, bancs, poubelles et panneaux d'indication.

Extensible à souhait. À éclairer avec barre d'éclairage (art. 180654).

Époque V - 634 × 94 × 63 mm

31



120188

Quai avec kiosque

Quai de gare avec toiture en verre, kiosque, bancs, panneaux publicitaires, etc. 2 pièces de rallonge de quai.

À éclairer avec 1 barre d'éclairage (art. 180659). Pour tous types de rails.

Époque III - 487 × 53 × 75 mm

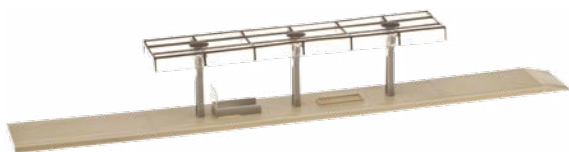

120187

Quai

Modèle similaire à art. 120188, cependant sans pièces de décoration.

À éclairer avec 1 barre d'éclairage (art. 180659).

Époque III - 487 × 53 × 75 mm



120206

Quais/Plaques de base

Coffret de quai avec plaques de socle, rampes et escaliers librement combinables permettant d'aménager un quai et de placer une gare ou une halte.

Époque I - 145 × 120 × 10 mm (3 x) - 80 × 40 × 10 mm (3 x)



120205

Rebords flexibles pour quais
Époque V - 1440 × 8 × 13 mm



180609

Ascenseurs modernes
Époque V - 52 × 31 × 122 mm -
52 × 31 × 37 mm



180654

2 Rampes d'éclairage à LED, blanc chaud chacune
Longueur totale: chaque 180 mm



120180

Hall de gare

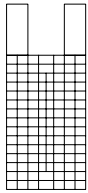

En considérant le style de construction et la taille, nous conseillons tous les modèles FALLER art. 110113 et art. 110115. Le fonctionnement par vapeur et par fil aérien sont possibles. La largeur de passage dispose d'un réglage variable, afin que le hall peut profiter d'une circulation à 2 voies avec tous les systèmes de rails courants. Le toit est seulement emboîté et peut être retiré en cas de besoin. À éclairer avec 1 barre d'éclairage (art. 180659).

Époque I • 417 × 178 × 122 mm



180664

Soudure aluminothermique

Sous un éclairage par LED plein d'effet, voici un modèle de l'assemblage parfait des joints de rails au moyen du procédé aluminothermique. Époque IV

120233

Indicateur de destinations

Ces panneaux d'affichage escamotables attirent l'attention sur les trains arrivant ou en partance. Avec des bancs assortis. Dans le langage populaire allemand ce vieux modèle s'appelait le « polichinelle ».

Époque II • 13 × 6 × 35 mm

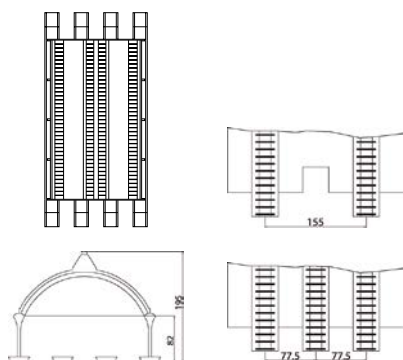

120199

Halle de gare

Halle de gare filigrane spacieuse. Largeur de passage convenant à une circulation sur 3 voies avec rail C et autres types de rail. Fonctionnement par fil aérien possible. Possibilité de montage multiple par alignement frontal ou latéral. À éclairer avec barre d'éclairage (art. 180654).

Époque I • 564 × 270 × 195 mm • Hauteur libre: 82 mm • Largeur de quai: 37,5 mm • Espace entre le centre des voies: 77,5 mm

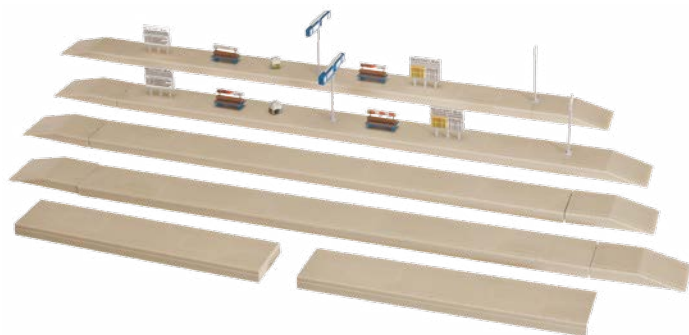

120197

Rallonge de quai

non couverte, permet de prolonger les quais de la halle de gare (art. 120199). Pour tous les types de voie.

Époque I • 486 × 38 × 67 mm



120186

Décoration de quai de gare

Contient différents panneaux publicitaires, horaires des trains, bancs, poubelles, horloges et panneaux d'indication.

Adapté au hall de quai de gare (art. 120199).

Époque V

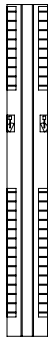

120208

Station de lavage pour trains

Pour la gare de service et le dépôt de machines! Cette station de lavage mécanique pour trains et tramways effectuant le lavage extérieur de vos véhicules sur rails épargne le lavage à la brosse et au jet d'eau. Lors du passage, des colonnes effectuent le pré-lavage et le rinçage tandis que différentes paires de tambours latéraux fixes se chargent du nettoyage. Structure fournie pour installation à l'extérieur. Modèle sans fonction.

Époque V - Nouveauté 2016 - 516 × 63 × 77 mm



120114

Poste d'aiguillage »Dahlhausen«

Miniature fabriquée par procédé lasercut d'un poste d'aiguillage prussien avec revêtement en tôle ondulée et aménagement intérieur de la collection du musée du chemin de fer de Bochum. Le mode de construction à piliers réduit la place nécessaire au maximum.

Époque II - Modèle Lasercut - 125 × 48 × 105 mm -
Hauteur libre: 80 mm (sans rails)



120118

Aménagement intérieur de poste d'aiguillage

permet l'aménagement de pièces de postes d'aiguillage.

Époque I

120125

Poste d'aiguillage

Passage à double voie.
Aussi pour système caténaire.

Époque III • 179 × 168 × 160 mm •
Hauteur libre: 88 mm (sans voie)



35



120122

Poste d'aiguillage »Konstanz«

Ce poste d'aiguillage a été construit en 1886 dans la zone de la gare de Constance. Le montage initial sur pieux élevés au dessus d'une voie de passage, tout comme son vitrage important, sont à expliquer par le fait qu'une bonne vue d'ensemble sur les installations des voies de la gare devait être garantie. Le poste d'aiguillage d'origine se situe aujourd'hui dans ses couleurs originales à Blumberg, dans la zone du train »Sauschwänzle-Museumsbahn«. Ce poste d'aiguillage est utilisable de diverses manières et économise de la place, car il est employé au dessus de la voie.

Époque I • 197 × 82 × 114 mm • Hauteur libre: 58 mm

120198

Passerelle couverte pour piétons

avec deux montées d'escaliers ouvertes et passerelle couverte et fermée pour piétons. À construire sous différentes formes. Jusqu'à 4 rails superposés.

Époque II • 273 × 195 × 138 mm •
Hauteur libre: 94 mm



120178

Passerelle pour piétons

Passage à niveau avec deux montées d'escaliers pour tracés à 2 voies. Les montées d'escaliers peuvent être construits sous différentes formes.

Époque II • 233 × 177 × 83 mm •
Hauteur libre: 70 mm



120179

Passerelle pour piétons

Peut être installée au-dessus de quatre voies.

Époque III • 264 × 188 × 118 mm •
Hauteur libre: 95 mm



120487

Pont en acier

à 2 voies, avec piliers de support dans la partie inférieure. Utilisable avec rail C et tous les autres types de rails.

Époque II • 358 × 134 × 97 mm





37

120219

Salle d'attente avec portillon

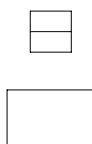

Accès seulement avec un billet valable! Barrière d'accès aux quais composée d'une clôture en lattes, d'une petite cabane d'attente pour les voyageurs et d'un abri protégé par un toit destiné à un employé des chemins de fer. Les deux éléments en bois du modèle sont fabriqués par découpe au laser.

Époque I • Modèle Lasercut • Abris : 14 × 14 × 25 mm • Maison d'attente : 30 × 20 × 28 mm • Clôture : 329 × 15 mm

120240

Petite maison d'attente

Des arrêts modernes aspect verre avec des afficheurs des destinations des trains, des distributeurs de tickets, des tableaux informatifs, des lampes de quai (sans fonction), ainsi qu'un bord de quai flexible.

Époque V •

Abris : 34 × 18 × 32 mm •

Maison d'attente : 34 × 34 × 32 mm •

Rebord flexible pour quais :

360 × 8 × 13 mm



120226

Set de panneaux de circuit

Panneaux de signalisation et panneaux indicateurs pour trafic ferroviaire.

Époque II

120223

Maison pour garde-barrière

À la construction en briques recuites, correspondante aux constructions en briques recuites de la gare. Mixte de matériel en plastique, bois et pièces spéciales cartonnées de couleurs.

Époque II - Modèle patiné -
Modèle Lasercut - 70 × 68 × 65 mm



120130

Maison de garde-barrière

avec hangar monté sur le côté et cloison en planches dans les combles.

Époque II - 100 × 92 × 84 mm

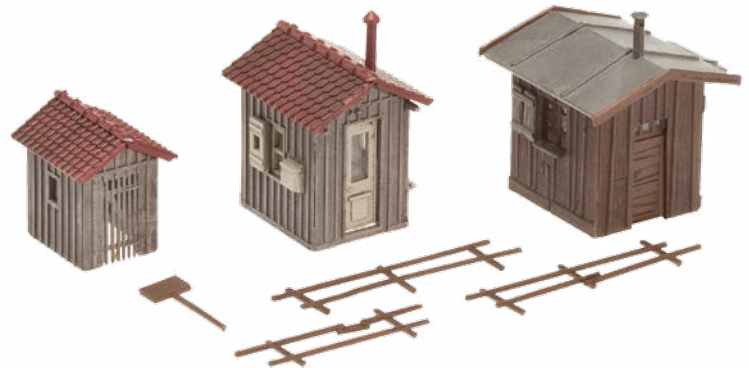

120211

Cabane ferroviaire/remise à outils

La remise est parfaitement adaptée pour contenir des outils de travail. Également très bien utilisable comme immeuble de garde-voie au bord des rails.

Époque I - Modèle patiné -
39 × 41 × 45 mm - 29 × 34 × 45 mm - 23 × 26 × 28 mm



120244

Barrières de passage à niveau avec pièce d'entraînement

avec barrières à impressions, balises d'avertissement et croix de Saint André. Les pièces d'entraînement permettant d'équiper la barrière de deux servomoteurs sont jointes au kit. Convient au FALLER Car System!

Époque V - Nouveauté 2016 - Modèle mobile - 1 voie: 295 × 210 × 43 mm - 2 voies: 371 × 210 × 43 mm

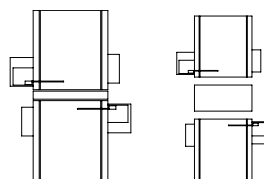

39



120243

Passage à niveau non gardé

Coffret permettant l'aménagement des entrevoies. Cache à fleur de chaussée formé d'un madrier, d'une garniture en béton ou d'une tôle en losange, tous fournis. Convient à toutes les voies H0 (aussi pour C-M-K) et Car System.

Époque III - Nouveauté 2016 - 113 × 14 mm (3 x)



120170

Passage à niveau

Avec maison de garde-barrière et des barrières mobiles. Pour des rails miniatures droits ou courbés.

Époque I - 130 × 120 × 50 mm



180630

2 Croix de St. André avec feux clignotants

Pour passages à niveaux sans barrières, 12-16 V c.a./c.c. Avec platine de commande.

Époque III



120174

Passage à niveau avec maison de garde

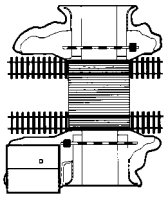

Ce passage à niveau est équipé d'un entraînement électrique. Il peut être installé en parcours droit comprenant une ou plusieurs voies (12-16 V, tension alternative, 60 mA). Pour tous types de voies.

Époque II • incl. moteur • 1 voie: 220 × 173 × 75 mm • 2 voies: 220 × 255 × 75 mm



120173

Passage à niveau

Passage à niveau avec guérite de garde-voie, pour tous les types de voies droites ou courbes.

Époque II • 150 × 145 × 32 mm



41

120171

Passage à niveau gardé

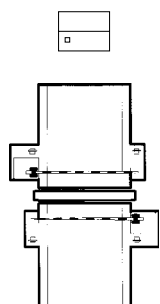

Ce passage à niveau commandé par microprocesseur est équipé de 4 croix de Saint-André clignotantes, 2 barrières barrant toute la route et d'une guérite ferroviaire. Déclenchement du fonctionnement par un capteur, également actionnable par signal numérique. Utilisable sur tous les types de voie, et pour plusieurs voies. Utilisable également dans le Car System pour circulation à droite ou à gauche, sur 1 ou 2 voies. Il faut alors se procurer des points d'arrêt. 12-16 V, c.a./c.c.

Époque III • incl. moteur • Passage à niveau: 310 × 210 × 44 mm •
Baraque de chemin de fer: 72 × 65 × 59 mm • Profondeur de pose: 34 mm

120172

Passage à niveau

avec deux petites maisons, avec croisillon de manœuvre et barrières.
Pour des rails miniatures droits ou courbés.

Époque I • 190 × 160 × 50 mm





120112

Poste d'aiguillage provisoire

Modèle d'un poste d'aiguillage provisoire aménagé dans une voiture »boîte à tonnerre« mise hors service. Le kit contient deux variantes de fondation: un socle maçonné en briques et un échafaudage en bois fabriqué par découpe au laser.



Époque II • Modèle patiné • Modèle Lasercut •
159 × 48 × 73 mm

120215

Poste de commande électronique ESTW

Version contemporaine de la commande des positions des aiguilles, signaux et blocages de voie par canaux électroniques. Elle remplace peu à peu les aiguillages mécaniques.

Construction en briques recuites avec le mât d'antenne correspondant servant à la transmission des signaux, et une feuille de décoration.



Époque VI • Modèle patiné • Poste d'aiguillage: 119 × 40 × 38 mm • Mât d'émission: 10 × 10 × 233 mm

120216

Poste de commande électronique ESTW

Modèle de construction identique à celle du art. 120215. La feuille de décoration contient en plus des graffitis riches en couleurs.



Époque VI • Poste d'aiguillage: 119 × 40 × 38 mm • Mât d'émission: 10 × 10 × 233 mm

Les postes de commande électronique ESTW

remplacent peu à peu les aiguillages mécaniques conventionnels. Ce sont des installations ferroviaires dans lesquelles les aiguillages, signaux, blocages de voie et autres dispositifs mobiles sont mis en position au moyen d'actionneurs électriques. Les signaux sont devenus exclusivement des signaux lumineux. L'éloignement maximal par rapport à l'installation extérieure est de 6,5 km. De très hauts mâts d'antenne assurent la transmission des commandes.



120120

Poste d'aiguillage »Mittelstadt«

Maison à colombage et escalier extérieur ainsi que quelques éléments d'installations typiques au premier étage.

Époque I - 83 × 62 × 101 mm



120121

Poste d'aiguillage

Construction en briques, revêtement ardoise et colombages dans la zone supérieure du poste.

Époque III - 130 × 80 × 120 mm



120217

Hangar à locomotives électriques, 3 voies

de construction en verre ouverte et transparente, à 3 emplacements, pour locomotives atteignant 310 mm de longueur tampons compris. Les portes peuvent se fermer et s'ouvrir lentement en installant un entraînement (art. 180624, 12-16 V c.a./c.c.). Pièces mécaniques jointes. Utilisable avec transbordeur et pour tous les types de voie. Pose de caténaires possible. Juxtaposable à d'autres.

Époque VI - Modèle patiné - Modèle mobile - 360 × 251 × 118 mm -

Largeur des portes: 53 mm - Hauteur libre des portes: 80 mm - Espace entre le centre des voies: 77,5 mm



120275

Plaque tournante à segments avec servo

Petite plate-forme tournante avec un angle de bifurcation allant jusqu'à 37,5° pour le rangement peu encombrant des locomotives par exemple dans les gares terminus étroites. Le mélange de plastique et de matériaux naturels associe la précision mécanique à un aspect agréable : Les madriers des rails et la plate-forme pour fonctionnement manuel sont en bois véritable. Un profil de rail d'une longueur de 171,5 mm ainsi qu'un servo performant sont inclus dans l'aiguillage. Le branchement s'effectue sur la servocommande, art. 180725. Également approprié pour les conducteurs de point milieu de Märklin.

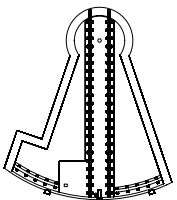

Époque II • Nouveauté 2016 • incl. moteur • 179 × 154 × 17,5 mm • Profondeur de pose: 53 mm



120176

Rotonde à locomotives à 3 emplacements

Cette construction d'agrandissement peut être utilisée de façon autonome ou intégrée dans une série. Les portails se ferment automatiquement derrière les locomotives qui arrivent et s'ouvrent de nouveau quand elles sortent. Lors d'une entrée directe par la plaque tournante, des locomotives d'une longueur tampons compris de 290 mm peuvent être remisées dans le premier emplacement et dans les deux autres une longueur tampons compris de 220 mm.

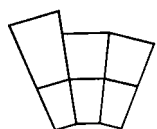

Époque I • Modèle mobile • 340 × 420 × 120 mm



120177

Rotonde à locomotives à 3 emplacements (exécution longue)

Autonome ou intégrée dans la rotonde art. 120176. Peut être utilisée pour des locomotives d'une longueur tampon compris de 290 mm. Les portails se ferment automatiquement derrière les locomotives qui arrivent et s'ouvrent de nouveau quand elles sortent. Les plaques tournantes les plus courantes de Märklin, Fleischmann et Roco peuvent y être intégrées. Angle de raccordement des voies: 15°. Avec 7,5° on ne peut utiliser qu'une sortie sur deux de la plaque tournante.

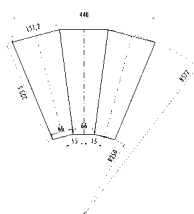

Époque I • Modèle mobile • 324 × 440 × 120 mm

120229

Accessoires de lignes ferroviaires

De diverses pièces de décoration autour de la voie, comme p.ex. installations électriques de préchauffage de train pour le contrôle de la température des locomotives et des wagons, gabarits, guides de câbles pour les aiguillages, pierres en hectomètre, deux butoirs fabriqués par Lasercut (standard et industrie), ainsi qu'un poste opérateur à signal avec maisonnette.

Époque II • Modèle patiné •
Modèle Lasercut





120277

Hangar à locomotives avec pièces de commande

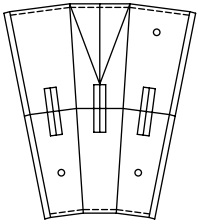

Dépôt à locomotive à trois places, élargissable, dans une répartition à 7,5 degrés avec flèches et grandes fenêtres latérales et arrière pour les locomotives jusqu'à 290 mm LùP de votre collection. Pièces d'entraînement de servo pour tous les portails ainsi que de nombreux accessoires comme des angles de levage à spirale, une maison pour le conducteur de locomotive et une station de transformateurs inclus dans le kit de construction.

Époque II • Modèle patiné • Hangar à locomotive : 378 × 322 × 125 mm •

Maisonnette d'attente du conducteur de locomotive : 41 × 38 × 38 mm •

Station du transformateur : 51,5 × 34 × 38 mm • Chevalet de levage à broche : 88 × 20 × 40 mm (2 x)



120278

Chevalet de levage à broche

Angles de levage avec porteurs pour la maintenance et l'entretien des véhicules ferroviaires dans les usines de dépôt. Au choix équipé d'un moteur ou d'une manivelle manuelle pour la présentation du fonctionnement (ce n'est pas un modèle fonctionnel).

Époque II • 88 × 20 × 40 mm (2 x)

120159

Entrepôt/garage à locomotives

Place pour véhicules d'une dimension jusqu'à 250 mm. La cheminée de l'atelier est préparée pour l'utilisation d'un générateur de fumée (Seuthe n° 7). Une propriété particulièrement importante de ce modèle se trouve dans la possibilité de passage, étant donné que les deux murs de front présentent de grands portails. La construction est module permet des possibilités de montage variables. Il est également possible de construire plusieurs bâtiments les uns à côté des autres.

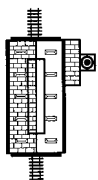

Époque I - 266 × 150 × 275 mm -
Hauteur de passage de la porte: 68 mm



47



120165

Remise à locomotives, 2 places

pour locomotives jusqu'à 270 mm longueur hors tampon.

Les portes se ferment automatiquement après l'entrée de la locomotive et s'ouvrent à sa sortie. Fonctionnement avec fil aérien possible.

Époque I - 365 × 195 × 130 mm -
Distance centrale de rails: 80 mm

120276

Petite plaque tournante pour wagon avec servocommande

Modèle coupe laser d'une plaque tournante à commande manuelle avec lames en bois et deux départs pour la répartition des wagons. Le servo joint assure la motorisation. Le kit contient également des garnitures pour les voies Märklin K, voies à deux fils et les voies H0m et H0e. Longueur de voie nécessaire: 90 mm. Utilisez notre nouvelle commande de servo pour la propulsion (art. 180725).

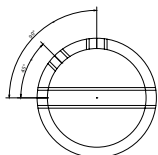

Époque II - Modèle Lasercut -
incl. moteur - ø 110 × 24 mm

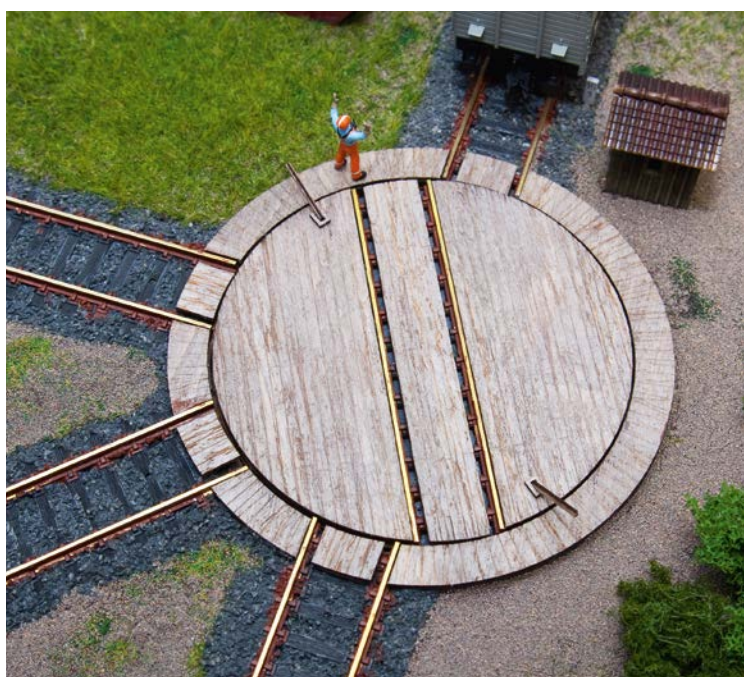

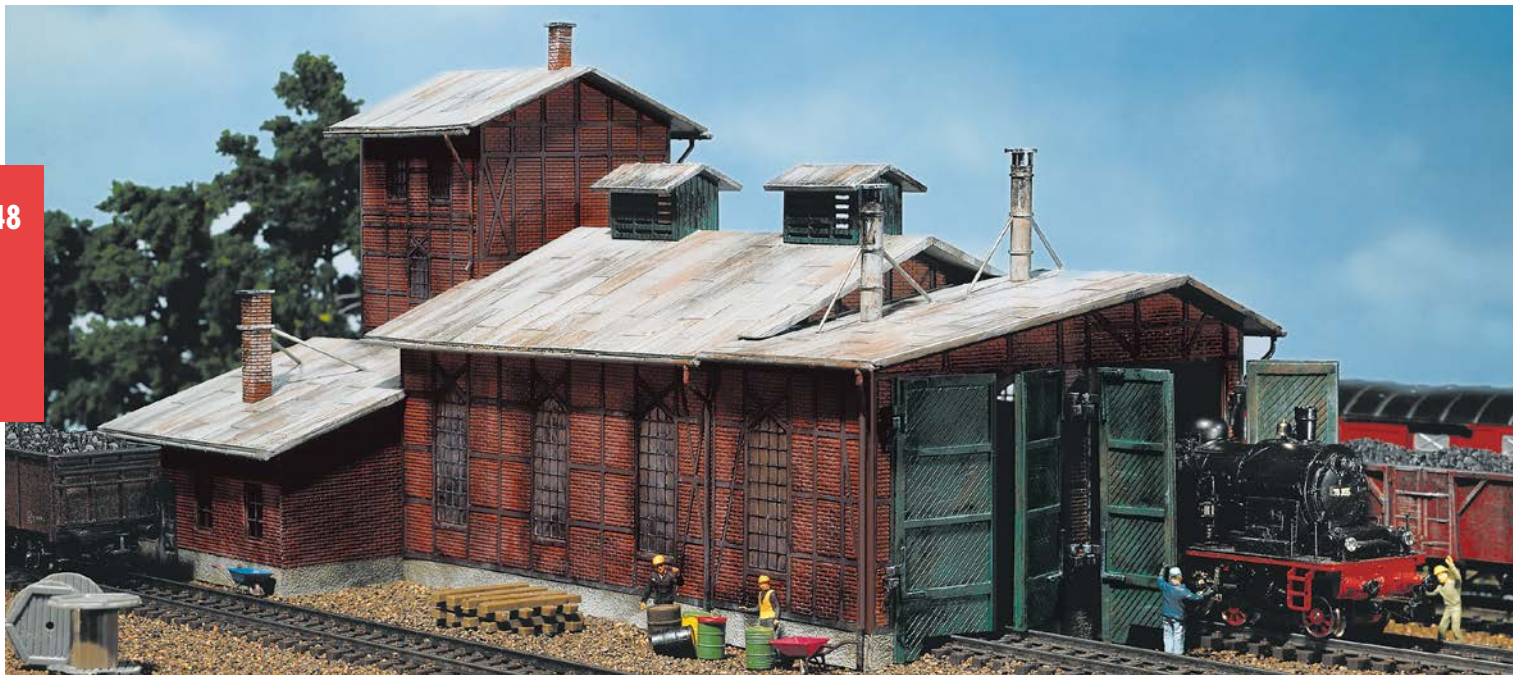

120161

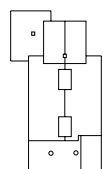

Remise à locomotives, 2 emplacements

avec 2 abris pour locomotives jusqu'à 190 mm Lüp. Vous avez la possibilité d'ouvrir et de fermer manuellement les portails.

Époque II • 305 × 164 × 138 mm • Espace entre le centre des voies: 63 mm • Hauteur libre des portes: 65 mm

120235

Immeuble administratif DB

Immeuble administratif de la Deutsche Bahn haut de deux étages et construit en briques, mur extérieur, garage à vélos avec bicyclettes et plaque de sol avec surfaces de parking.

Époque I • Modèle patiné • 238 × 139 × 135 mm



120139

Maison à compresseur, tuyauterie d'alimentation d'air comprimé, support de tisonniers

Le kit de construction contient une maison de compression avec annexe et pièces d'accessoires, un châssis de tubes et un cadre pique feu avec les appareils manuels correspondants, pour le nettoyage et le dégrasage des locomotives à vapeur.

Époque II • Installation de compresseur: 90 × 75 × 70 mm • Cadre à tubes et pique-feu: 70 × 35 × 50 mm





120148

Grand chargeur de charbon

Installation de ravitaillement en charbon fidèle à l'originale, complète avec bunker haut, deux soutes à charbon (170 mm chacune), grue à portail et un sachet «charbon» pour une décoration réaliste.

La grue peut être tournée avec la cabine à 360° avec le moteur FALLER (art. 180629, non fourni). La grue peut être déplacée manuellement sur la voie fictive de 340 mm de long. Le bunker est une construction similaire au bunker de la Deutsche Bahn. Le portique est également disponible comme modèle simple (art. 120162).

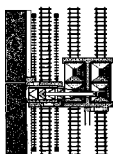

Époque II • 340 × 274 × 245 mm • Modèle mobile • Hauteur libre: 66,5 mm •
Hauteur de passage de l'échafaudage pour grue: 73,5 mm •
Distance parallèle de rails pour trémie surélevée: 67,4 mm

120162

Grue à portique

La grande grue portique est adaptée à tous les domaines, dans lesquels des grues sont utilisées: ports, industrie, trains, etc. La grue est à équiper avec une pelle, un crochet de grue ou un grappin à bois.

Avec le moteur FALLER (art. 180629, non inclus) la cabine de commande de la grue est rotative à 360° avec le la flèche. La grue est à déplacer manuellement sur attrape de rail de 340 mm de long. Le construction de la grue est identique à celle de l'installation d'alimentation en charbon (art. 120148).

Époque II - 340 × 58 × 245 mm - Modèle mobile -
Hauteur de passage de l'échafaudage pour grue: 74 mm

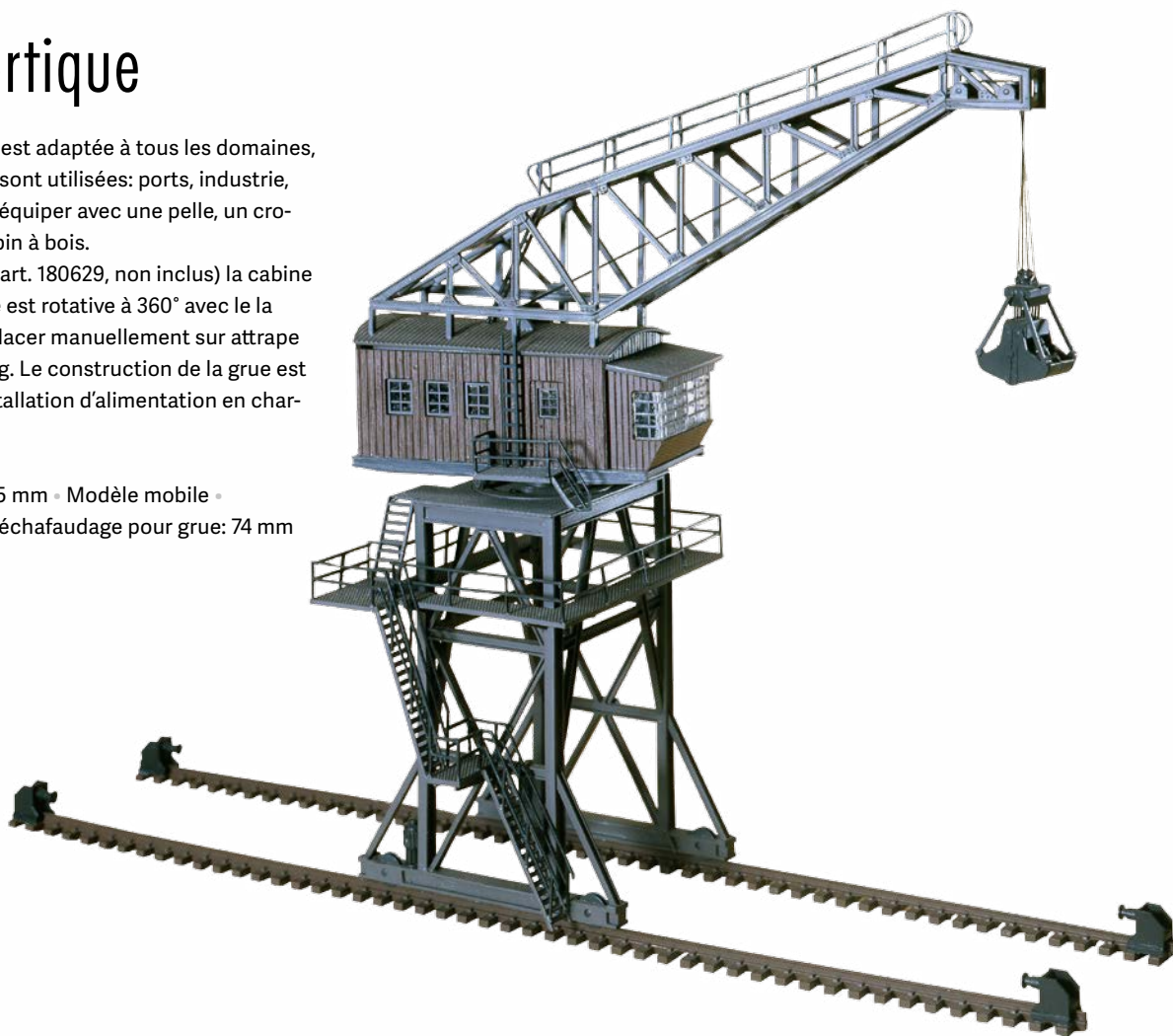

120164

Grue-portique

Ce modèle typiquement ferroviaire ne doit pas forcément être utilisé dans le domaine ferroviaire, mais partout, où quelque chose est à soulever et à charger.

À l'aide des pièces de construction, on peut construire une grue portique, couvrant 2 ou 3 rails.

Époque I - 137 × 30 × 100 mm -
Hauteur libre: 80 mm





120149

Installation de décrassage avec grue-portique

Cet ensemble comprend une grue-portique, 2 grues à eau articulées chauffées (DB NW 200), 2 soutes à cendres, 1 plaque de base (344 mm) avec fosse à scories, un chariot à châssis roulant et une benne. La plaque de base est munie de deux rails au-dessus de la fosse à scories. Elle peut se raccorder à tous les types de voies, même à conducteur médian, sauf la voie C Märklin.

Époque II - 344 × 147 × 102 mm - Entrevoie: 67 mm

120127

Grue portique

en bois, telle qu'elle est encore utilisée de nos jours dans les petites gares.

Époque I - 130 × 56 × 106 mm -

Hauteur libre: 70 mm



120137

2 Pompes de remplissage d'eau

Avec support rotatif sont équipées d'une unité de chauffage externe. Avec 2 grilles de bouche d'égout.

Époque II - 78 × 15 × 70 mm (2 x)



Savoir-faire

Coller proprement:

Ce n'est pas sorcier. Cependant, quand on construit des modèles et qu'on veut coller des petites pièces il faut tenir compte de quelques détails pour obtenir un bon résultat.

D'abord séparer des grappes les pièces à monter, avec précision. Le mieux est d'utiliser la pince diagonale spéciale (art. 170688). Tenir correctement cette pince et couper en maintenant sa surface droite contre la pièce. Éliminer avec précaution les résidus de bavures éventuels au moyen d'un couteau de modélisme tranchant (art. 170867) ou d'une lime en papier de verre (Art. 170689). Quand on colle, toujours utiliser aussi peu de colle qu'il est absolument nécessaire. Souvent, moins on en utilise, mieux c'est.

Pour les collages sur une assez grande surface, par exemple les toits, nous recommandons notre colle EXPERT (Art. 170492). Pour un collage ponctuel, pour les petites pièces filigranes exigeant un temps de séchage court, utilisez la colle SUPER EXPERT (art. 170490).

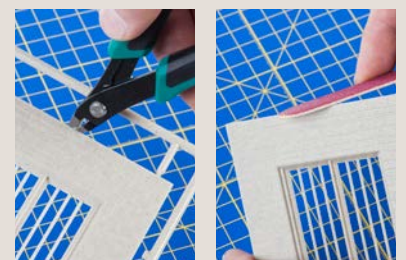



120128

Petit set Bw avec servocommande

Set bw composé d'une grue de chargement mobile, de deux grues articulées chauffantes avec des bras flexibles et des écoulements d'eau ainsi qu'un petit approvisionnement en charbon avec des stocks de charbon et une grue stationnaire et mobile. Le kit de construction contient des pièces d'entraînement pour les trois modèles ainsi qu'un servo. Fonctionnement simultané des modèles réduits possible en achetant des servos en plus.

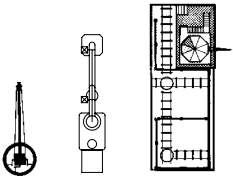

Époque II - Modèle patiné - incl. moteur - Ravitaillement en charbon : 207 × 80 × 110 mm -
Grue de chargement : ø 26 × 83 mm - Grue à eau : 78 × 15 × 70 mm (2 x)



120232

Grue à vapeur

Modèle découpé au laser d'une grue à vapeur pivotante fidèle au modèle historique destiné au triage et transbordement des wagons de marchandises. Usages multiples. Des pièces d'entraînement permettant de l'équiper d'un servomoteur ainsi qu'une section de rails sont jointes au kit.

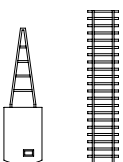

Époque I - Modèle Lasercut -
Grue à vapeur : 111 × 31 × 53 mm - Rail : 170 × 34 × 3 mm -
Profondeur de pose: 42 mm

120129

Grue de chargement

Cette petite grue tournante peut être utilisée partout où il faut charger ou décharger des marchandises. Sans fonction de levage et de descente.

Époque I - ø 26 × 83 mm



120146

Installation de sablerie



Tour de sable avec récipient surélevé (comme art. 120138), entrepôt à sable avec toit coulissant pour le chargement et un sac de »sable« pour la décoration réaliste.

Époque II • Entrepôt de sable: 155 × 55 × 32 mm • Tour de sable: 37 × 37 × 134 mm

120138

Tour de sablerie

Un modèle de construction métallique filigrane fidèle à l'original, avec silo de sable. Pour permettre d'intéressantes combinaisons avec une autre tour, une pièce passerelle est jointe au kit (comme 120146).

Époque II • 37 × 37 × 134 mm



120141

Accessoires de gare

Bobines pour câbles, butoirs, cabines téléphoniques, tas de traverses, pompe de remplissage d'eau, etc.

Époque II



120242

Installation de décrassage avec servocommande

Le modèle réduit représente le démontage d'une locomotive à vapeur pour laquelle les résidus de combustion sont directement déversés dans un chariot de la fosse et la manivelle est ensuite tirée vers le haut avec un plan incliné, puis basculée et vidée dans un chariot prêt. Pour le mouvement en avant et en arrière du chariot, le kit de construction est équipé de pièces d'entraînement et d'un servo.

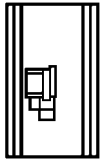

Époque II • Modèle patiné • incl. moteur • 171 × 100 × 151 mm



120284

Double tour de sablerie

Deux tours en acier reliées par une plate-forme munies d'entretoises transversales et d'échelles permettant le remplissage des locomotives avec du sable de freinage.

Époque II • Nouveauté 2016 • 105 × 38 × 135 mm



120220

Monte-charge à charbon

Permet de charger de charbon les locomotives à vapeur dans le dépôt de machines. Avec bâtiment des moteurs attenant. Sans fonctionnement.

Époque I • Modèle patiné • 90 × 40 × 132 mm



120131

Petit chargeur de charbon

Avec grue de chargement pivotante à fonctionnement manuel et wagons à charbon. Pour de petits dépôts de chemins de fer.

Époque I - 210 × 80 × 130 mm

55



120147

Dépôt de charbon

vieille construction, avec une grue à pivotement manuel et deux bennes à charbon.

Époque I - 207 × 80 × 110 mm



120222

Petite installation de ravitaillement en charbon

Modèle lasercut pour une alimentation facile au charbon avec des chariots et une plateforme de chargement pour compléter les stocks des petits trains et des trains annexes. Au-delà des échelles, le matériau combustible est versé à la main dans le tendeur à l'aide de corbeilles en osier. Le charbon fait partie de l'accessoire du kit de construction.

Époque II - Modèle Lasercut -

Soute : 58 × 27 × 18 mm -

Plate-forme de chargement : 86 × 19 × 35 mm



120136

2 Fosses de visite

172 mm chacune, sont équipées de 2 rails comme la fosse d'installation de décrassage (art. 120149).

Époque II - 172 × 57 × 16 mm



180384

Wagons à marchandises

Mis au rebut. Deux wagons à marchandises couverts montés l'un contre l'autre, sans roue ni essieu, à utiliser comme remise. Parois latérales en bois véritable imprégné.

Époque III - Nouveauté 2016 - Modèle Lasercut -
94 × 68 × 39 mm



120133

Maison d'attente pour conducteurs de train

Le long des lignes de chemin de fer se trouvent différentes versions de supports pour les postes de voies. Dans le local d'attente pour conducteurs de train, le personnel ferroviaire attend la préparation des locomotives.

Époque II

Maisonnets d'attente du conducteur de locomotive : 32 × 29 × 37 mm -
Baraquements de cantonnier : 27 × 34 × 29 mm (2 x)



120140

3 Baraquements de cantonnier

À l'intérieur, on entrepose des outils pour l'entretien des chemins de fer.

Époque I - 70 × 52 × 47 mm - 47 × 39 × 47 mm - 30 × 28 × 30 mm



180916

2 Wagonnets et 2 Berlines pour H0e
Époque I



180617

4 caisses de transport, 4 enrouleurs de câble
Époque II - Modèle Lasercut



180612

60 Palettes
Époque III - 14 × 9 × 2 mm



120143

Château d'eau »Haltingen«

Très beau château d'eau ancien, avec réservoir sphérique sur carcasse en acier.
Accessoires: petite cabane pour station de pompage, couverture pour puits, tuyaux de purge.

Le modèle original de cette reproduction a été construit en 1908 à Haltingen dans le Markgräfler Land (Baden).

Époque II • ø 99 • H: 235 mm • 89 × 47 × 41 mm



120166

Château d'eau »Bielefeld«

Château d'eau de Bielefeld avec zone d'entrée maçonnée, tour en briques recuites et réservoir sphérique monté.
De tels châteaux d'eau n'étaient pas seulement utilisés dans les dépôts de chemins de fer, mais également pour l'alimentation des villes en eau.

Époque II • 91 × 90 × 245 mm



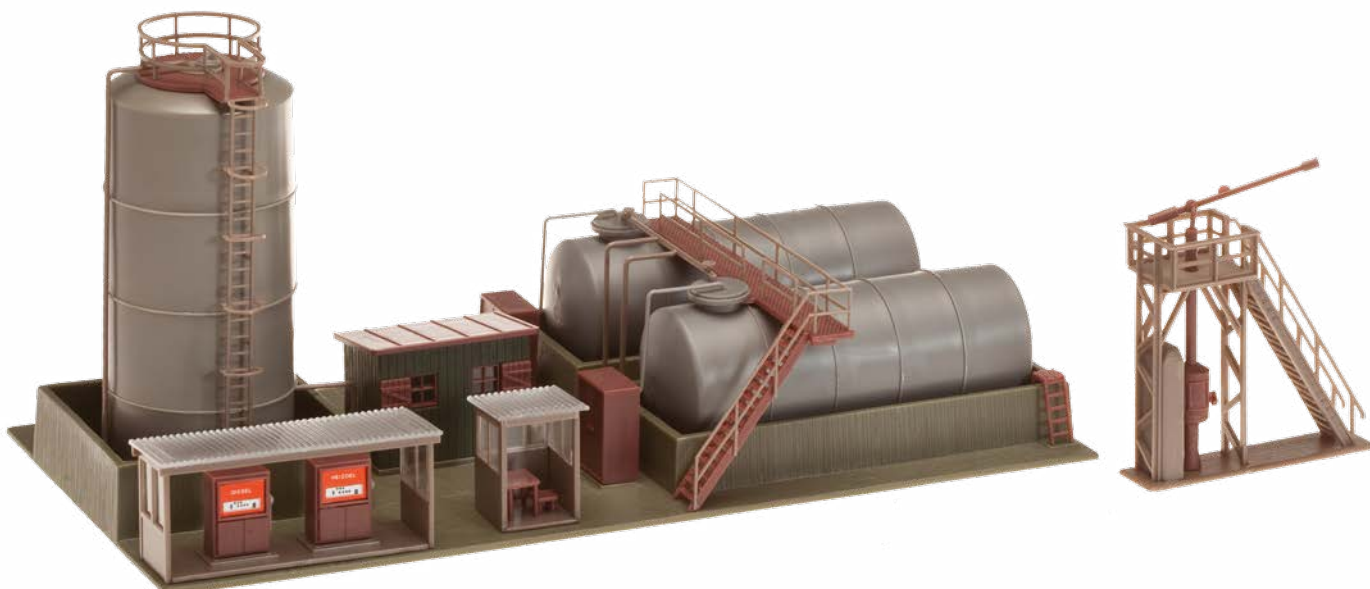

59

120157

Entrepôt d'huile

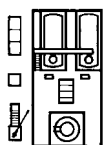

La grue d'alimentation en gas-oil filigrane avec flèche et poste de conduite sert dans ce dépôt au remplissage des locomotives diesel et locomotives à vapeur brûlant du gas-oil. L'entrepôt comprend 2 citernes de gas-oil à fond plat et 1 citerne à fuel domestique verticale.

Époque III - 220 × 110 × 105 mm



120145

Réservoir de gas-oil pour locomotives Diesel

La station service avec deux réservoirs de carburant est adaptée à des maquettes, qui disposent aussi de locomotives à moteur diesel.

Époque III - 105 × 35 × 65 mm



120196

Station service des chemins de fer

Station service moderne, aux normes, équipée d'un réservoir, d'une pompe, d'un boîtier de commande, d'un support et d'un local technique.

Époque V - 201 × 94 × 39 mm

130184 Chargement de betteraves avec entrepôt p. 100



60

120265

Hall de chargement avec quai en bout

Hall industriel spacieux avec socle en pierre, façade crépie et rampes de transbordement latérales protégées par un toit. Les zones d'entreposage à l'extérieur s'agrandissent au moyen d'une cour avec rampe d'accès fournie.

Époque III • Nouveauté 2016 • Entrepôt : 240 × 160 × 120 mm • Quai de bout : 315 × 176 × 17 mm

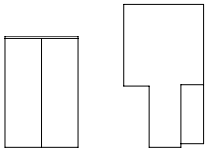

120248

Hangar à marchandises

construction en bois, à portes coulissantes et fondation en pierres naturelles maçonnées.

Époque II • Modèle patiné •
205 × 162 × 102 mm



180588

Marchandises diverses

Caisse, sacs, barils, machines, tout comme les chariots correspondants – une grande offre en marchandises de transport pour de multiples utilisations.

Époque IV



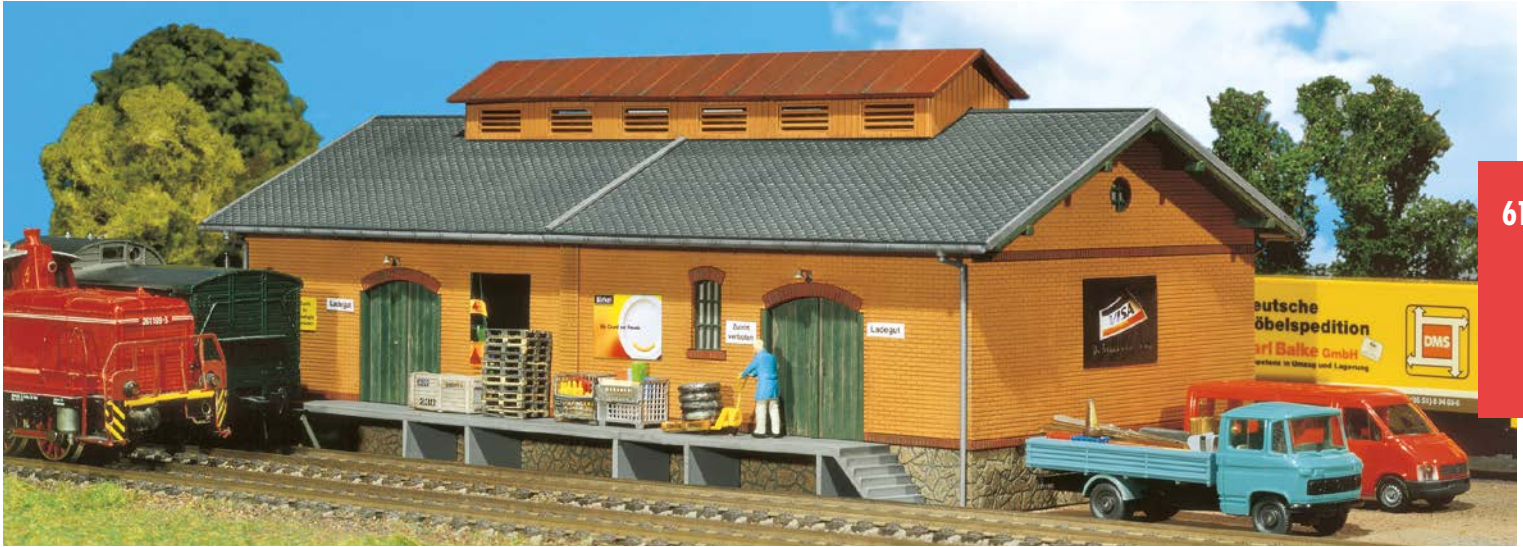

61

120247

Hangar à marchandises

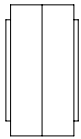

Construction en briques recuites à socle maçonné et rampes de chargement.

Époque I • Modèle patiné • 259 × 143 × 87 mm

120152

Hangar

avec grue de chargement annexée et auvent. Insérable p. ex. comme dépôt de matériel de l'atelier.

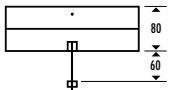

Époque I • 222 × 140 × 71 mm



120154

Gare à marchandises

comme à la campagne, avec coffrage en bois et rampe de chargement et préau.



Époque I • 209 × 82 × 90 mm



H0 COMMERCE, ENTREPRISE, INDUSTRIE



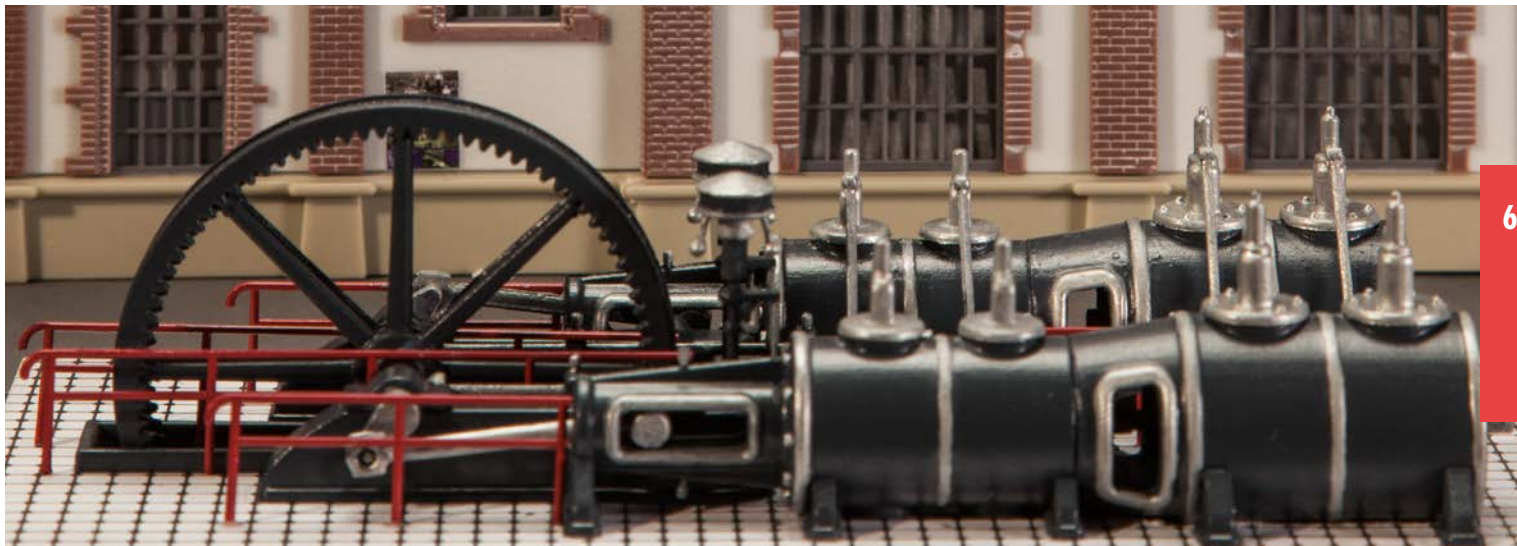

63

180383

Machine à vapeur

Un équipement pour les modèles industriels. 600 ch pour les amoureux de la force motrice à vapeur, c'est la puissance de cette machine à triple expansion horizontale à disposition en tandem d'après l'original se trouvant au Musée Municipal des Machines à Vapeur de Werdau. On peut actionner le volant d'inertie à câble à l'aide du moteur à courant continu FALLER (art. 180723).

Époque I - Nouveauté 2016 - Modèle mobile -
1150 × 78 × 36 mm - Profondeur de pose: 31 mm

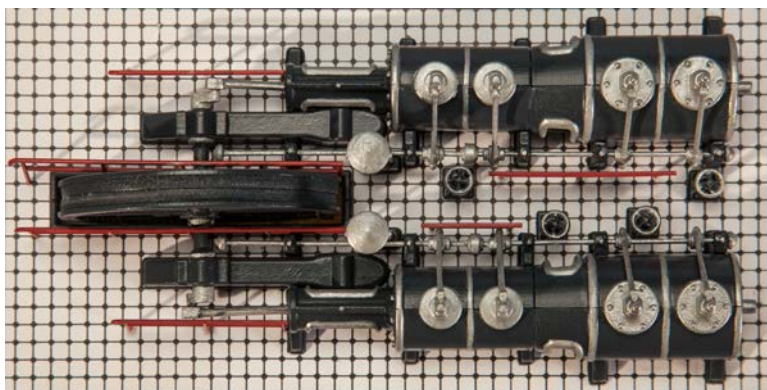

Dampfmaschinenmuseum Werdau Art, histoire et monument technique dans une ambiance historique

Le Musée Municipal des Machines à Vapeur de Werdau est un des plus vieux bâtiments de la ville. Il a été construit en 1781 par Friedrich August Baumgarten, l'arrière-grand-père du futur inventeur du premier dirigeable, Georg Baumgarten. Le musée attire les visiteurs par des expositions spéciales temporaires et par des manifestations particulières. Les grands moments sont les manifestations telles que l'IFA – rassemblement de voitures anciennes le premier week-end de mai, le rassemblement des trains de jardin en juin, la fête de jardin du musée avec parcours de nuit du train de jardin en août, la grande journée de la vapeur le premier dimanche d'octobre, et l'atelier du Père Noël le troisième dimanche de l'avenant. Pour en savoir plus: ► www.museum-werdau.de

180629 (HO, TT, N)

Moteur synchrone

12-16 V, tension alternative, 60 mA. Au choix 15 ou 4 U/min. Commutation possible pour une rotation à gauche et à droite. Ce moteur solide à longue durée de vie peut être utilisé de multiples façons par ex. pour les manèges, les installations de transport, les grues, les quais, les moulins à eau et les scieries, les pompes etc. Notice détaillée fournie avec.





130198

Laiterie avec silos

Bidon plein! Laiterie à lait frais moderne avec un service de démonstration à deux étages et locaux administratifs et entrepôt, rampe de chargement à l'arrière, surface de vente à étage unique ainsi que trois réservoirs en acier inoxydable pour le stockage ou la maturation du lait cru livré, à l'extérieur.

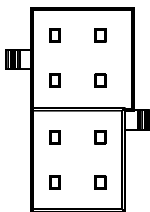

Association de locaux de production et d'une attraction: le vitrage de la façade principale permet aux visiteurs de cette laiterie de démonstration d'observer les lignes de mise en bouteilles de verre et d'étiquetage depuis une faible distance. Les pièces permettant l'entraînement des trois tapis roulants à l'aide du moteur de modélisme synchrone FALLER art. 180629 sont fournies. De la vache au comptoir de magasin: on peut finalement renifler,

goûter et acheter les spécialités fabriquées dans le grand local de vente attenant garni de rayons réfrigérants, dans lequel on peut pénétrer en empruntant un petit escalier extérieur.

Époque V • Nouveauté 2016 •

Modèle mobile • Immeuble: 270 × 180 × 108 mm •

Double silo: 132 × 50 × 150 mm



65

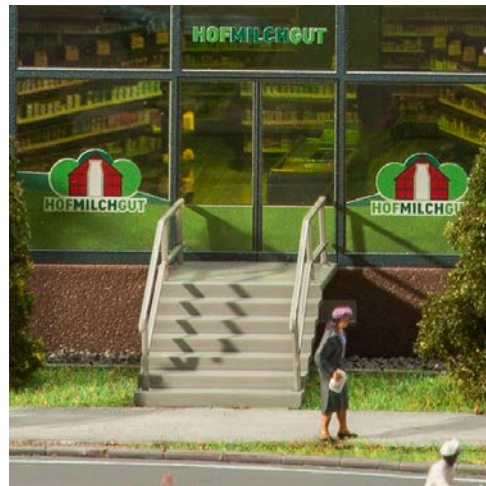

150922

Personnel de laiterie

Nouveauté 2016

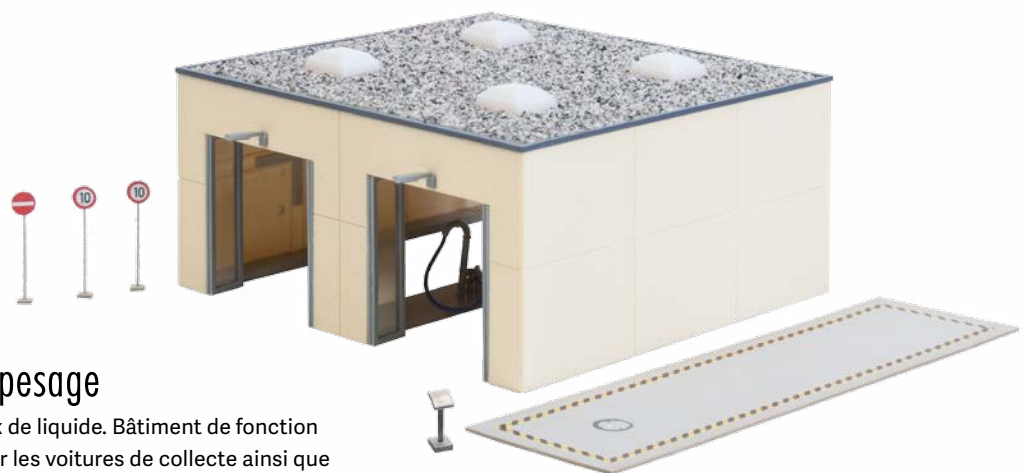

130197

Déchargement de lait avec pesage

Poste de transvasement avec saisie du flux de liquide. Bâtiment de fonction clair, cubique à deux entrées séparées pour les voitures de collecte ainsi que de la robinetterie et des flexibles pour le transfert du lait cru. La faible hauteur du pont bascule complet joint au kit permet une intégration au niveau du sol ou une installation surélevée avec des rampes montante et descendante de pente faible.

Époque V • Nouveauté 2016 •

Immeuble: 145 × 140 × 68 mm • Balance : 165 × 45 × 1 mm



130488

Bâtiment ADAC

Sans pannes à travers l'année du modélisme! Deux étages du club automobile le plus grand en Allemagne, l'ADAC. Escalier, auvents vitrés et éléments uniformes de couleur ouvrent l'immeuble de bureaux lumineux orienté vers la rue et un escalier en colimaçon attire des visiteurs dans les chambres meublées de service se trouvant au premier étage.

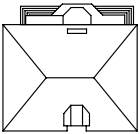

Époque IV - 183 × 171 × 133 mm



180454

Meubles de bureau

Lot permettant l'ameublement d'espaces de bureaux avec différentes tables de travail, sièges pivotants, meubles de bureau et armoires de classement, ordinateurs de postes de travail individuels, photocopieuses, portemanteaux, extincteurs et images murales.

Époque IV



161586

VW T5 Bus »ADAC«
(WIKING)



151092

Employés du service de dépannage



67

130342

Supermarché Edeka »Friedrichsen«

Construction moderne avec une large baie vitrée et équipement intérieur complet. Le modèle peut être éclairé avec des microampoules (art. 180671) et l'emblème publicitaire sur le toit peut être entraîné par le moteur FALLER (art. 180629). (Art. 180671 et art. 180629 ne font pas partie de l'équipement). Plusieurs modèles peuvent être juxtaposés selon les besoins.



Époque IV • Modèle mobile • 221 x 204 x 105 mm



130339

Supermarché ALDI Sud/Nord

Bâtiment typique d'une succursale ALDI du Sud et Nord de l'Allemagne, avec zone de livraison, large aire d'entrée et divers caddies. Deco Sud et Nord.

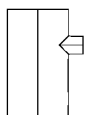

Époque V • 266 x 184 x 86 mm



130160

Poste de sapeurs-pompiers moderne

Tout feu tout flamme. Maison de sapeurs-pompiers d'un rouge vif sur le modèle d'un original se trouvant à Oberndorf sur le Neckar, comprenant un bâtiment avancé à deux étages avec locaux administratifs et sociaux ainsi qu'un hall attenant avec quatre places pour les véhicules et pour utilisation comme atelier ou hall de lavage.

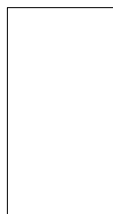
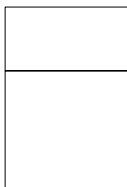

Une aile administrative frappante: dans ce bloc carré horizontal à terrasse protégée par un toit et fenêtres en longueur modernes, le coin vitré à escalier en béton à volées droites de l'entrée menant au poste de commandement crée un jeu vivant d'ombres et de lumières.

Un hall à véhicules transparent: dans le deuxième bâtiment à toit plat où les véhicules lourds des pompiers sortent et reviennent tous les jours, les portails pliants vitrés sans meneaux laissent pénétrer une lumière généreuse. Les portails créant des

ouvertures sur le devant et à l'arrière permettent de mettre en œuvre le Car System FALLER. Effrayé par le manque de place? Vos véhicules d'intervention trouveront beaucoup plus de place dans le hall à véhicules Art. 130161 convenant comme complément.

Époque V - Nouveauté 2016 -

Hangar : 261 x 135 x 64,5 mm -

Bâtiment administratif : 208 x 135 x 76 mm



150928

Sapeurs-pompiers modernes

Nouveauté 2016



151036

Pompiers, uniforme orange



130161

Hall à véhicules

Un corps de bâtiment au plan clair. Hall à véhicules ou entrepôt aux usages multiples à deux aires de stationnement et des portails pliants vitrés sur presque toute la hauteur sur le devant, pouvant se bâtir ouvert ou fermé.

Époque V - Nouveauté 2016 -
145 × 140 × 64 mm



161306

Car System Digital 3.0 MAN TGS TLF »Sapeurs-pompiers« (HERPA)

Le véhicule équipé d'une technique numérique et d'une localisation de véhicule. Les fonctions peuvent être séparément commandées directement au mode de service (uniquement avec le système entier). Avec phares à l'avant, arrière, de freinage et clignotants. Possibilités de conduite à plusieurs niveaux. Le comportement d'accélération et de freinage, ainsi que les niveaux de vitesse sont pré-réglés à l'usine, peuvent cependant être ajustés individuellement.

130162

Caserne de sapeurs-pompiers

Cette bâtisse massive permet d'accueillir les véhicules d'intervention et le matériel, mais peut aussi s'utiliser comme atelier. La façade en pierre naturelle contraste nettement avec trois portails rouges à charnières et aux arcs de bordure en plein cintre. Un autre portail aménagé à l'arrière permet aussi de traverser le bâtiment.

Époque II - Nouveauté 2016 -
172 × 148 × 108 mm



130336

Maison de pompiers de campagne

avec portail mobile et tour du bâtiment des pompiers. Mixte de matériel en plastique et pièces spéciales cartonnées de couleurs.

Époque III - Modèle patiné -
Modèle Lasercut - 130 × 100 × 141 mm



180912
10 Poteaux d'incendie



161599
MAN TGS TLF »Sapeurs-pompiers«
(HERPA)



151006
Pompiers et accessoires

130989

Poste de pompiers

se composant du bâtiment du surveillance, d'une annexe à garages à toit plat à 3 emplacements avec portails basculants mobiles, de deux garages individuels et d'une haute tour d'observation et de séchage des tuyaux. Tous les bâtiments peuvent s'utiliser séparément.

Époque III • 441 × 210 × 390 mm



71



130268

Caserne de sapeurs-pompiers

Avec 2 portes mobiles, sirène, tour pour le séchage des tuyaux et échafaudage.

Époque I • 130 × 100 × 141 mm



130441

Trésor public en feu

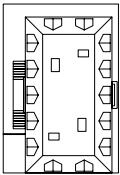

La particularité: façade effritée et de couleur noire causée par le charbon; avec générateur de fumée spécial (tension alternative de 16 V) générant une fumée dense sortant des ouvertures des fenêtres; mini-effets lumineux qui simulent l'incendie (tension alternative de 16 V) pour un feu impressionnant et huile de fumée pour remplir le générateur de fumée.

Époque I • Modèle patiné • 195 × 133 × 185 mm

130429

Ruine d'incendie Auberge »Au Soleil«

Auberge entièrement brûlée et pleine de suie. Sans générateur de fumée, sans lumière flash. À équiper ultérieurement d'un set de générateur de fumée (art. 180690, 16 V, tension alternative) et mini-effet lumineux stimulant l'incendie (art. 180695, 16 V, tension alternative).

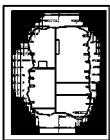

Époque III • Modèle patiné •
136 × 119 × 119 mm





130439

Café »Das Blaue Haus«

D'après l'original qui se trouve à Oberstaufen en Allgäu. Soyez les bienvenus dans l'agréable café »Das Blaue Haus« (À la Maison Bleue). Le blanc des portes et des fenêtres ainsi que leurs dormants et la vue d'en bas du toit tranchent agréablement sur le bleu de la façade de cette construction en briques à deux étages plus un comble et un revêtement en bardeaux. La terrasse à laquelle les clients accèdent par un escalier extérieur et l'avant-toit orienté vers l'arrière sont fabriqués par découpe au laser. Des tables et des chaises servant à la restauration font partie du kit.

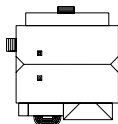

Époque IV - 190 × 180 × 160 mm

130933

Bureau de poste

Bâtiment à 3 étages avec large escalier d'entrée, des portes d'entrée mobiles et rampe de chargement de colis à l'arrière.

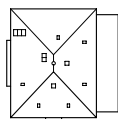

Époque I - 190 × 195 × 215 mm



Une initiation à l'application d'un patinage.

Abordez le procédé du patinage avec des peintures à l'eau fortement diluées et une goutte de produit pour la vaisselle. On peut faire un essai avec n'importe quel mélange de couleurs. Avantage avec le plastique: il est lavable et on peut donc répéter l'opération aussi souvent qu'on le veut jusqu'à obtenir le résultat désiré. Il est de plus préférable de tester le procédé sur la pièce moulée encore sur la grappe, avant d'assembler le modèle. **Pour en savoir plus: voir p. 485**





130987

Magasin à rayonnages

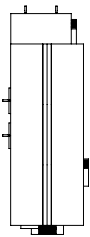

Une logistique innovatrice! Bloc magasin à rayonnages de grande hauteur à plusieurs allées permettant la manutention de marchandises sous une utilisation optimale de l'espace. L'entrée et la sortie des marchandises se font par des rampes de chargement à portails aménagées le long de la construction bleue à profil trapézoïdal, à rangées de fenêtres et à escalier extérieur sur le côté frontal. Pour agrandir l'aire de stockage on peut juxtaposer plusieurs de ces modèles en long ou en large.

Époque V - 345 × 132 × 154 mm



161592

Camion MB Atego 04 »FedEx«
(HERPA)



161555

Camion Atego MB
»Valise réfrigérante Dachser«
(HERPA)



161584

Camion MB SK »Emons«
(HERPA)



130986

Centre logistique »Dachser«

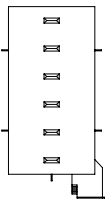

Centre moderne d'entreposage, de transbordement et de gestion de l'entreprise logistique »Dachser«, à un étage. Ce parallélépipède fermé au toit plat garni de gravier est équipé de 19 portes à glissière au total devant permettre l'entrée et l'enlèvement de la marchandise. L'éclairage du centre est assuré par des vasistas et une rangée de fenêtres sur tout le pourtour.

Époque III - 376 × 200 × 91 mm



130981

Centre logistique »DHL«

Hall de fret moderne de DHL, équipé de 19 grandes portes basculantes aux rampes de chargement et d'une aile de bureaux attenante. Juxtaposable à d'autres en long et en large. La gamme Car System actuelle propose les véhicules DHL correspondants.

Époque IV - 372 × 185 × 130 mm



161607

Kit de Démarrage Car System
»Camion DHL«



151071

Ouvriers de transport »DHL«



151033

Conducteurs, manutention.
soc. de transport



20 et 40 pieds – empilable !

Conteneurs en acier normalisés disponibles séparément présentant différents volumes de chargement, peintures et inscriptions, et permettant dans la chaîne de transport la manutention et le transbordement rapides et aisés de marchandises par chemin de fer, sur des camions ou des bateaux. Entreposés empilés, ces grands conteneurs robustes mettent en vedette de façon impressionnante des gares ou des terminaux à conteneurs comme nœuds du trafic de marchandises international.



180826
20' Container »Hapag-Lloyd«
Époque V - Nouveauté 2016 -
69,5 × 28 × 30 mm



180827
20' Container »Nedlloyd«
Époque V - Nouveauté 2016 -
69,5 × 28 × 30 mm



180828
20' Container
»CHINA SHIPPING«
Époque V - Nouveauté 2016 -
69,5 × 28 × 30 mm



180829
20' Container »K-LINE«
Époque V - Nouveauté 2016 -
69,5 × 28 × 30 mm



180820
20' Container »MAERSK«
Époque V - 69,5 × 28 × 30 mm



180821
20' Container »EVERGREEN«
Époque V - 69,5 × 28 × 30 mm



180822
20' Container
»HAMBURG SÜD«
Époque V - 69,5 × 28 × 30 mm



180823
20' Container
»MAERSK SEALAND«
Époque V - 69,5 × 28 × 30 mm



180824
20' Container
»P&O Nedlloyd«
Époque V - 69,5 × 28 × 30 mm



180825
20' Container »HANJIN«
 Époque V - 69,5 × 28 × 30 mm



180846
40' Hi-Cube Container »EVERGREEN«
 Époque V - Nouveauté 2016 - 140 × 28 × 30 mm



180847
40' Hi-Cube Refrigerator Container »MAERSK«
 Époque V - Nouveauté 2016 - 140 × 28 × 30 mm



180848
40' Hi-Cube Container »K-LINE«
 Époque V - Nouveauté 2016 - 140 × 28 × 30 mm



180849
40' Hi-Cube Container »HYUNDAI«
 Époque V - Nouveauté 2016 - 140 × 28 × 30 mm



180840
40' Hi-Cube Container »MAERSK«
 Époque V - 140 × 28 × 33 mm

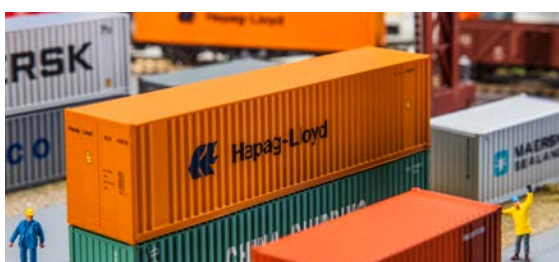

180841
40' Hi-Cube Container »Hapag Lloyd«
 Époque V - 140 × 28 × 33 mm



180842
40' Hi-Cube Container »HANJIN«
 Époque V - 140 × 28 × 33 mm



180843
40' Hi-Cube Container »P&O«
 Époque V - 140 × 28 × 33 mm



180844
40' Container »CHINA SHIPPING«
 Époque V - 140 × 28 × 30 mm



180845
40' Container »COSCO«
 Époque V - 140 × 28 × 30 mm



161598
Camion Scania R13 TL »Conteneur maritime« (HERPA)
 Une potence est incluse dans la maquette pour qu'une grue de chargement appropriée puisse être montée.



130186
Broyeur

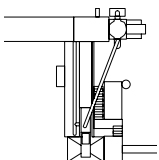

Installation permettant le déchetage et concassage de déchets contenant des métaux en utilisant des broyeurs à rotors. Divers convoyeurs à bande et collecteurs servent aux différents stades du processus de traitement des déchets, tels que triage préalable, tamisage, séparation des matériaux, traitement de l'air sortant, concassage et compactage.

Époque IV - Nouveauté 2016 - 180 × 150 × 62 mm



170810 Dalle de décoration Pros«Carrière de pierres» p. 440

130170

Grande usine de ballast

Grande usine de ballast à 2 silos tours plus une installation de traitement logée dans un bâtiment. Habituellement, la tour de ces locaux de production abrite également l'installation de dépoussiérage de l'usine tout entière.

Cette construction industrielle a pour fonction principale ce qu'on appelle le classement du matériau en vrac pour le répartir en différentes classes de cailloux avant de le stocker finalement dans les différents compartiments de silos. L'alimentation des silos se fait par des convoyeurs. Pour le séchage du sable fin, on utilise un sécheur à tambour, après quoi le matériau est de nouveau transporté vers le haut de l'installation au moyen d'un élévateur. L'imposante structure métallique est exploitée par le personnel par l'intermédiaire de différentes plates-formes, passerelles et escaliers.

Pour le chargement du matériau rocheux dans des camions, deux voies de circulation passent directement sous les silos. Pour effectuer le mélange des différentes classes de cailloux, pour desservir la construction routière par exemple, le matériau peut être transporté jusqu'à la tour de chargement de l'usine (art. 130171) au moyen d'un autre convoyeur.

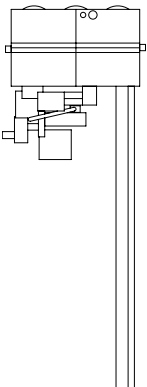

Époque III • 195 × 565 × 345 mm



130173

Concasseur à mâchoires avec convoyeur

Dans la carrière! Modèle d'un préconasseur à deux convoyeurs qui permettent le stockage provisoire du ballast suivant différentes tailles. Les rochers qu'on a fait sautés et qui sont amenés par des camions-bennes parviennent, par l'intermédiaire d'une trémie, dans le concasseur où ils sont broyés et fractionnés. Une bande transporteuse achemine ensuite le matériau directement dans l'usine de ballast (art. 130170), tandis que le convoyeur pivotant distribue les cailloux de différentes grosseurs sur des tas pour chargement par des chargeurs-transporteurs sur des camions. Le kit contient les pièces d'entraînement qui permettent la représentation du mouvement de pivotement du convoyeur, de sorte qu'on peut équiper le kit avec un servomoteur (art. 180726) après coup.

Époque III • Modèle mobile •

190 × 180 × 62 mm • Profondeur de pose: 22,5 mm



150910

Ouvriers d'une carrière

151072

Mineurs



Savoir-faire

Tas de gravier

Pas seulement déverser! C'est plus que simplement du gravier.

Pour obtenir un tas ayant une forme parfaite, on utilise comme base ou bien un cône qu'on a formé avec du carton (découper un disque, le couper le long d'un rayon et coller) ou, encore mieux, on forme la base avec du polystyrène rigide. Enduire ensuite abondamment sur toute la surface de colle Colorfix-Color (art. 170660) et répandre le granulat de gravier ou de ballast désiré. Répéter plusieurs fois l'opération jusqu'à obtenir le résultat souhaité. Terminé.



130172

Bascule à camions avec bureaux

Résolvez vos problèmes de poids! Modèle d'une bascule à camions avec fondation en béton incluant une cabine de pesage à toit plat à un versant. Peut s'utiliser partout là où il faut déterminer le poids de véhicules à vide ou en charge, par exemple dans une usine de ballast, une décharge ou dans d'autres exploitations industrielles. Modèle dont les matériaux constituent un mélange de matière plastique et de carton spécial.

Époque III • Modèle patiné •

Modèle Lasercut • Bureau : 120 × 60 × 38 mm •

Balance : 165 × 45 × 1 mm

130171

Tour de chargement usine de ballast

Tour permettant le chargement de camions et de wagons dans une usine de ballast. Les cailloux préalablement stockés sous forme de tas ou dans des silos parviennent, au moyen d'une bande transporteuse, au poste de transfert. Aménagées dans la structure des parois en tôles trapézoïdales, des fenêtres descendant jusqu'au sol permettent à la lumière de pénétrer dans le petit bâtiment industriel. Les camions chargés roulent ensuite vers le dispositif de pesage (art. 130172).

Époque III - 380 × 96,5 × 145 mm



130945

Puits d'extraction »Marienschacht«

Avec l'installation d'extraction, composée d'un hangar de puits avec chevalement d'extraction et bâtiment de machine à extraire, l'installation obtient un nouveau point culminant qui attire l'œil. Un dispositif de déversement, situé sur le côté du hangar de puits, permet la simulation d'un chargement de train. Avec le moteur FALLER (art. 180629, non inclus), vous pouvez mettre en mouvement les deux molettes des plates-formes dans le chevalement d'extraction. Pour la décoration réaliste de l'environnement vous avez besoin du charbon FALLER (art. 170723).

Époque I - Modèle mobile -
260 × 175 × 275 mm



161566

MAN 635 »Magasin de charbon«
BREKINA



170723 (HO, TT, N)
Matériel de flocage charbon
140 g



171691 (HO, N)
Matériel de flocage PREMIUM Cailloux
300 g



130944

Mine »Fortuna«

Installation d'extraction de charbon avec hall de recette et double tour d'extraction à deux molettes pouvant tourner si on y ajoute le moteur FALLER (art. 180629, 12-16 V, tension alternative). Moteur non fourni. Comprend également le bâtiment des machines d'extraction avec hangar à matériel et entrepôt d'huile attenant.

Époque II • Modèle mobile •
Modèle patiné • 520 × 200 × 310 mm

83



130470

Vieille mine de charbon

Modèle en bois avec différentes possibilités de chargement et de déchargement.

Époque II • Modèle patiné •
420 × 370 × 190 mm



130961

Vieille usine de ballast

Construction en bois avec passage 1 voie pour chargement des wagons (sans fonction).

Époque II • 200 × 175 × 152 mm •
Hauteur libre: 61 mm



120253

Entreprise de charbon et de combustibles

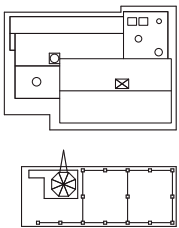

Petite entreprise avec rampe de chargement couverte, dans laquelle il est possible d'acheter différents combustibles et du charbon en petites et plus grandes quantités. Le bac de charbon séparé permet de charger le charbon sur le moyen de transport grâce à la grue de chargement. Différents biens de chargement et charbon sont inclus.

Époque II • Modèle patiné • Immeuble: 236 × 170 × 162 mm • Soute à charbon: 207 × 80 × 110 mm



120254

Soutes à charbon

Des bacs volumineux en construction de bois, dans lesquels sont stockés différentes sortes de charbon ou d'autres produits de carrière. Idéal pour le domaine d'entreprise, situé à proximité de rails ou de zone portuaire. Une sac avec charbon inclus.



Époque II • Modèle patiné • 189 × 100 × 31 mm



130174

Silo avec tapis convoyeur

Permet le stockage de matériaux en vrac! Grand silo vertical dans un ton vert avec zone de chargement carrossable pour le transbordement sur des camions à benne basculante ainsi qu'un convoyeur protégé par un capot.

Époque III - 281 × 58 × 192 mm

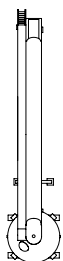

120260

Double silo

Deux grands silos cylindrique avec une grande contenance pour le stockage et le transbordement de marchandises en vrac. Le transport se fait par des tuyaux. Peut être accessible par une échelle extérieure et une plateforme avec balustrade.

Époque IV - 150 × 130 × 200 mm



120163

Grue de pont

La grue rotative idéale pour le chargement et le déchargement sur le port, les rails, dans la zone industrielle etc. La partie supérieure de la grue est rotative à 360° (montage ultérieur du moteur exclu). Le pont de grue se laisse déplacer manuellement sur l'attrape de voie incluse. La grue est équipée au choix avec un crochet de grue simple, un crochet double lourd, une pelle preneuse ou un grappin à bois. L'emballage contient également des dépôts de charbon complémentaires, dans lesquels de différentes sortes de charbon et autres matériaux de décombre peuvent être entreposés. Une belle scène peut ainsi être mise en place.

Époque III • Grue de pont : 230 × 201 × 250 mm •

Soutes à charbon : 189 × 100 × 31 mm •

Largeur de passage: 125 mm • Hauteur libre: 80 mm



130228

Moulin industriel

Sillos à céréales industriels constitués de bâtiments principaux, bâtiments latéraux et d'une zone de silos. Le déchargement se fait par un manchon de remplissage sur un quai de départ couvert d'un bâtiment en briques claires. Les palettes et sacs de farine font aussi partie des accessoires.

Époque III • Modèle patiné • 205 × 158 × 190 mm



130462

Buvette

Qui ne connaît pas les stands à saucisses, les buvettes, les tabacs et les kiosques qu'on retrouve aujourd'hui comme jadis dans les quartiers de ville.

Époque III • 70 × 40 × 50 mm

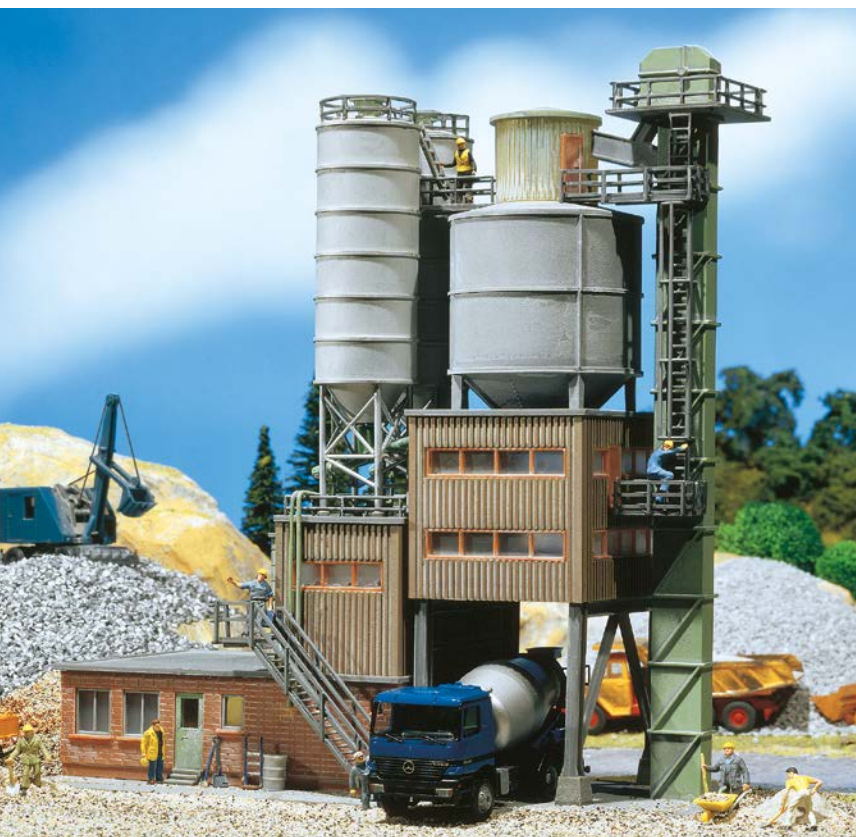

130474

Cimenterie

avec pavillon de bureaux, silos de stockage et passage pour le chargement des camions.

Époque IV • Modèle patiné • 207 × 90 × 225 mm

87



130951

Vieille installation à mélanger le béton

avec silos réservoir et large portail d'entrée.

Époque II • Mélangeur de béton: 150 × 115 × 222 mm •
Soute: 135 × 80 × 38 mm



151073

Brigade de sauvetage



150925

Sur le chantier



130958

Poste de transformation

avec isolateurs, transformateurs, câblages etc.

Époque III • 388 × 140 × 122 mm



130947

Baraque en bois

Une cabane en bois avec quai en bois, entrée couverte, volets et toit en carton bitumé. À utiliser dans de nombreux domaines, comme par ex. sur des chantiers, dans l'environnement de la gare et dans des installations industrielles.

Époque II • Modèle patiné • 111 × 72 × 53 mm

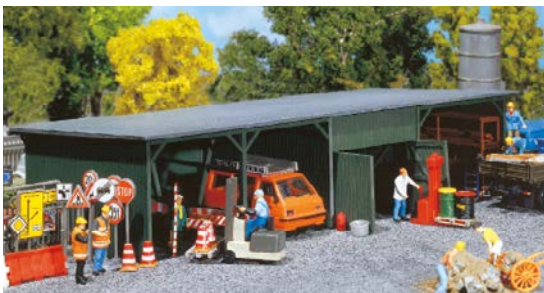

120251

Hangar d'entreposage

Hangar en bois à toit plat, abris ouverts et fermés dans lesquels on peut ranger des véhicules et de l'outillage. Usages multiples. Juxtaposable à d'autres.

Époque II • Modèle patiné • 188 × 92 × 44 mm

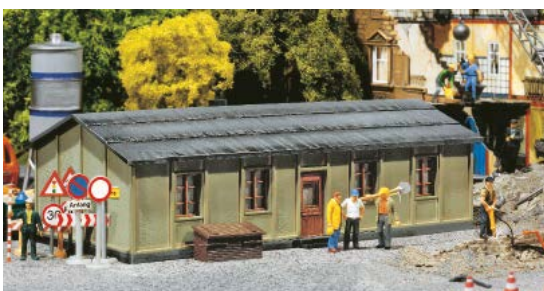

120252

Baraque

Baraque d'ouvriers du bâtiment à toit couvert de carton bitumé comme on en voit sur différents chantiers, mais aussi comme on en utilisait dans les petites entreprises vétustes des années 50. Juxtaposable à d'autres en long et en large.

Époque III • Modèle patiné • 150 × 72 × 52 mm



130943

Centrale électrique avec barrage

Centrale électrique historique des débuts de l'électrification. Ce bâtiment en pierre massif à deux étages, les fenêtres avec arcs en plein cintre et son annexe à l'aspect de nef latérale inspirée de constructions sacrées reflètent tous l'enthousiasme des premiers temps pour la technique. Des isolateurs et deux pylônes font partie du kit. Le barrage servant d'ouvrage de retenue et permettant la production d'électricité comprend un mur à contreforts et d'un chaperon praticable en surplomb. Vous trouverez d'autres mâts de lignes électriques qui conviennent (Art. 180928) dans notre assortiment de petites pièces.

Époque II • Modèle patiné • Digue : 377 × 235 × 265 mm •
Immeuble : 150 × 126 × 142 mm

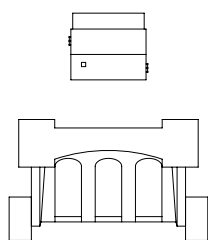

De l'électricité par la force hydraulique

C'est une tradition vieille de plusieurs siècles. Alors qu'on a autrefois utilisé directement la force de l'eau de façon mécanique, p. ex. dans les moulins - on utilise aujourd'hui cette force pour transformer l'énergie présente en électricité au moyen de générateurs. Le principe physique de base qu'on met à profit lors de l'utilisation de la force hydraulique est la transformation de l'énergie cinétique (courant de l'eau) et de l'énergie potentielle (c'est-à-dire la différence de hauteur existant à une retenue) en énergie utilisable. Pour cela, on met en œuvre des turbines. On distingue par principe entre les centrales au fil de l'eau et les centrales à retenue. Les premières utilisent l'écoulement naturel des rivières et des ruisseaux. Les deuxièmes utilisent un lac de barrage. La force hydraulique fournit depuis des décennies une contribution importante à l'alimentation en électricité.

130955

Poteaux télégraphiques

20 pièces. Un rouleau «câble» pour la tension est joint (sans fonction électrique).

Époque II



120241

Transformateur avec pylône de ligne électrique

Tour à sous-station rurale à petite surface au sol carrée et une cloison en planches au pignon, couverture en tuiles plates et des isolateurs latéraux permettant le raccordement des lignes électriques aériennes. Deux pylônes sont joints au kit.

Époque II - 44 × 41 × 107 mm



120236

3 Stations de transformateur

disponible en différentes dimensions et formes de construction.

Époque III - 28 × 38 × 29 mm -
36 × 34 × 37 mm - 28 × 61 × 29 mm



120261

Petite sous-station à toit pointu

Un vestige de l'approvisionnement en énergie. Sous-station abritée dans une tour à toit en tuiles plates, avec isolateurs en bâton et leurs supports en crochet. Crépi gris avec une partie qui sécaille.

Époque III - Nouveauté 2016 - 43 × 41 × 101 mm



120239

3 Stations de transformateur »Brique«

Raccordé en électricité. 3 stations de transformateurs de différentes tailles dans des constructions en brique et avec différentes formes de toit qui modernisent votre réseau électrique.

Époque IV - Modèle patiné -
62 × 28 × 29 mm - 37 × 28 × 29 mm - 36 × 34 × 37 mm



120256

Déchèterie

Set composé d'un hangar à bois, d'une clôture et d'un portail coulissant. Cet emplacement permet de jeter des déchets recyclables de tout genre dans les conteneurs de verre et des autres matières.

Époque IV • 345 × 168 × 46 mm



180810

Baraque en tôle et abri

Pour le rangement! Jeu de deux petites remises modernes à toit plat et toit à un versant.

Époque IV • Nouveauté 2016 •
46 × 42 × 25 mm • 37 × 19 × 26,5 mm



180913

2 Conteneurs
à ordures jaunes



180914

2 Conteneurs
à ordures bleus



180908

2 Bennes basculantes



130296

Station-service avec station de lavage

avec hall de lavage à deux grandes portes mobiles, distributeur d'essence et caisse.

Époque III • Station de service: 100 × 95 × 49 mm • Laverie: 85 × 65 × 39 mm • Pompes à essence: 84 × 45 × 50 mm



130345

Station-service avec bâtiment de service

Une exploitation de station service, composé d'une rangée de pompes couverte et d'un bâtiment de garage séparé avec pièce de commerce et de bureau. Équipé avec de nombreuses pièces de décoration utiles. Bandes décoratives de différentes sociétés pétrolières comprises. Une extension du modèle avec l'article des pompes de carburant couvertes (art. 130346) est possible.

Époque III • Station de service: 158 × 96 × 63 mm • Pompes à essence: 123 × 63 × 55 mm



130346

Pompes à carburant couvertes

complet avec pièces de décoration, comme tableau de marque, affichages de prix, baromètre, arrosoir, seau d'eau etc. La rangée de pompes de carburant se situe en dessous d'un toit, protégée contre les intempéries. Bandes décoratives de différentes sociétés pétrolières comprises. À utiliser pour une extension de la station service avec l'immeuble de service (art. 130345).

Époque IV • 123 × 63 × 55 mm

130347

Station-service BP

dans le style architectural des années 50 avec pompes à carburant couvertes d'un toit arrondi et caisse.

Époque II - 192 × 141 × 64 mm



93

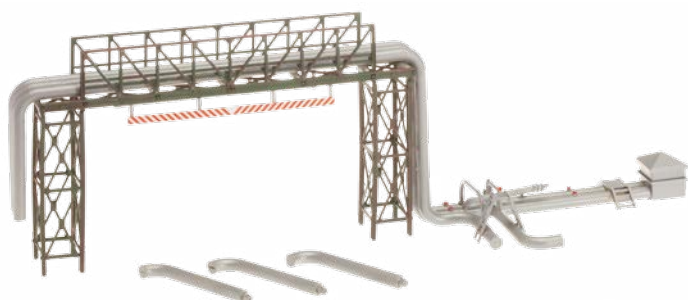

130487

Tuyaux et installation de soutirage

Installation de soutirage, canalisations et ponts en acier pour le transport de matériaux gazeux ou liquides sur le terrain de votre usine.

Époque III - Modèle patiné - 300 × 60 × 83 mm



130948

Réservoir de gas-oil

Réservoir de stockage de surface avec pompe à essence, boîtier de pompe et tuyau de remplissage. Maintenant toute entreprise moyenne est en mesure d'alimenter ses véhicules en carburant. Avec autocollants de différentes sociétés pétrolières.

Époque III - 96 × 43 × 42 mm



150926

Personnel de station de lavage



151070

Personnel de station-service



130482

Station-service ARAL

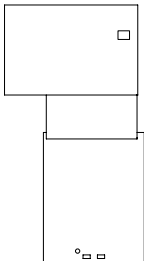

Station-service moderne composée d'une vaste aire de distribution d'essence couverte avec un magasin complètement aménagé et une aire d'entretien séparée pour nettoyage/air/eau. Équipée de pièces d'agrément et de décoration typiques. On peut obtenir un éclairage optimal du magasin et de l'aire couverte avec les LED de l'article 180648.

Il est possible de faire passer les véhicules du Car System (autos, bus, camions) à travers la station-service en se procurant les éléments techniques conformément.

Époque VI • 357 × 195 × 90 mm



130486

Réservoirs ARAL

Petite installation de réservoirs ARAL avec deux cuves allongées et trois cuves debout, accessibles par des escaliers et des plateformes. Le transport se fait par des tuyaux. Avec puisage et une petite hutte en bois.

Époque V • Immeuble: 63 × 23 × 28 mm •

Barraque: 43 × 27 × 30 mm •

Cuve, position horizontale:

150 × 107 × 56 mm •

Cuve, position verticale:

51,5 × 43 × 105 mm (2 x) •

Cuve: 68 × 50 × 57 mm



95

180565

Aménagement intérieur de magasin

Le coffret contient des biens d'équipement tels que des rayonnages de différentes tailles et différentes formes, des panneaux de décoration et du petit matériel divers permettant d'aménager des centres commerciaux ou des petites boutiques. Éclairage du local par LED (5 pièces) inclus. Usages multiples.

Époque IV



130485

Parc à réservoirs ARAL

L'installation de réservoirs ARAL avec 3 cuves cylindriques de différentes contenances reliées en partie entre elles avec des escaliers et des plateformes. Possibilités de transport avec le système de canalisations. Avec le conteneur de bureau pour la technologie de commande.

Époque V • Double cuves: 285 × 130 × 170 mm • Cuve: 134 × 128 × 105 mm • Barraque: 86 × 40 × 32 mm



130188

Fabrique de palettes

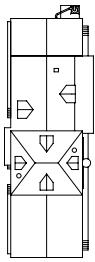

De la matière première jusqu'à la palette de bois confectionnée. Modèle âgé d'une fabrique de caisses et de palettes de travail avec hall de production, un entrepôt et des bureaux administratifs, ainsi que des rampes et des portes coulissantes à l'avant et à l'arrière du bâtiment. Les copeaux de bois supplémentaires sont prises en charge par l'aspiration dans un petit silo latéral. Les accessoires comprennent bien entendu des caisses et des palettes, mais que des piles de planches, des berlines, etc.

Époque II • Modèle patiné • 404 × 140 × 185 mm

130960

Brasserie

Petite brasserie privée avec cuves de cuivre. Modèle intéressant avec éclairage intérieur. La haute cheminée peut être équipée d'un générateur de fumée.

Époque II • 176 × 165 × 180 mm

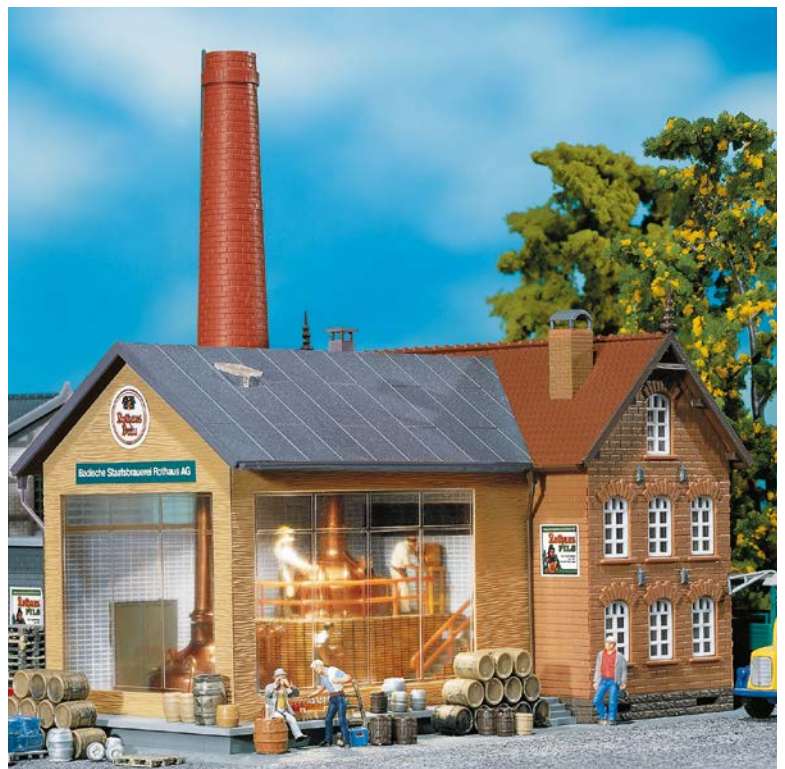



130192

Serrurerie

Pour les durs à cuire. Serrurerie permettant de découvrir l'intérieur de l'atelier. Pour démontrer la maîtrise du métal, des marteau-pilon, des scies à archet, des soufflets et des tourets à meuler se déplacent pendant que le charbon rougit dans la cheminée. Équipement détaillé avec établi, enclume, outils, wagonnet, etc. Clôture à forger soi-même.

Époque III - Modèle patiné -
incl. moteur - 200 × 160 × 88 mm

97



180455

Équipement atelier

Petit parc de machines comprenant diverses machines à travailler le bois et machines pour l'usinage des métaux telles que scie à ruban, scie circulaire, défonceuse, meuleuse rotative, machine à dégauchir, machine à raboter rotative et un tour. Une panoplie d'outils accrochés au mur complète le lot.

Époque III



151001

Manutentionnaires et marchandises



150920

Ouvriers d'entreprise

180623

Cheminée d'usine

À une hauteur vertigineuse. Modèle vieilli d'une cheminée d'usine à socle carré massif, comme signe distinctif saillant de votre maquette. On a fixé à la cheminée une échelle en fer ainsi que des anneaux de protection devant préserver la maçonnerie en briques de tout gauchissement.

Époque I - Modèle patiné - 60 × 57 × 335 mm



190294

Brasserie de monastère

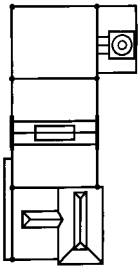

avec salle de machines et de brassage au centre et deux annexes industrielles, tous fidèles au bâtiment historique original se trouvant à Waldkirch/Forêt Noire. Une rampe de chargement et une cheminée installée à l'arrière complètent la construction partiellement crépie qui est ornée de pignons à redents, créneaux et tourelles en encorbellement. Avec 4 chaudières à moût de couleur cuivre fournies. Édition unique limitée: 1.000 exemplaires.

Époque III • Nouveauté 2016 • 390 × 200 × 325 mm



130190

Atelier

Petite construction à un étage en brique avec segments arqués et arc, servant d'atelier à un tailleur de pierre et sculpteur.

Époque II • Modèle patiné • 146 × 95 × 59 mm



130229

Moulin de scierie

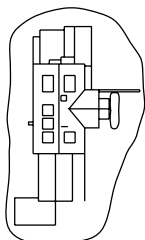

De la Forêt-Noire. La roue à aubes est entraînée par le moteur joint (12-16 V, tension alternative). Un assortiment de bois et planches est joint.

On peut enrichir le chantier de bois en se procurant les articles 180589 et 130288.

Époque II • incl. moteur • 345 × 200 × 145 mm



180498

Remises à bois

Pour piles de bois d'ouvrage et matériel. Deux abris construits en quinconce, avec sol de séchage permettant d'entreposer des piles de bois et du matériel. Le kit inclut la plaque de sol et différentes piles de planches.

Époque I • Nouveauté 2016 •
100 × 70 × 53 mm

100



130184

Chargement de betteraves avec entrepôt

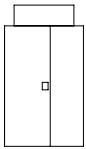
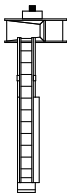

Période des récoltes! Petite installation à convoyeur à bande fixe pour utilisation durant la campagne des betteraves sucrières. Pour le transport vers la sucrerie on charge les betteraves livrées directement de l'arracheuse, de la remorque ou du silo sur le wagon à marchandises par l'intermédiaire d'un convoyeur montant. L'équipement de la ligne de chargement inclut en outre un hangar à bois avec porte à glissière et un vitrage sur le côté pignon.

Époque III • Nouveauté 2016 • Hangar de stockage : 172 × 95 × 74 mm • Chargement de betteraves : 190 × 63 × 67 mm



130191

Charpenterie

Charpenterie patinée avec bunker à copeaux à l'arrière. Sous la construction sous toit, les détails de l'atelier avec scie circulaire, chariot de pont roulant et de nombreuses piles de planche sont visibles pendant qu'on charpente contre des combles et un escalier.

Époque III • Modèle patiné • 176 × 120 × 80 mm

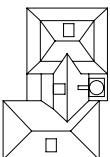



130189

Moulin du château

Tic tac! Moulin à deux étages, pierres de taille aux angles et piédroits des portes et fenêtres en pierres naturelles taillées dégagées du crépi, ainsi qu'une construction annexe à pans de bois du côté mur gouttereau avec pierres apparentes au rez-de-chaussée. Le modèle permet d'installer la roue à aubes côté pignon de façon qu'elle soit entraînée d'au-dessus ou d'en-dessous, ce qui laisse le choix pour l'aménagement du cours d'eau. Quelques vieilles meules de moulin servent de décoration sur la façade frontale et sont complétées par toutes sortes d'accessoires agricoles. Pour entraîner la roue, on peut utiliser en option les moteurs FALLER, art. 180723 & art. 180629 (non fourni).

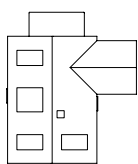

Époque I • Modèle patiné • Modèle mobile • 170 × 144 × 150 mm

180620

Accessoires agricoles

Le set d'accessoires avec petites pièces de différents secteurs de l'artisanat et de l'agriculture avec des outils de serrurerie, des entreprises de traitement du bois et de l'industrie du lait, des abattoirs et céréalières. Toutes les formes, toutes les cuves, tous les baquets, bancs d'usine etc.

Époque III



130383

Moulin à vent

de construction frisonne, avec partie inférieure maçonnée, large galerie et moulin à vent placé dessus. Les ailes recouvertes de toile à voile sont entraînées par le moteur joint (12-16 V, tension alternative).

Époque I • Modèle patiné • incl. moteur • 180 × 180 × 320 mm





130381

Installation d'énergie éolienne »Nordex«

avec moteur (12-16 V, tension alternative) et rotor à 3 pales. L'original se trouve au niveau de la Schwarzwaldhochstraße, située au sud de la Forêt Noire et a commencé à être exploité à partir de 1996. Attention: vous pouvez choisir parmi deux variantes de construction: avec poteau en treillis ou poteau en béton (pièces comprises).

Époque V • incl. moteur • 80 × 80 × 360 mm •
Profondeur de pose: 40 mm • Diamètre d'ailes: 220 mm

130233

Moulin à vent

composé d'un moulin et d'une partie habitable. Les ailes sont alimentées par un moteur électrique (12-16 V, tension alternative).

Époque I • incl. moteur • 98 × 88 × 135 mm



130253

Exploitation horticole

Avec maison d'habitation, 3 serres en verre, 2 carrés, nattes de paille de couverture et accessoires. Extensible avec l'article 130213.

Époque II • Carré: 90 × 21 × 10 mm (2 x) •
Installation de serre 1: 110 × 68 × 67 mm •
Installation de serre 2: 71 × 42 × 63 mm (2 x) •
Maison d'habitation: 108 × 90 × 110 mm

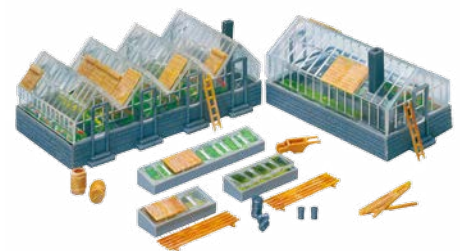

130213

Petite exploitation horticole

Avec 2 serres en verre, 3 carrés, nattes de paille de couverture et accessoires.

Époque II • Installation de serre 1: 92 × 47 × 58 mm •
Installation de serre 2: 71 × 42 × 63 mm

H0 LA VILLE, LE VILLAGE





130966

Tour de télévision

Semblable à la tour de télévision bien connue de Berlin qui se trouve sur l'Alexanderplatz. Un modèle d'une hauteur imposante avec une coupole sphérique vitrée réhaussée d'un mât rouge et blanc à la pointe duquel est installé un phare clignotant rouge.

Époque III - 150 × 150 × 1200 mm



180424

Mur de Berlin

La chute du mur a 25 ans! Modèle patiné de 32 segments du Mur de Berlin, monument de l'Allemagne divisée et de la réunification pacifique. 16 de ces éléments représentent des motifs artistiques de l'avenue d'art de plein air »East Side Gallery« constituant des reproductions numériques grand format. Le kit inclut les trous laissés par les »Piverts du Mur«. Plus d'informations sur l'initiative d'artistes: www.eastsidegallery-berlin.de

Époque IV - Modèle patiné - 220 × 24 × 43 mm



150914

Artistes de rue



150912

Petit groupe/Musiciens ambulants

HLM en préfabriqué P2 Coffret de base avec complément

130803

HLM en préfabriqué P2/5

Les grands immeubles en RDA. Le type de HLM en préfabriqué P2/5 (le nombre derrière le trait de fraction indique le nombre d'étages) permettait dans la construction industrielle de logements sur beaucoup d'étages, pour la première fois, de combiner des éléments individuels standardisés et devint ainsi, en raison de sa souplesse, une des séries d'éléments de construction les plus utilisées. La variante à balcons et fenêtres de largeur moindre se rencontre surtout dans la ville de Halle (sur la Saale). Le modèle à parapets de balcon rouges possède sur les côtés avant et arrière du bâtiment une façade peinte en grande partie.

Époque IV · 135 × 156 × 181 mm

180553 Haltes »Cité Compact«

p. 203



130801

HLM en préfabriqué P2 Coffret de base

Ce bon vieux préfabriqué. Modèle modulaire du type de HLM en préfabriqué le plus souvent bâti en RDA jusqu'à la fin des années 60. Le P dans la dénomination signifie parallèle parce que les murs portants sont disposés parallèlement aux murs de façade. Le 2 représente le nombre des escaliers. Le coffret de base contient le socle faisant saillie sur un demi-étage plus les entrées, 3 étages avec balcons sur le côté arrière ainsi que la jambette et le toit plat. Le modèle modifié peut aussi s'utiliser comme relief à l'arrière-plan de la maquette. Veuillez noter: deux étages complémentaires permettant d'élargir le modèle jusqu'à sa hauteur habituelle de 5 à 11 étages constituent le contenu de chaque article »HLM en préfabriqué P2 Complément« (art. 130802).

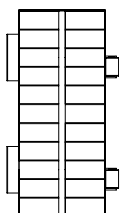

Époque III • 305 × 155 × 125 mm



130802

HLM en préfabriqué P2 Complément

Construction industrielle à logements dans le système à éléments modulaires. Coffret contenant deux étages complémentaires (murs en préfabriqué et balcons, fenêtres, cache de décoration) du HLM en préfabriqué P2, convenant à l'article »HLM en préfabriqué P2 Coffret de base« (art. 130801). Veuillez noter que le kit ne contient ni un socle, ni un toit.

Époque III • 305 × 137 × 60 mm



130915

Rangée d'immeubles urbains »Goethestraße«

Cette rangée d'immeubles, composée de quatre pièces, comprend des maisons qui ont été construites aux alentours de 1929, disposant une façade de stuc avec des éléments du style 1900.

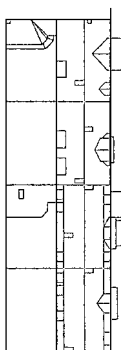

La rangée de maisons est composée de deux maisons à quatre et de deux maisons à trois étages et peut se construire de manière variable.

Avec ces immeubles vous avez la possibilité de construire à la fois des »rues somptueuses«, tout comme des milieux typiques d'arrière-cour dans une ville ou le long d'un circuit de train. Rue somptueuse devant – milieu typique d'arrière-cour à l'arrière. Celui qui voyage en train en

Allemagne, connaît cette image des tronçons ferroviaires urbains: les arrières-cours typiques qui se trouvent le long des voies ferrées. Un décor importante pour les constructeurs de modèles réduits de chemin de fer, qui ne doit manquer sur aucune installation. Les façades arrières sont toutes bâties en briques, telles qu'on en trouvait dans l'ensemble de l'Allemagne (voir petite illustration).

Époque I • 500 × 180 × 245 mm



130910

Commissariat »Goethestraße«

Commissariat urbain avec accès de garage sur un terrain d'angle. Façade de bâtiment ancien à la structure vivante avec encadrements massifs de fenêtres et combles et lucarnes au dernier étage.

Époque III 250 × 205 × 225 mm





130916

Immeuble urbain d'angle »Goethestraße 62«

dans une édition à 4 étages, avec chiens-en-lit et ouvrages en stuc. Au rez-de-chaussée se trouve un magasin. Adapté aux modèles de la »Goethestraße« (art. 130915).

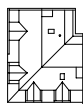

Époque I - 119 × 98 × 217 mm

111



130906

Maison d'angle urbaine »Goethestraße 63«

version à 4 étages avec lucarnes et ornements en stuc.



Époque I - 122 × 112 × 217 mm



130918

Maison urbaine d'extrémité »Goethestraße 88«

une maison d'extrémité en alignée à 4 étages, avec balcons, oriels, toit en cuivre et terrasse de toit. Au rez-de-chaussée se trouve un magasin. S'adapte aux modèles de la »Goethestraße« (art. 130915).

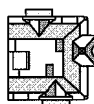

Époque I - 164 × 148 × 270 mm

130447

Maison urbaine avec bistrot

Maison à plusieurs étages avec un bistrot entièrement aménagé au rez-de-chaussée.

Époque II - Modèle patiné -
135 × 125 × 200 mm



130446

Pizzeria »Alfredo«

Maison urbaine rénovée avec deux oriel et une pizzeria au rez-de-chaussée.

Époque II - Modèle patiné - 145 × 127 × 203 mm



130448

Immeuble urbain »Allianz« + »Thé & Épices«

Immeuble urbain à quatre étages avec un bureau d'assureur Allianz et une boutique Thé + Épices au rez-de-chaussée.

Époque I - Modèle patiné - 125 × 183 × 203 mm



130445

Bar »Paradis«

Style 1900 avec magasin au rez-de-chaussée et annexes en arrière-cour. Des panneaux publicitaires pour un bar ou une maison de tolérance sont joints au kid.

Époque II • Modèle patiné • 125 × 183 × 208 mm



130449

Cinéma »Belaria«

Maison urbaine à plusieurs étages avec un cinéma ancien au rez-de-chaussée. Large entrée et matériel de décoration.

Époque III • Modèle patiné • 145 × 175 × 200 mm

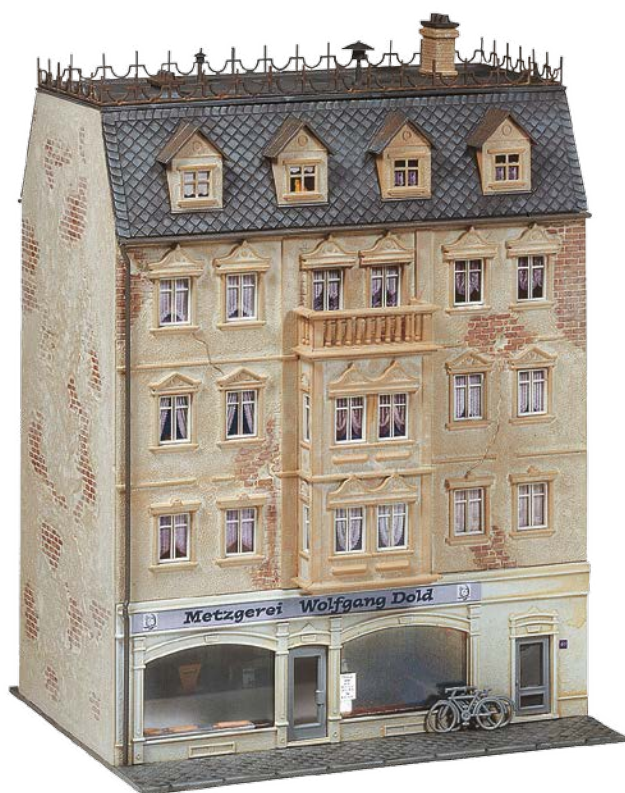

130451

Boucherie urbaine »Dold«

Boucherie classique des années 50 à aménagement intérieur complet, installée dans une maison urbaine à plusieurs étages.

Époque VI • Modèle patiné • 145 × 126 × 201 mm



130701

Rangée de maisons »Beethovenstraße«

Une scène urbaine pleine de vie! Cette rangée de 4 immeubles composée de 2 maisons d'angle et de 2 maisons en alignée offre de nombreuses combinaisons et variantes possibles. Au rez-de-chaussée de chacun de ces immeubles se trouvent des locaux commerciaux ou pour magasins. Les étages supérieurs abritent des unités d'habitation typiques des vieilles villes. Les deux immeubles en alignée peuvent aussi se construire partagés en deux.

Époque III - Dimensions totales: 452 × 118 × 200 mm - Maison d'angle 1 : 118 × 118 × 200 mm -
 Maison d'angle 2 : 118 × 117 × 200 mm - Passage d'entrée : 47 × 5 × 43 mm (2 x) - Maison mitoyenne 1 : 85 × 104 × 176 mm -
 Maison mitoyenne 2 : 85 × 96 × 176 mm

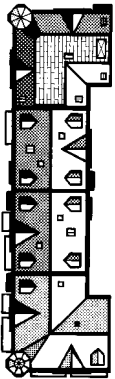



130702

2 Maisons mitoyennes »Beethovenstraße«

Un nouvel aménagement! Immeubles en alignée rénovés avec boulangerie proposant des pains cuits sur place et une petite galerie d'art au rez-de-chaussée. Chaque étage mansardé présente deux petites lucarnes. Ces deux immeubles sont un complément idéal à la rangée d'immeubles »Beethovenstraße«, Art. 130701, et peuvent aussi se construire partagés en deux.

Époque III • Dimensions totales: 170 × 104 × 176 mm •
Maison mitoyenne 1 : 85 × 96 × 176 mm •
Maison mitoyenne 2 : 85 × 104 × 176 mm

115



130703

2 Maisons individuelles »Beethovenstraße«

Intégralement rénovées! L'immeuble d'angle et l'immeuble en alignée de la Rue Beethoven ont reçu une nouvelle couche de peinture. À côté du magasin de télécommunications se trouve un restaurant proposant une cuisine régionale. Les étages supérieurs abritent des logements pour étudiants. On peut construire la maison alignée partagée en deux.

Époque III • Dimensions totales: 202 × 118 × 200 mm •
Maison d'angle : 117 × 118 × 200 mm • Passage d'entrée : 47 × 3 × 43 mm •
Maison mitoyenne : 85 × 104 × 176 mm

130905

Église de ville

Grande église urbaine à deux clochers, avec nef rallongée, une abside demi-circulaire, entrée de sacristie annexée et vitraux aux beaux coloris éclairables.

Époque I - 340 × 140 × 368 mm





130490

Église de petite ville

Les fenêtres ornées avec des motifs sacrés peuvent être éclairées avec effet. Vous disposez du choix entre différentes pointes de tour.

Époque I - 240 × 129 × 340 mm

117

130239

Église de petite ville

construction en briques recuites de deux couleurs, à vitraux aux belles couleurs, mince clocher pointu, grand bas-relief en pierre à l'arrière et diverses pièces de décoration décapées.

Époque II - Modèle patiné - 200 × 118 × 270 mm





130492

Maison de ville avec passage

Le passage abrite les entrées des différents commerces.

Époque III • 108 × 108 × 165 mm



130493

Café de cité ancienne

Le rez-de-chaussée de la maison de ville à plusieurs étages abrite un café confortable.

Époque III • 116 × 130 × 150 mm



130497

Maison d'habitation de petite ville

Immeuble habitable de plusieurs étages avec gouttière du toit orientée sur la rue.

Époque III • 78 × 115 × 146 mm



130498

Maison de ville »Sport Meder«

Ce commerce propose des articles de sport de tout genre.

Époque III • 80 × 75 × 175 mm



130494

2 Maisons de petite ville avec échafaudage de peinture

L'une des maisons dispose d'un échafaudage et connaît actuellement des travaux de peinture. Les pièces de l'échafaudage sont incluses.

Époque V - 140 × 117 × 165 mm - 105 × 124 × 165 mm

119



130495

2 Maisons de petite ville avec saillie

Dans l'une des maisons de couleur différente se trouve une boulangerie.

Époque V - 62 × 103 × 142 mm - 62 × 110 × 152 mm



130496

2 Maisons de petite ville

L'immeuble d'angle des deux maisons abrite un commerce avec des articles bio.

Époque III - 68 × 91 × 146 mm - 75 × 118 × 150 mm



130499

Maison de ville »Niederer Tor«

avec une large arche de passage et un passage piéton latéral. Adapté à une circulation Car System de camion/ bus et voiture à voie unique.

Époque III - 150 × 90 × 175 mm -
Hauteur libre: 60 mm



130491

Mairie

Mairie rénovée de petite ville, avec deux étages et coin avec passage à arcades et colombage sombre à l'étage.

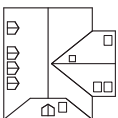

Époque III • 145 × 145 × 160 mm





130412

Auto-école »Fahrinsland«

Maison d'habitation avec auvent à l'entrée et jardin d'hiver latéral attenant, aménagé et s'étendant sur 4 étages.

Époque IV • 115 × 107 × 152 mm

121



130414

2 Immeubles d'habitation

Deux immeubles d'habitation à plusieurs étages et en différentes couleurs.

Époque II • 75 × 112 × 145 mm • 68 × 91 × 134 mm



130430

6 Maisons en relief

Ces immeubles d'angle et d'habitation construits à moitié permettent de bâtir des rangées de maisons au fond des installations en économisant des coûts et de la place.

Avec les articles 130431 et 130432 il est possible de prolonger des rangées de maisons.

Époque II • Longueur totale: 406 mm • 65 × 45 × 137 mm • 76 × 65 × 152 mm • 62 × 47 × 142 mm • 76 × 52 × 143 mm • 62 × 58 × 152 mm • 65 × 47 × 139 mm



130431

2 Maisons en relief

Pour la construction de deux modèles d'arrière-plan construits à moitié.

Époque II • Maison mitoyenne 1 : 75 × 65 × 150 mm •
Maison mitoyenne 2 : 75 × 53 × 142 mm



130432

2 Maisons en relief

Pour la construction de deux modèles d'arrière-plan construits à moitié.

Époque II • Maison mitoyenne 1 : 61 × 57 × 150 mm •
Maison mitoyenne 2 : 61 × 47 × 142 mm

130466

Maison en démolition avec excavateur de démolition

123

comprenant des restes de façade et de pignon avec des parois intérieures tapissées et des installations sanitaires (baignoires, radiateurs etc.). Y compris également une caravane de chantier à un essieu et un excavateur de démolition (Wiking).

Époque II - Modèle patiné - 214 × 115 × 154 mm



130456

Maison urbaine en rénovation

Cette maison urbaine à 2 étages fait l'objet d'une rénovation complète.

Époque I - Modèle patiné -
170 × 136 × 170 mm



130457

Mairie avec école

Bâtiment de mairie avec école à deux étages plus un comble à croupe faitière, couverture en tuiles et deux annexes de hauteur différente à toit métallique moderne. Le rez-de-chaussée de cette construction en briques à linteaux maçonnés est d'une couleur qui contraste avec les deux étages supérieurs à revêtement à bardeaux. Le kit inclut des fenêtres de toit pour une utilisation optionnelle.

Époque III • 200 × 210 × 150 mm



151031
Enfants jouant II



150907
Passants V



150904
Passants IV



130514

Café glacier

Une ou deux boules? Petit café glacier avec une terrasse protégée par un toit et une façade vitrée attrayante dans la zone d'entrée. On crée une ambiance à l'aide des fanions publicitaires, parasols, râteliers à bicyclettes et meubles d'extérieur, qui sont fournis.

Époque V - Nouveauté 2016 - 150 × 84 × 69 mm



130489

Charcuterie/Boulangerie

Pour tous ceux qui ont bon goût. Charcuterie et boulangerie aménagées dans un bâtiment à deux étages. Grâce à la grande vitrine, on peut voir les marchandises et un snack sur le comptoir derrière la pergola invite à s'y arrêter. Vélos et un porte-vélo correspondant font partie des accessoires.

Époque IV - 190 × 125 × 125 mm

130401

Kit d'enceinte de vieille ville

Le kit comprend les éléments suivants; enceinte de vieille ville avec maison à colombages annexée, enceinte de vieille ville avec escalier extérieur, partie d'enceinte avec chemin de ronde, 2 tours de guet de vieille ville, porte de vieille ville avec maison annexée, les deux bâtiments avec passage. Ce coffret de base permet déjà de réaliser des combinaisons idéales. En utilisant d'autres pièces du concept modulaire d'enceinte de vieille ville, tels que les articles 130402-130404, de nombreuses variations sont possibles.

Époque I • Porte de cité ancienne: 79 × 58 × 251 mm •
 Maison à colombage: 153 × 75 × 125 mm •
 Mur de cité ancienne avec montée d'escaliers: 153 × 48 × 125 mm •
 Tours de défense 45°: 60 × 45 × 125 mm •
 Tours de défense 90°: 40 × 40 × 125 mm •
 Mur de cité ancienne: 153 × 37 × 125 mm •
 Pan de mur de cité ancienne: 43 × 24 × 106 mm •
 Maison adossée: 62 × 48 × 94 mm

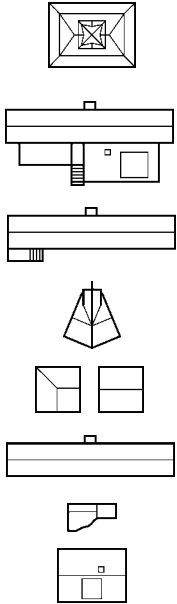

130403

2 Tours-remparts

utilisable pour le branchement et le raccordement d'éléments muraux de cité ancienne. À chaque fois 1 tour de défense de 45° et 90°. La tour de défense de 90° peut être construit, au choix, comme pièce d'angle ou comme pièce intermédiaire. Les pièces correspondantes sont incluses.

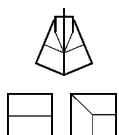

Époque I • Tours de défense 45°: 60 × 45 × 125 mm •
 Tours de défense 90°: 40 × 40 × 125 mm

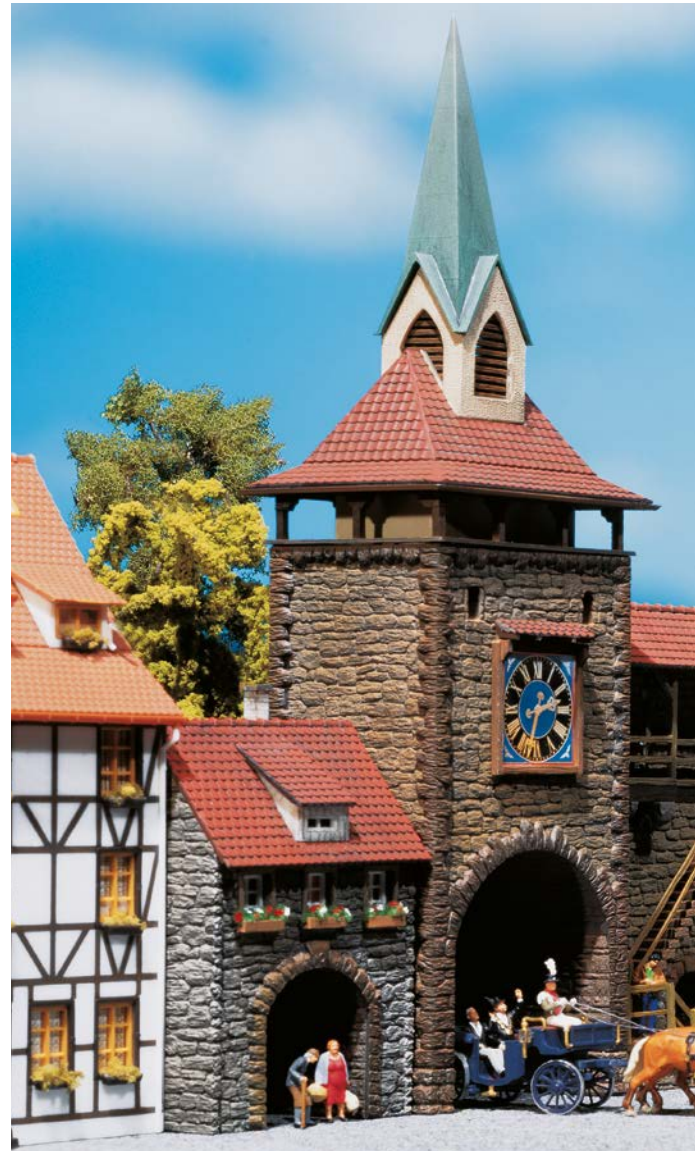

130404

Enceinte vieux quartiers

Utilisable comme prolongement d'enceinte. En liaison avec les tours de guet, utilisable pour l'extension de l'article 130401.

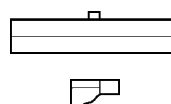

Époque I • Pan de mur: 43 × 24 × 106 mm •
 Mur de cité ancienne: 153 × 37 × 125 mm

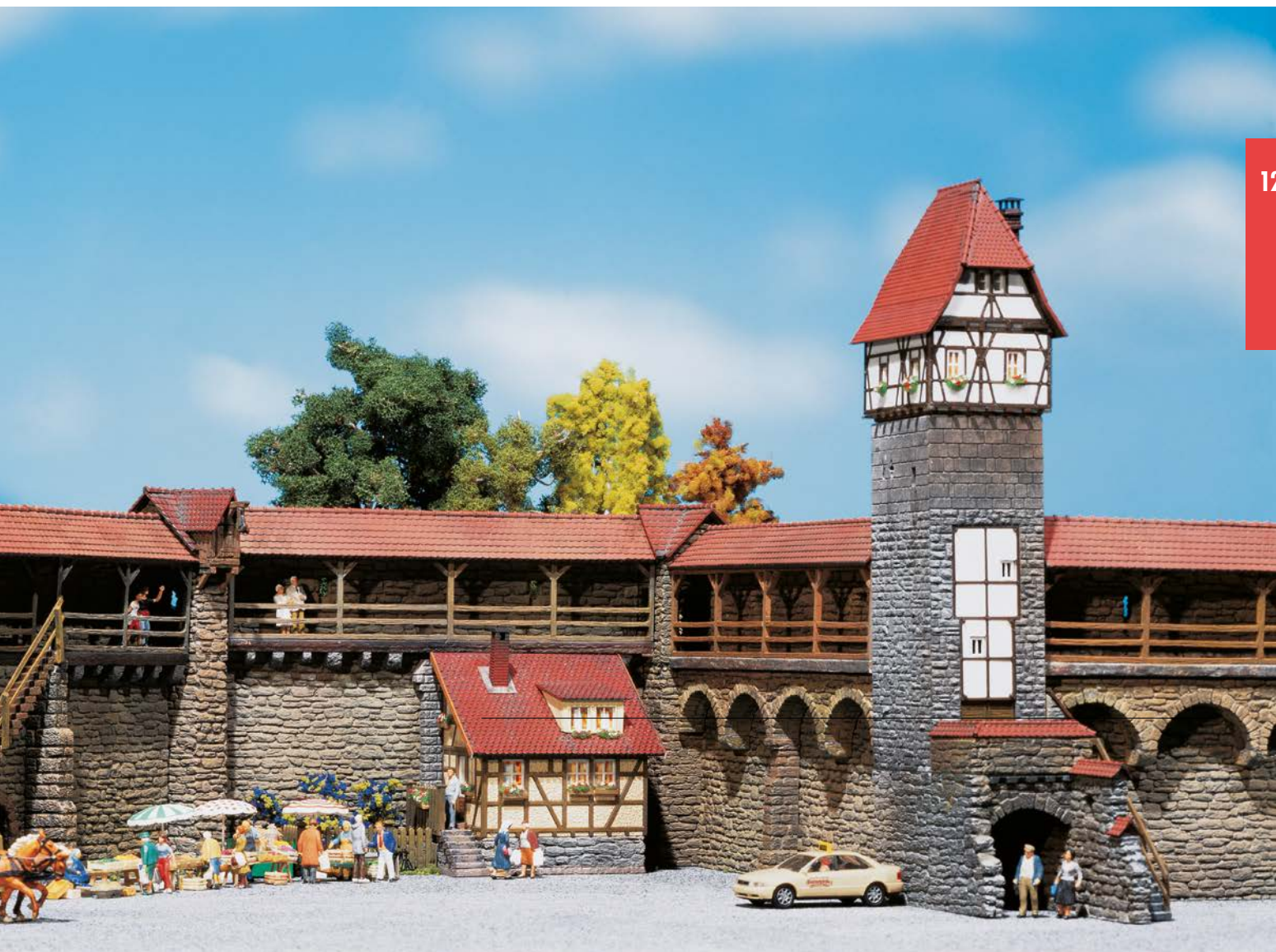

Quelques variations de plans
»Le concept de cité ancienne«

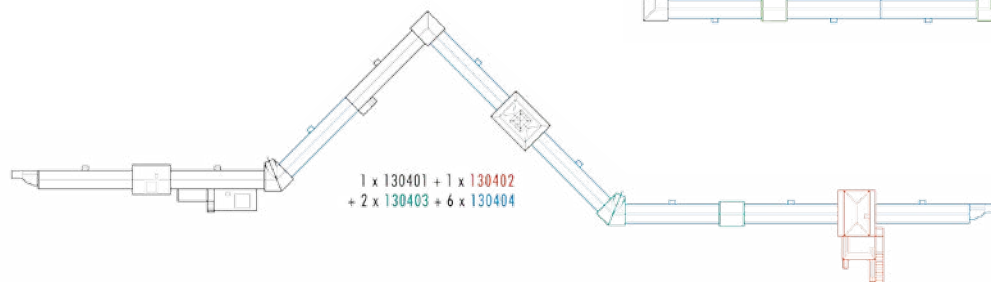
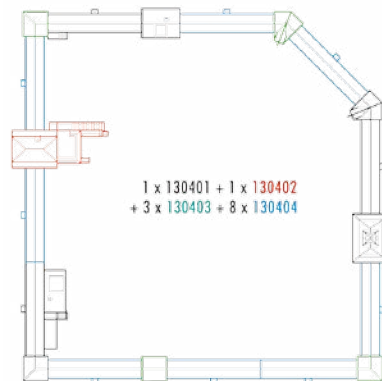
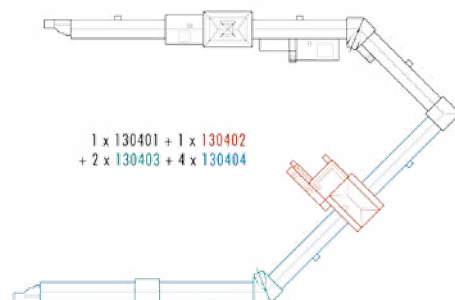



130406

Porte de ville avec châtelet

Porte de la ville avec un bâtiment intégré d'un côté et les enceintes de la vieille ville de l'autre côté. Complément idéal pour le programme d'enceintes. Approprié pour le passage de véhicules Car System. L'arc du portail atteint au sommet une hauteur de 62 mm. La largeur de passage est de 52,5 mm pour une hauteur allant jusqu'à env. 39 mm l'arc du portail commence ensuite.

Époque I - Modèle patiné - 175 × 55 × 250 mm

130500

Tour aux cigognes de »Lahr«

Réédition dans de nouveaux coloris de la ruine de tour circulaire médiévale du château-fort entouré d'eau de Lahr, avec des parties de murs attenantes. Ce château construit sur un terrain bas vers 1220 par les seigneurs de Geroldseck sert aujourd'hui de symbole à la ville de Lahr.

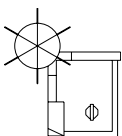

Époque I - Nouveauté 2016 -
171 × 154 × 170 mm





130402

Maison-tour de vieux-quartiers

avec escaliers accolé et petite tour à colombages.

Indépendant ou en liaison avec les articles 130401-130404.

Époque I • 100 × 52 × 215 mm

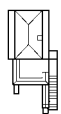

130400

Porte de ville historique

Une coulisse médiévale. Modèle fidèle à l'original de la Porte des Épées de Rothenburg sur le Tauber, avec mur de vieille ville adossé, escalier en bois et chemin de ronde. L'imposante Tour des Épées avec ses orielles pittoresques complète la réédition de la collection Enceinte de vieille ville Art. 130401 à 130404.

Époque I • Nouveauté 2016 • 227 × 114 × 385 mm •
Hauteur libre: 40-60 mm • Largeur de passage: 40 mm

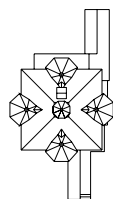



130922

»La porte Saint-Martin« de Freiburg i. Br.

Un modèle imposant, qui surplombe avec quasiment le double de la hauteur normale des maisons l'ensemble de la ville, sans pour autant déranger l'impression romantique.

Dans le bâtiment annexe, qui peut également s'utiliser séparément de la tour, dans une rangée de maisons de ville, se trouve dans le passage la face d'entrée d'un restaurant rapide moderne. Grâce à la montée de devant, on parvient vers la

véritable cage de montée de la tour par un escalier en colimaçon. Plus tard, la partie supérieure de la tour a été étendue par 4 tours d'angle couvertes.

Époque IV - 112 × 78 × 390 mm

Portes de la ville de Fribourg

La Porte Saint-Martin (au Moyen Âge appelée aussi Porte de Norsingen) dans la Kaiser-Joseph-Strasse est, comparée à la Porte des Souabes, la plus ancienne des deux tours-portes qui ont été conservées des fortifications moyenâgeuses de Fribourg-en-Brisgau.

Autrefois il y avait cinq tours qui étaient reliées par un mur d'enceinte. Aujourd'hui il ne reste plus que deux des cinq tours-portes construites aux 12^{ème} et 13^{ème} siècles.

Au cours des siècles la Porte Saint-Martin fut transformée plusieurs fois et servit aussi temporairement de prison. En 1900 la porte a été rénovée. On l'a rehaussée de 22 à 60 mètres et érigée dans le style du 15^{ème} siècle. Sur le côté intérieur il y a une plaque visant à rappeler l'époque durant laquelle on a brûlé des sorcières.

(Source: Wikipédia)



130364

Villa

Maison somptueuse à 2 étages construite dans le style 1900, avec huisserie de fenêtre maçonnée en pierre naturelle, colonnade d'entrée et balcons couverts au 1er étage. Le bâtiment original se trouve à Waldkirch/Breisgau.

Époque I - 186 × 176 × 254 mm



131



130407

Villa de ville

Dans le style de construction du début de siècle, nouvellement rénové, avec construction de saillie et balcons latéraux.

Époque II - 125 × 130 × 190 mm



130427

Mairie »Allmannsdorf«

L'original se trouve à Allmannsdorf près de Constance (lac de Constance).

Époque II - 175 × 160 × 230 mm

130385

Château médiéval »Falkeneck«

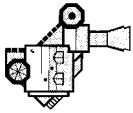

Un véritable château entouré de douves et accessible par un pont-levis.

Époque I - 188 × 134 × 225 mm



130245

Château du »Lichtenstein«

Modèle bien connu du le Jura souabe.

Comme surface de maintien, on a ajouté au kit de construction une partie de colline de 40 mm.

C'est sur une hauteur de la vallée de Honau, dans le Jura souabe, que se trouve l'imposant château de Lichtenstein, également connu par l'histoire »Lichtenstein« de Wilhelm Hauff.

Modèle bon marché, facile à construire. Peu encombrant. Particulièrement approprié pour la décoration en arrière-plan.

Époque I - 243 × 143 × 172 mm



130585

Ruine de château

Modèle vieilli d'une installation fortifiée tombant en ruine de façon irrégulière, avec donjon sur base carrée dont l'entrée haute est accessible par l'escalier joint. La lumière pénètre par les fenêtres et les meurtrières. Des bancs installés tout autour de l'ouvrage et sur la tour visitable invitent les randonneurs à jouir de la vue offerte à cette hauteur exposée à tous les vents.

Époque I - Modèle patiné - 148 × 92 × 198 mm



133



130285

Ruine

de l'ère des chevaliers; la tour en bon état est utilisée comme tour d'observation. Modèle bon marché, facile à construire. Peu encombrant. Particulièrement approprié pour la décoration en arrière-plan.

Époque I - 145 × 87 × 133 mm



130291

Tour avec beau point de vue

qui devrait se trouver avec son annexe à kiosque, comme destination d'excursion, en dehors d'une localité. Modèle bon marché, facile à construire. Peu encombrant. Particulièrement approprié pour la décoration en arrière-plan.

Époque I - 115 × 62 × 135 mm

LIMITED PREMIUM MODEL
**LIMITIERTES
 PREMIUM MODELL**
 MODÈLE PREMIUM LIMITÉ

134



130816

Cloître de »Bebenhausen«

Le cœur battant! Cloître, école, château, résidence d'exil ou parlement de land – le cloître de Bebenhausen a eu une histoire mouvementée au fil des siècles. Modèle Premium limité calqué sur la forme actuelle de l'abbaye cistercienne médiévale qui se trouve à Schönbuch dans le Jura Souabe.

L'installation tout entière s'est développée autour d'un cloître du gothique tardif avec salle à fontaine, par l'aménagement de bâtiments frappés de clôture les plus divers, dont les murs de maçonnerie couleur ocre et blanc limpide se dissipent à plusieurs reprises en une structure clairesemée par des hautes fenêtres à remplage. La vigueur expressive et l'effet à distance de ce paysage de toits et de bâtiments extrêmement varié découlent surtout de l'abbatiale à la tour-lanterne de croisée du transept richement ornementée qui est un des chefs-d'œuvre de la taille de la pierre et de l'architecture du gothique tardif.

Les pièces d'entraînement permettant le mouvement de la cloche à l'aide d'un servomoteur font partie du kit. Une deuxième charpente en pierre couronne l'ancien réfectoire d'été des moines, devenu plus tard la salle des fêtes dans l'aile sud de l'installation. La vie spirituelle et la liturgie de ce temps se retrouvent en outre dans les différents bâtiments à clôture de deux étages que sont la salle capitulaire, les salles d'études, les dortoirs, la bibliothèque et la cuisine.

Époque I - Nouveauté 2016 - incl. moteur -
 604 × 517 × 374 mm

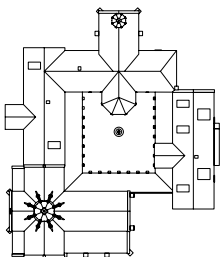



100 % fabriqué en Allemagne

De l'idée jusqu'au kit fini. L'ensemble des maquettes FALLER est imaginé, développé, produit et commercialisé à Gutenbach dans la forêt noire.

135

Détails techniques concernant le monastère :

Délais de développement : 14 mois

Construction du modèle : 2 mois

Heures de travail : plus de 2 500

Nombre de pièces : env. 1400

Production :

Pièce injectée en plastique

Acquisition photométrique de données avec vol de drone.

Impressions

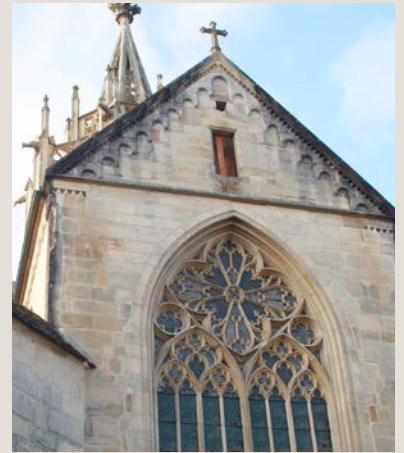

180941 Petit chaperon Nouveauté 2016



150924 Moines cisterciens Nouveauté 2016



150916 Dans le jardin du cloître

130322

Maison d'architecte

Fonctionnel et esthétique! Logis cubique moderne avec corps du bâtiment en couleurs contrastantes, vaste toit-terrasse et appentis opposés. Ouvertures des fenêtres au niveau du sol au rez-de-chaussée et de grands balcons ouvrent le bâtiment sur le côté jardin. Des hamacs, des bacs à plantes, une tonnelle et un circuit d'écoulement de l'eau apportent les touches finales à l'ambiance de la maison. Pour l'agencement intérieur de la maison, nous recommandons le kit 180545.

Époque V - 158 x 126 x 136 mm





130443

Maison d'habitation moderne

Des lignes claires, une esthétique au langage moderne. Maison individuelle riche en couleurs présentant des étages de différentes hauteurs et des toits à un versant de pentes contraires. Des fenêtres descendant jusqu'au sol, des fenêtres en longueur intégrées et la vaste terrasse embellissent la conception de cette maison.

Époque V - Nouveauté 2016 -
159 × 135 × 96 mm

137



130302

Maison »Solair«

Maison individuelle. Construction visant à favoriser les économies d'énergie, toit très bas à un versant, balcon à garde-corps en pièces découpées, pièces ouvertes très claires. Peut se compléter de l'aménagement intérieur de logement art. 180545.

Époque VI - 200 × 200 × 122 mm



180545

Aménagement intérieur d'immeuble

Le coffret contient des objets d'ameublement destinés à des bureaux, salles de séjours, chambres à coucher, cuisines et entrées. Un éclairage de pièce à LED (3 petites lampes) est joint. Usages multiples. (Sans parois et cloisons).

Époque IV



130393

Maison »Siena«

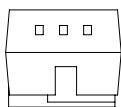

Maison d'habitation moderne avec balcons, oriel, terrasse couverte, balcon en toiture, jardinières de fleurs et jardinet à clôture blanche.

Époque IV - 163 × 137 × 114 mm

130394

Maison »Prestige«

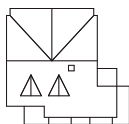

Maison individuelle avec jardin d'hiver et toit prolongé pour l'abri de voiture.

Époque V - 176 × 166 × 100 mm





130396

Maison »Türkis«

Pavillon moderne de la société WeberHaus, avec balcon couvert au premier étage.



Époque IV - 205 × 129 × 85 mm



130301

Chalet »Romantica«

Chalet avec balcon, terrasse et volets en bois. Peut être implanté sur n'importe quel terrain.



Époque IV - 127 × 126 × 88 mm



130397

Maison »Familia«

de la société Hanse-Haus avec balcon, oriel et terrasse.



Époque IV - 127 × 126 × 88 mm



130256

Bungalow

Le confort sur un seul niveau. Bungalow bâti sur un plan rectangulaire et revêtu d'un crépi blanc, avec toit en bâtière à faible pente et revêtement de bois sur les pignons.

Époque III - Nouveauté 2016 - 106,5 × 64 × 45 mm

Chasser l'ennui des portes de garage !

Garage double avec toit en pierre et portes palières imprimées, qui peut être commandé au moyen d'un servomoteur à acheter séparément. Les blocs moteurs pour les portes sont inclus dans le set de construction.

Variante du modèle Art. 130319 très populaire, dans un autre ton et avec des nouveaux motifs.



130620

Garage double avec pièces de commande

Époque V - Modèle mobile - 107 × 66 × 40,5 mm



130621

Garage double avec pièces de commande

Époque V - Modèle mobile - 107 × 66 × 40,5 mm



130460

Maison d'habitation »Bachstraße 5«

Maison d'habitation à deux étages et crépi clair sur un socle presque carré, avec toit en croupe raide et des lucarnes inspirées de celles du lotissement ouvrier »Zeppelindorf« de Friedrichshafen. Des pilastres en lisière contribuent à la composition de la façade et à l'accentuation des arêtes du bâtiment. On accède à l'entrée de la maison par un petit escalier surplombé d'un balcon qui se trouve au premier étage.

Époque II - 133 × 128 × 135 mm



130459

Maison d'habitation »Bachstraße 3«

Maison d'habitation à un étage et crépi clair sur un socle presque carré, avec toit en croupe raide et des lucarnes inspirées de celles du lotissement ouvrier »Zeppelindorf« de Friedrichshafen. Des pilastres en lisière contribuent à la composition de la façade et à l'accentuation des arêtes du bâtiment. On accède à l'entrée de la maison par un petit escalier.

Époque II - 128 × 118 × 104 mm



180554

Éléments d'aménagement de jardin
Époque IV



180542

Piscine et abri de jardin
Époque III - Modèle patiné -

Cabane de jardin : 60 × 53 × 32 mm - Piscine : 80 × 44 × 26 mm

142



130463

Maison jumelle de lotissement

avec toit à pans coupés, version à crépissage beige, rangées de fenêtres à mansarde avec jardinet à clôture en lattes.

Époque II - 145 × 140 × 110 mm



130464

Maison jumelle de lotissement

Avec lucarnes, fenêtres de mansarde avec toitures à demi-croupe et un jardinet à clôture.

Époque II - 145 × 140 × 110 mm



180510 Arrière-plan de modèle »Zone industrielle«

p. 500



143

130506

2 Maisons de vacances

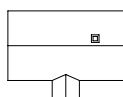
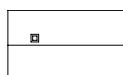

Quelques taches de couleurs. Coffret contenant deux maisons en bois d'un étage à revêtement de planches longitudinal et toit à deux versants, l'une avec brise-vent attenant. Les couleurs et le revêtement des façades s'inspirent de l'impression de gaieté qui émane des maisons suédoises.

Époque I - Nouveauté 2016 - Maison 1 : 106,5 × 82 × 62 mm - Maison 2 : 106,5 × 64 × 62 mm



130507

2 Maisons en briques

Braver le vent et la pluie. Coffret contenant deux maisons d'un étage à façades en briques et toit à deux versants. L'aspect briques robuste et le coloris rouge typiquement frison s'inspirent de l'architecture de l'Allemagne du nord.

Époque I - Nouveauté 2016 - 106,5 × 64 × 62 mm (2 x)



150923

Gens de la campagne
Nouveauté 2016



153041

Jardiniers amateurs



151026

Jardiniers

130307

Maison en construction

Les fondations et la cave sont terminées, et on élève les murs extérieurs. Des accessoires typiques des chantiers de construction sont joints.

Époque IV - Modèle patiné -
120 × 106 × 61 mm

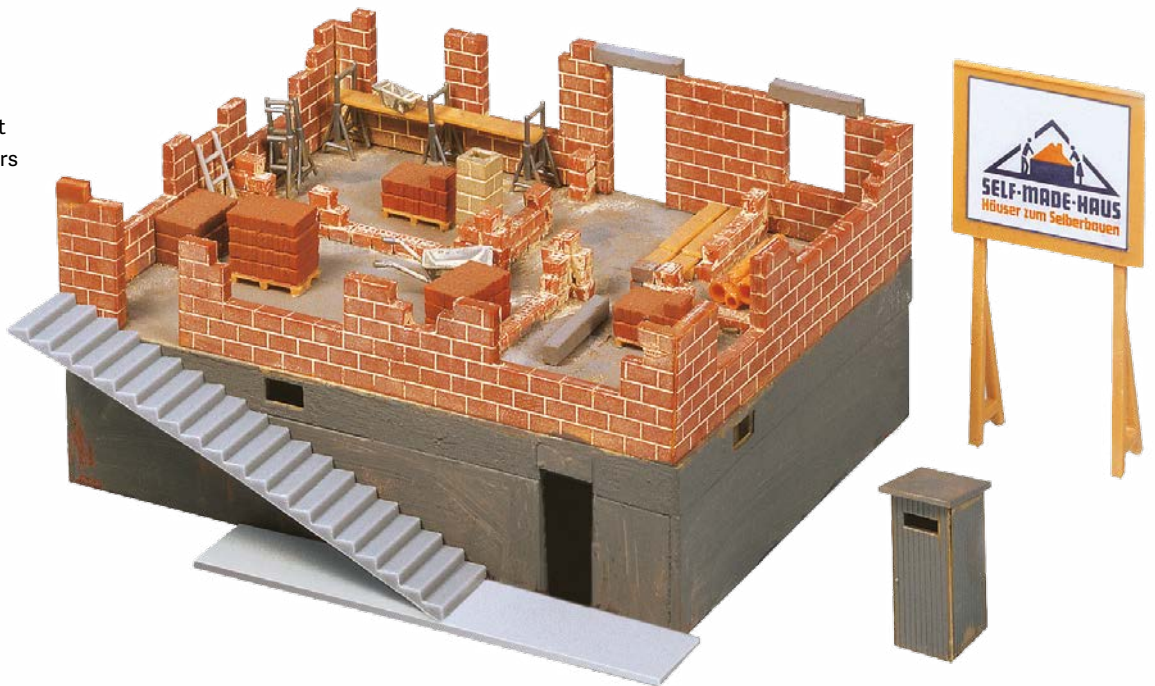

130303

Maison en cours de construction

Maison en briques de couleur grise. La charpente est déjà posée.

Époque III - 120 × 90 × 95 mm



130246

Maison en construction

Le kit de construction contient des pièces pour une maison de construction brute, qui se laisse réaliser dans différents stades de travaux.

Époque III - 80 × 75 × 65 mm



150925

Sur le chantier
Nouveauté 2016



151051

Ouvriers du bâtiment



151091

**Balayeurs des rues
et ouvriers de canal**



130257

Maison individuelle

à colombages et éléments décoratifs.

Époque II • 115 × 95 × 115 mm



130200

Maison avec pièce mansardée

Avec une entrée décalée vers l'intérieur et avec un balcon.

Époque III • 90 × 80 × 78 mm



130205

Maison individuelle

Avec loggia.

Époque III • 131 × 82 × 73 mm



130216

Maison en briques

Par le jardinet du devant on arrive aux escaliers d'entrée.
Avec fenêtre à fleurs et chien-en-lit.

Époque III • 91 × 72 × 85 mm



130204

Maison

Avec petit porche d'entrée.

Époque III • 83 × 100 × 77 mm



130315

Maison individuelle

avec éléments de style rouges aux murs, plaque de terrasse et pièces de décoration. Facile à construire, même pour les débutants.

Époque VI - 101 × 117 × 83 mm



130316

Maison individuelle

avec éléments de style gris aux murs, plaque de terrasse et pièces de décoration. Facile à construire, même pour les débutants.

Époque VI - 101 × 117 × 83 mm



130317

Maison individuelle

avec éléments de style jaunes aux murs, plaque de terrasse et pièces de décoration. Facile à construire, même pour les débutants.

Époque VI - 101 × 117 × 83 mm



130318

Maison individuelle

avec éléments de style bordeaux aux murs, jardin d'hiver attenant, plaque de terrasse, terrasse couverte et garde-corps en pièces découpées. Facile à construire, même pour le débutant.

Époque VI - 114 × 117 × 83 mm

**130215**

Maison à colombages avec garage

Maison avec jardinet et fenêtres fleuries. Toit en tuiles.

Époque III • 126 × 72 × 85 mm

**130221**

Maison individuelle à colombages

facile à construire même pour débutants. Avec pièces de décoration.

Époque III • 93 × 84 × 115 mm

**130222**

Maison individuelle à colombages

facile à construire même pour débutants. Avec pièces de décoration.

Époque III • 93 × 84 × 115 mm

**130223**

Maison individuelle

facile à construire même pour débutants.

Avec pièces de décoration.

Époque III • 93 × 84 × 115 mm



130238

Église

Le clocher est interchangeable pour s'adapter au style architectural respectif de l'endroit. 3 toits sont inclus.

Modèle bon marché, facile à construire. Peu encombrant. Particulièrement approprié pour la décoration en arrière-plan.

Époque II • 142 × 87 × 250 mm



130240

Église de village

Église avec une tour.

Modèle bon marché, facile à construire.

Peu encombrant. Particulièrement approprié pour la décoration en arrière-plan.

Époque II • 117 × 114 × 208 mm



130236

Église de village

Elle dispose d'une tour pointue, dont le toit abrite un nid de cigogne. On a la possibilité de monter cette église avec ou sans planchéage.

Modèle bon marché, facile à construire. Peu encombrant. Particulièrement approprié pour la décoration en arrière-plan.

Époque II • 116 × 72 × 137 mm



130379

Four à pain, chapelle, hangar à outils

Modèles idéals pour l'aménagement du cadre de scènes campagnardes.

Époque II • Modèle patiné •

Fournil: 54 × 44 × 50 mm •

Remise à outils: 106 × 75 × 57 mm •

Chapelle: 48 × 46 × 90 mm

149



130235

Chapelle avec calvaires

Les ex-voto et calvaires peuvent être utilisés de maintes façons.

Époque II • 65 × 55 × 100 mm



130237

Chapelle »St.- Bernard«

avec petit clocher rapporté.

Époque II • 98 × 64 × 120 mm



130243

Chapelle de montagne

Avec portail en fer forgé finement travaillé.

Époque II • 71 × 71 × 66 mm

130284

Hangar à bateaux

Peut se construire au bord de tout plan d'eau; un bateau est également inclus.

Époque III - 85 × 64 × 52 mm



130269

Auberge de village

Le cadre comprend une tonnelle, une estrade pour orchestre, des tables et des chaises.

Époque II - 145 × 145 × 96 mm



130314

Auberge «À la Couronne»

Petite auberge avec brasserie attenante en plein air.

Époque III - 167 × 105 × 100 mm



130286

Auberge de montagne «Rosel»

Une pension-restaurant avec plusieurs balcons.

Époque III - 100 × 87 × 77 mm





130282

Pension »Edelweiß«

Avec des peintures de Lüftl imprimées sur plusieurs faces et une terrasse au premier étage. Des tables, bancs et parasols sont joints.

Époque II - 154 × 150 × 104 mm



130287

Chalet alpin

Avec balcon et un toit bas.

Époque III - 127 × 93 × 55 mm



130277

Maisonnette à colombages

Maisonnette de campagne avec préau et petites dépendances.

Époque I - 115 × 87 × 59 mm



130299

Hutte de montagne

Une maison forestière avec hache, scie et brouette, qui devrait absolument être posée dans une forêt.

Époque II - 73 × 52 × 43 mm



130293

Cabane forestière

Dans le style d'une maison forestière en rondins; une cabane à outils se situe en annexe.

Époque II - 83 × 78 × 40 mm



130288

Dépôt de bois

avec troncs, poutres, planches et listons de bois.

Époque I - 130 × 86 × 56 mm



130294

Grange à claire-voie

à utiliser comme bâtiment annexe sur des domaines ou des fermes.

Époque I - 106 × 63 × 55 mm

130185

Abris à bois

Petit hangar à bois avec toit à deux versants, pouvant se construire au choix ouvert ou fermé. Usages multiples, par exemple comme remise pour des accessoires agricoles ou comme point à fourrage. L'effet de vieillissement sur les murs et le toit est saisissant.

Époque I - Modèle patiné -
80 × 63 × 46 mm



180561

Récolte des foins

Plusieurs tas de foin, andains ratisés, charrette chargée de foin, des faux et accessoires. Y compris des fibres de foin et de la colle.

Époque I



153



130334

2 Greniers à foin

Reproduction fidèle de ces greniers à foin en bois, que l'on peut voir aujourd'hui encore à la montagne.

Époque II - 75 × 65 × 50 mm (2 x)



130290

Affût de chasse

L'équipement est composé d'une mangeoire, d'un puits et de 3 sapins.

Époque I - Affût perché: 68 × 67 × 81 mm -
Emplacement nourriture et puits: 44 × 41 × 40 mm



120135

Kiosque à journaux et buvette

Les panneaux publicitaires et les journaux sont inclus dans le kit de construction.

Époque III • Kiosque: 70 × 40 × 50 mm •
Stand de champignons: 50 × 50 × 60 mm



130212

Kiosque à journaux

avec rafraîchissement et sucreries.
Avec carton de décoration.

Époque III • 80 × 77 × 48 mm

180587

2 Aubettes de bus

en bois, comme elles se trouvent fréquemment dans les bourgs et villages.

Époque III • 61 × 32 × 37 mm • 72 × 26 × 36 mm



180370

Aubette

Une attente plus agréable! Modèle découpé au laser d'une petite aubette couverte, une construction à pans de bois sur une base carrée, au toit pyramidal, inspirée de l'arrêt original qui se trouve à Weißenhohe sur le tronçon du Gräfenberg en Haute-Franconie.

Époque III • Modèle Lasercut •
49 × 49 × 56 mm



180932 Conteneur à vêtements usagés p. 201



155

130378

Stand d'apiculture

Stand de vente de miel et d'eau-de-vie à emporter. Comprend un rucher couvert à ruches en paille nattée (sans abeilles) et des ruches éparpillées.

Époque II • 60 × 41 × 62 mm • 44 × 32 × 47 mm

180385

2 Chariots à ruches

Comme c'est délicieux, le miel! Deux voitures à abeilles en bois comme celles qu'utilise l'apiculteur itinérant qui visite différents lieux avec ses colonies d'abeilles, selon les endroits où se trouve la meilleure miellée au cours des floraisons. Les colonies sont empilées les unes sur les autres et entretenues dans ce qu'on appelle des ruches à traitement par l'arrière, qui sont les habitations des abeilles.

Époque III • Modèle patiné •
92 × 46 × 43 mm • 70 × 37 × 37 mm



150911

À l'arrêt d'autobus



150919

Chez l'apiculteur



153042

En faisant des courses



130519

Maison forestière

Maison de chasseurs à deux étages sur un socle en pierre, qui est revêtue de bardeaux verts et s'intègre ainsi de façon parfaite dans la forêt environnante. Les particularités du modèle sont le troisième pignon, la couverture du toit composée de deux sortes de tuiles et les bois de cerf exposés comme décoration de la façade au-dessus de l'entrée. Le petit coin et la trappe menant à la cave se trouvent à l'arrière de la maison. Si on le désire, on peut remplacer quelques tuiles par des tuiles en verre jointes au kit.

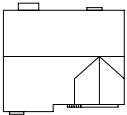

Époque III • Modèle patiné • 138 × 120 × 110 mm

180449

Kit de décoration «À la campagne»

Lot de petites pièces permettant l'aménagement de scènes rurales, avec petites toilettes rustiques, niche de chien, établi, table à fromages et beaucoup d'autres éléments.

Époque I





130601

Chaumière »Texel«

Modèle patiné d'une maison d'habitation simple à un étage avec façade à lattes, fenêtres sur le pignon et un toit en tuiles. L'entrée de la maison est placée sur le côté et protégée par un brise-vent.

Époque I - Modèle patiné - 106,5 × 82 × 62 mm

157



130602

Chaumière »Vlieland«

Modèle patiné d'une maison d'habitation simple à un étage avec façade crépie, fenêtres sur le pignon et un toit en ardoise.

Époque I - Modèle patiné - 106,5 × 64 × 62 mm



130603

Chaumière »Ballum«

Modèle d'une maison d'habitation simple à un étage avec façade crépie, fenêtres sur le pignon et un toit en ardoise. Des couleurs font ressortir les appuis de fenêtres, plinthes et arêtes de la maison.

Époque I - 106,5 × 64 × 62 mm



130266

Maison à pans de bois

dans le style campagnard, avec sous-sol maçonné et montée d'escalier menant à l'aire d'entrée.

Époque II • Modèle patiné • 165 × 102 × 118 mm



130259

Maison deux familles à colombages

Facile à monter, même par débutants. Avec des éléments de décoration.

Époque III • 140 × 106 × 126 mm



130270

Maison rurale à pans de bois

avec auvents aux entrées et lucarnes.

Époque II • 145 × 103 × 89 mm



130280

Maison avec nid de cigognes

Maison de campagne typique avec montée d'escaliers extérieur, menant à l'étage d'habitation et nid de cigogne sur l'arête du toit. Un véritable nid de cigogne avec »habitants«, presque entièrement dans l'environnement réel, ici disponible sous forme de détail affectueux.

Époque I • 117 × 115 × 104 mm



130518

Supermarché de campagne »Feneberg«

Bâtiment en briques à un étage plus un comble et toit en demi-croupe, revêtement à bardeaux et frise ornementale sur tout le pourtour à la transition des deux étages. Au rez-de-chaussée se trouve un supermarché de la chaîne »Feneberg« qu'on rencontre souvent en Allgäu.

Époque IV • Modèle patiné • 200 × 121 × 115 mm



130517

Fromagerie

La passion de l'affinage! Fromagerie traditionnelle des producteurs ruraux avec une petite boutique pour vendre les délices régionaux au rez-de-chaussée. Cette construction claire et attrayante à un étage plus un comble et toit en croupe est entièrement revêtue de bardeaux et possède une cheminée extérieure moderne. À l'étage supérieur on peut étendre les étamines en toile sur une barre en bois pour les faire sécher. Comme éléments publicitaires visibles de loin, on utilise à l'extérieur des bidons de lait géants et un vieux chaudron à fromage.

Époque III • 167 × 121 × 99 mm



191707 Bâtiment agricole

p. 235

160

130558

Vieille ferme

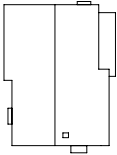

Modèle de la série populaire Fermes. Ferme à deux étages plus un comble sous un seul toit, avec division transversale et socle maçonné. L'étage supérieur à pans de bois de ce bâtiment d'agriculture et d'habitation est revêtu de bardeaux du côté exposé aux pluies. Une cabane à four à pain et un hangar attenant à l'arrière agrandissent la surface utile. Le kit inclut un calvaire et une petite clôture.

Époque I • Nouveauté 2016 • Modèle patiné • 190 × 140 × 145 mm



180381

Fumier avec grue

Petite grue fixe avec grappin à foin et à fumier ainsi que les pièces d'entraînement d'un servomoteur permettant sa rotation vers la droite et vers la gauche. La fosse à fumier assortie fait partie du kit.

Époque II • Nouveauté 2016 • Modèle patiné • Modèle mobile •
Grue : 30 × 100 × 80 mm • Tas de fumier : 56 × 23 × 27 mm



180386

Voiture à purin

Un engrais naturel. Voiture à purin à deux essieux avec un vieux tonneau en bois à cercles en fer permettant de répandre le purin sur les prairies et les champs. La voiture était tirée par un attelage de deux bœufs ou deux chevaux.

Époque I • Nouveauté 2016



130557

Grange avec accès à l'étage

Un symbole de la vie à la campagne. Grange indépendante à deux niveaux avec troisième pignon et différentes tuiles sur le toit. Les planches sur la façade, murs maçonnés, plaques Eternit, crépis et un étage supérieur à pans de bois sur le côté à pignon donnent à ce bâtiment rural spacieux au toit de protection latéral son caractère original. L'accès au rez-de-chaussée et l'accès surélevé menant au grenier à foin sont fermés par des portes en bois massives à deux battants. Le kit inclut une passerelle permettant l'accès à l'étage supérieur.

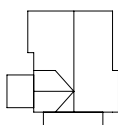

Époque I - Nouveauté 2016 - Modèle patiné - 155 × 150 × 130 mm



180396

Petites toilettes à servo

Petites toilettes rustiques en planches avec toit à un versant, plaque de base et pièces d'entraînement rendant la porte mobile au moyen d'un servomoteur. Niche dans le même ton incluse ainsi qu'une figurine.

Époque I - Nouveauté 2016 - Modèle patiné -
incl. moteur - Toilettes : 31 × 30 × 32 mm -
Niche : 18,5 × 15 × 13 mm -
Profondeur de pose: 27,5 mm



180387

Puits et captages de source

Bâtiments fonctionnels pour le captage de sources. Jeu composé d'une maisonnette de source maçonnée avec pignon en escalier et d'un captage de source à ornementation du mur à l'antique.

Époque II - Nouveauté 2016 -
51 × 51,5 × 33,5 mm - 79 × 12 × 42 mm





130548

Ferme bio

Maison individuelle aux multiples facettes avec des portails qu'on peut maintenir ouverts ou fermés sur le devant et à l'arrière de la ferme et qui permettent ainsi de jeter un regard dans la grange.

Alors que les locaux d'habitation sont couverts de bardeaux et sont agrandis par un troisième pignon, le côté grange présente un pignon à pans de bois au-dessus d'un socle en pierre. Sur le côté arrière, on parvient à l'entrée de cour par un escalier extérieur. Une particularité de la couverture du comble est de comprendre des tuiles de deux types, quelques tuiles en verre permettant si on le désire de faire pénétrer la lumière dans la grange qui est

sinon assez sombre. Les accessoires du modèle incluent une trappe menant à la cave, la clôture pour un tas de fumier, une pompe à purin et diverses jardinières de fleurs.

Époque III • Modèle patiné • 177 × 142 × 125 mm

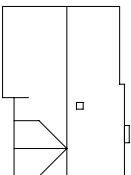

Savoir-faire

163

Pour suivre la tendance actuelle l'agronome d'aujourd'hui offre ses produits issus de l'agriculture biologique sur sa ferme bio (art. 130548). En tant que maison d'un seul bloc, la ferme bio réunit le corps de logis, l'étable et la grange sous un toit d'un seul tenant. De nombreux accessoires assortis tels qu'une sortie de cave extérieure, la petite enceinte pour un tas de fumier, une pompe à purin ainsi que des jardinières de fleurs en grand nombre sont fournis avec le kit.



Pas à pas:
différents modules vont former le corps de logis de la ferme bio. Tous les composants ont déjà été patinés.



Gros œuvre séparé:
l'aile abritant l'étable et la grange forme un module propre ...



... que l'on colle ensuite contre la zone d'habitation.



Charpenterie:
on complète le tout de poutres, du toit et de la montée d'escalier.



Jolies dans le détail:
des jardinières de fleurs apportent des notes de couleur supplémentaires.



Plus vite qu'on le croit!
Prêt - au montage dans l'installation ou dans le diorama.



130538

Maison du manœuvrier

Étable à deux étages plus un grenier transformée en habitation qui témoigne des conditions d'hébergement modestes des journaliers d'autrefois. On soupçonne les nombreuses réparations effectuées sur la maison à l'exemple de la couverture hétéroclite du toit et du revêtement désuet de la façade au moyen de plaques en fibrociment sur cette construction à toit en bâtière alignée sur la rue, dont les toilettes sont à l'extérieur.

Époque I - Modèle patiné - 138 × 121 × 120 mm



130370

Ferme



La maquette est composée de : immeuble en colombage, bergerie, grange, porcherie avec clôture en lattes intégrée, accessoires comme une niche, un chariot à fumier, nid de cigogne sur le toit etc. Les éléments peuvent être montés séparément.

Époque I - 225 × 325 × 120 mm



151060
À la ferme



151007
À la ferme



154004
Vaches, tachetées de brun



154010
Poules + Oies



165

130468

Unité à biogaz

Une économie du recyclage parfaite! Dans cette installation, la biomasse fait l'objet d'une fermentation pour fournir une énergie renouvelable précieuse: le biogaz. Le kit inclut un silo couloir avec fourrage que peuvent aussi emprunter des tracteurs du Car System et un silo muni d'une couverture hermétique avec une bâche alourdie à l'aide de pneus et de sacs de sable. Le cœur de l'installation est constitué des deux fermenteurs équipés sur ce modèle de tuyaux extérieurs et d'une échelle auxquels s'ajoute la centrale de chauffage urbain permettant de produire du courant et de la chaleur.

Époque VI • Silo : 264 × 74 × 26 mm (2 x) • Fermenteur : Ø 128 × 83 mm (2 x) • Immeuble: 205 × 70 × 59 mm



180599

Niche de chien avec servocommande

Chenil clôturé avec haie pour le compagnon à quatre pattes. Un servo est joint au kit de construction, lequel peut être mis en service avec l'article «Servocommande» (art. 180725) ou commandes similaires. Reculade dans le refuge ou sortie du chien sont à commander individuellement.

Époque I • incl. moteur •

Profondeur de pose: 29 mm • 77 × 77 × 20 mm



161536

Tracteur MF (WIKING)



161588

MF Tracteur avec remorque à copeaux (WIKING)

H0 RÉGION, FERME



FORÊT NOIRE

L'avantage du terrain! Une maquette de premier ordre doit avoir de vrais éléments vedettes. Découvrez le paysage pittoresque de la Forêt Noire avec ses kits caractéristiques, ses sapins et des scènes très variées.

167



130366

Ferme de la Forêt Noire

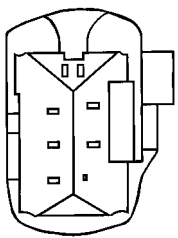

Un modèle de rêve d'une ferme de la Forêt-Noire, qui trouvera sa place de façon idéale dans les vallées ou paysages de prés et de forêts à l'arrière plan de l'installation. Muni de nombreux accessoires typiques façonnés avec amour. Qui ne les connaît pas, les fermes de la Forêt-Noire avec leurs vastes toits de bardeaux, leurs galeries et balcons décorés avec grand soin, la petite cabane latérale pour garder les bidons de lait au frais, le tas de fumier devant les étables, et la maisonnette à rentrer le fourrage attenante au dos, par laquelle on accède directement au grenier. Ces fermes sont dispersées dans toute l'étendue de la Forêt Noire.

Époque I • 270 × 240 × 165 mm

130387

Petite maison de la Forêt-Noire

A colombages, toit de bardeaux et une roue à aubes installée sur le côté avec possibilité ultérieure d'entraînement par intégration d'un moteur (art. 180629, 12-16 V, tension alternative).

Époque III • Modèle mobile •
155 × 125 × 123 mm





130534

Ferme de la Forêt-Noire avec toit en paille

La vie quotidienne des derniers siècles! Une grande cour en Forêt-Noire recouverte partiellement de paille et de tuiles, une maison à toit en croupe, reliant l'étable et la grande. Sur le sous-sol en pierres naturelles, nous avons une étage blanc avec des balcons verts, une petite maison laitière sur le côté avec un puits menant à l'escalier et l'entrée de la cour vers l'aire de battage. Un tas de fumier se toruve sur le côté de l'étable. Des faux, des échelles et de diverses petites pièces sont inclus dans les accessoires de ce modèle à vieillissement d'envergure.

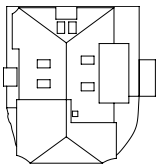

Époque I - Modèle patiné - 230 × 220 × 145 mm

130367

Maison de la Forêt-Noire

Une petite maison typique de la Forêt-Noire, pouvant être installée de façon idéale dans les paysages herbeux et boisés au fond de l'installation.

Époque I - 165 × 110 × 113 mm





130323

Télécabine à matériaux

Voie d'accès aux alpes! Petite voie de transport avec deux différentes gondoles de transport adaptées à de différentes plages d'application dans les zones montagnardes difficilement accessibles.

Alors que les marchandises sont transportées dans des caisses ouvertes avec un apprentis en lattes (des bidons à lait appartiennent aux accessoires), le wagonnet couvert est adapté au transport d'une personne. Le matériau de la télécabine sert à désenclaver les cours montagnardes ou comme voie d'accès aux alpinistes pour surmonter les altitudes. Les stations de montagne et de vallée présentent un style ouvert avec des panneaux en bois sur le toit et de vieilles toitures. Le moteur d'entraînement et la commande

se trouvent dans le refuge à toiture en tuiles avec annexe à l'arrière, banc de repos, four à bois et cheminée.

Époque II • Modèle patiné • incl. moteur •

Station en montagne : 83 × 58 × 52 mm •

Station de la vallée : 50 × 42 × 42 mm •

Distance entre la station de montagne et de vallée : max. 1000 mm •

Dénivelé : max. 25°



130388

Moulin »Hexenloch«

L'original, situé dans une vallée romantique de la Forêt-Noire, fut construit en 1825 et fonctionne encore de nos jours.

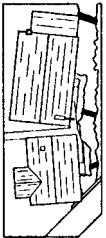

Les deux roues hydrauliques du moulin original sont entraînées par une amenée d'eau et tournent dans le sens contraire l'une par rapport à l'autre. Le modèle est équipé d'un moteur (12-16 V, tension alternative) qui entraîne en même temps la scie. Avec paysage.

Époque I - incl. moteur - 310 × 130 × 115 mm

130225

Moulin à eau avec pompe

avec une roue d'eau commandée par le haut. Ce moulin peut être mis en route avec de l'eau. Le kit de construction comprend une pompe électronique spéciale (12-16 V, tension alternative) et d'un bac pour le fond. La pompe est insérée à la montagne; elle transporte l'eau du bac dans la rigole d'eau. L'eau coule ensuite dans la roue du moulin, alors entraînée et recoule dans le bac. L'eau se trouve de ce fait dans un circuit permanent.

Époque I - 240 × 130 × 100 mm



LAC DE CONSTANCE

Pourquoi partir au loin? La beauté de la Mer Souabe a de nombreuses facettes, les îles, des vieilles villes idylliques, des car-ferries et des yachts à voiles, des plages, des vignes et des cultures fruitières biologiques.

171



130391

Hôtel Schloßberg-Stüble

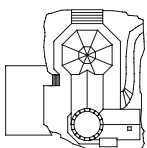

Très beau modèle aux détails esthétiques, qui est aussi à placer sur un versant. La terrasse et le bas de la tour sont en bois et disposent d'une lasure. Ce set comprend des pièces de petite taille pour l'assortiment.

Époque III • 203 × 200 × 180 mm

172



130438

Auberge »Sonne« avec arcade

Auberge de campagne typique avec une très belle terrasse et une petite arcade avec tables et chaises.

Époque I - 180 × 155 × 115 mm



180445

Vélo de montagne

Des vélos modernes (VTT) pour l'arrangement de nombreuses petites scènes sur le réseau miniature.

Époque V



130513

Bateaux et pédalos

Ce kit contient une barque à rames, 1 voilier, 2 bateaux pneumatiques, 2 pédalos et 2 canoës pour l'équipement de zones délimitées des plages et des eaux.

Époque IV

131012

Mur de quai

Cloisons avec revêtement en béton et diverses bornes pour l'accostage des bateaux. Idéal pour la construction de ports fluviaux et maritimes.

Époque II - Modèle patiné - 518 × 16 × 37 mm





130908

Vignoble avec restaurant de jardin

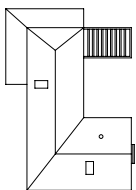

Domaine viticole seigneurial avec un bel aspect de maisons à colombages. Modèle typiquement régional, qui dispose de nombreuses petites pièces, de tables et de chaises de jardin, ainsi que d'autres éléments d'équipement (matériel pour fleurs et vrilles). Également utilisable comme hôtel.

Époque III - 240 × 170 × 152 mm



181254 (H0, TT, N)

Vignes

Hauteur totale: env. 35 mm



180910

Parasols, tables, bancs



180919

4 Bancs



130372

Domaine

Un domaine d'envergure.

Le modèle est composé d'un bâtiment principal et d'un bâtiment secondaire, ainsi que d'une petite annexe avec un mur qui entoure la totalité du bien. Un grand nombre d'éléments de conception, tels qu'un stand de vente pour la ferme et de diverses petites pièces en font un vrai bijou.

Époque III - Bâtiment principal: 174 × 125 × 125 mm •
 Immeuble annexe : 70 × 63 × 60 mm • Serre : 133 × 98 × 102 mm •
 Stand de marché : 32,5 × 36 × 31 mm





LES ALPES

Le principal: à pic! Que ce soit des refuges de montagne ou des chalets alpins idylliques, des pentes abruptes ou des maisons alpines traditionnelles. Emmenez à la maison les plus beaux aspects des Alpes sous forme de modèles.

176



130329

Refuge de haute montagne «Chalet Moser»

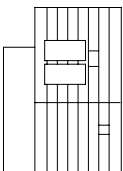

Construction en bois à 2 étages avec grande terrasse de bronchage sur le devant et fondation maçonnée, équipée de tables, bancs, fontaine et panneaux solaires sur le toit. Offre aux randonneurs et skieurs une possibilité idéale de manger et passer la nuit.

Époque IV • Modèle patiné • 182 × 130 × 120 mm



151064
Trekks



151067
Serveurs et serveuses



154009
4 Chamois + 6 Bouquetins



130555

Tonnellerie »Kübler«

Impression moderne numérique! Maison à deux étages avec atelier de tonnellerie Les façades et piédroits des fenêtres sont décorés, l'accentuation de la façade avec des pierres de taille à bossage aux angles et des pierres à bâtir au rez-de-chaussée, et l'aménagement d'un coin du bâtiment vers l'arrière au moyen d'arcades à piliers.

Époque I - 150 × 130 × 110 mm



Technique des fresques

Ce vieil artisanat local décore de nombreuses maisons, en particulier dans la zone alpine. Ces compositions de haute valeur artistique sont comme des livres d'images ouverts qui servent à la décoration extérieure et sont appelées dans le pays des 'Peintures à l'air libre'. Leurs histoires révèlent beaucoup de choses sur les anciens propriétaires de ces maisons. Elles racontent des noms et des métiers, des espoirs et des craintes, et reflètent souvent une certaine piété.



180391

Pont suspendu

Modèle découpé au laser d'un petit pont suspendu comportant une passerelle recouverte de madriers et des mains courantes. Il enjambe des gorges assez profondes ou permet de franchir des cours d'eau. On peut réaliser le pont avec une longueur variable. Un câble métallique est joint au kit.

Époque IV • Modèle Lasercut • 300 × 30 × 27 mm

130554

Ferme des Alpes

Maison d'habitation à deux étages aux multiples facettes, bâtie dans le style alpin. Tandis que le rez-de-chaussée est crépi en blanc, le premier étage présente une construction en bois somptueuse. Les bardeaux de la toiture à faible pente sont alourdis avec des pierres pour les protéger contre l'arrachement par le vent. Un grand balcon fait tout le pourtour du premier étage, un deuxième plus petit se trouvant au pignon. Le kit inclut des ornements destinés au pignon, des cheminées et un calvaire.

Époque I • 179 × 156 × 115 mm





180547

Croix de sommet avec pic de montagne

Croix de sommet en bois très haute comme on en trouve souvent en montagne. Inclut le rocher formant le pic de montagne et 2 figurines. On trouvera des randonneurs et alpinistes dans la gamme de figurines.

Époque I - Modèle patiné - 175 × 117 × 120 mm

179



180548

Accessoires de sentiers de randonnée

Le coffret contient un refuge pour randonneurs, des marques de sentiers, un pont en bois, des passerelles, un tableau d'information – éléments essentiels de protection et d'orientation pour le randonneur.

Époque II - Modèle patiné - 42 × 32 × 28 mm -
39 × 18 × 13 mm - 120 × 18 × 13 mm - 106 × 46 × 19/53 mm

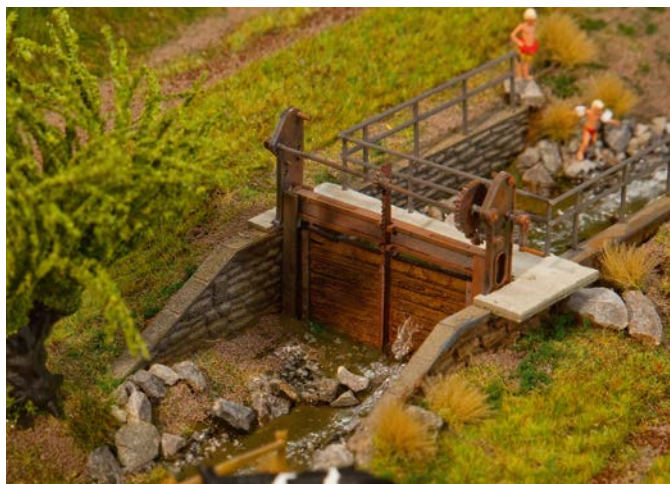

180390

2 Barrages dans le ruisseau

Deux déversoirs de taille différente qui servent d'alimentation en eau pour le moulin, d'irrigation pour les prairies ou de petit endroit de pêche dans un ruisseau. Vannes, plateformes et ouvrages de maçonneries en combinaison avec des matériaux lasercut et en fonte.

Époque I - Modèle Lasercut -
120 × 60 × 50 mm - 60 × 30 × 12 mm



180436

Construction contre les avalanches

Barrières de neige. Constructions à colonne dans les zones alpines pour la stabilisation des couches de neige. Le kit de construction comprend 10 ponts de neige, avec lesquels les habitants miniatures peuvent se protéger contre les avalanches.

Époque III - Modèle patiné - 31 × 24 × 36 mm (10 x)



130326

Hutte de secourisme alpin

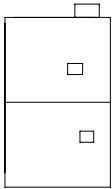

C'est là que les secouristes de montagne bénévoles démarrent leurs interventions. La hutte de secourisme en montagne à deux étages comprend un étage en pierre avec une construction à planches épaisses traditionnelles au premier étage. Les poutres typiques et les encadrements des portes et des fenêtres soulignent l'extérieur robuste de la hutte.

Époque III • Modèle patiné • 165 × 96 × 90 mm



130382

Grange à foin

Modèle découpé au laser d'une grange de champ protégée par un toit à bardeaux, avec socle maçonné, permettant l'entreposage du foin. Un plancher intermédiaire subdivise la grange à foin en deux étages.

Époque I • Modèle patiné • Modèle Lasercut • 92 × 82 × 73 mm



130292

Refuge

Admire le panorama! Modèle vieilli d'un petit refuge fermé avec murs à revêtement en bois, toit à bardeaux et mât à drapeau, qui sert d'abri protecteur en cas d'orage ou pour passer la nuit en altitude aux promeneurs, randonneurs ou alpinistes qui s'y arrêtent.

Époque III • Modèle patiné • 87 × 60 × 66 mm •

130330

Pharmacie »Gentiane«

Maison d'habitation construite dans le style alpin. Abrite au rez-de-chaussée la pharmacie »Gentiane«. Pièces de décoration et d'aménagement jointes.

Époque IV - 150 × 130 × 112 mm



181



130331

Magasin d'articles de sport/École de parapente

Cette maison d'habitation de style alpin abrite un magasin d'articles de sport et une école de parapente.

Époque IV - Modèle patiné -
177 × 155 × 127 mm



130547

Abri de bétail

Abri moderne et spacieux de pâturage permettant au bétail de se retirer. Les parois extérieures du modèle en planches verticales sont en bois véritable traité au laser. Les bâches de fenêtres sont en carton spécial, tandis que la structure encadrante ainsi que le toit et une clôture entourant l'abri sur une vaste étendue sont en matière plastique.

Époque V - Modèle Lasercut -
115 × 98 × 45 mm



140445 Stand forain »Poissons de Mer« p. 371

131012 Mur de quai p. 172

MER DU NORD ET BALTIQUE

Au bord de l'eau! Chaque région a ses particularités. Sont très connus sur cette côte des phares, constructions portuaires, bateaux, maisons avec des toits en joncs, et les moulins à vent les plus divers.

183



131010

Phare de »Hörnum«

Le modèle utilisé est le phare de »Hörnum« construit en 1907 sur l'île de Sylt à partir de plus de 600 plaques d'enveloppe en fonte vissées les unes aux autres. Tour blanche/rouge svelte équipée d'un feu d'orientation (feu à éclats) et d'un feu de mer s'allumant à intervalles réguliers. C.a. de 12-16 V, tension alternative.

Jusqu'à 1930 il a servi d'école aux enfants de Sylt. De nos jours le rez-de-chaussée sert de bureau de l'état civil.

Époque I • incl. moteur • 69 × 65 × 335 mm



130383

Moulin à vent

de construction frisonne, avec partie inférieure maçonnée, large galerie et moulin à vent placé dessus. Les ailes recouvertes de toile à voile sont entraînées par le moteur joint (12-16 V, tension alternative).

Époque I • Modèle patiné • incl. moteur • 180 × 180 × 320 mm



130250

Maison d'habitation à toit de roseaux

Maison individuelle, construction classique en briques recuites du nord de l'Allemagne avec couverture de roseaux, de même que les lucarnes, jardinières de fleurs et clôture assortie.

Époque III • Modèle patiné • 160 × 125 × 112 mm



130310

Maison deux familles du nord de l'Allemagne

construction en briques recuites, avec agrandissements à jardin d'hiver.

Époque III • 160 × 125 × 110 mm

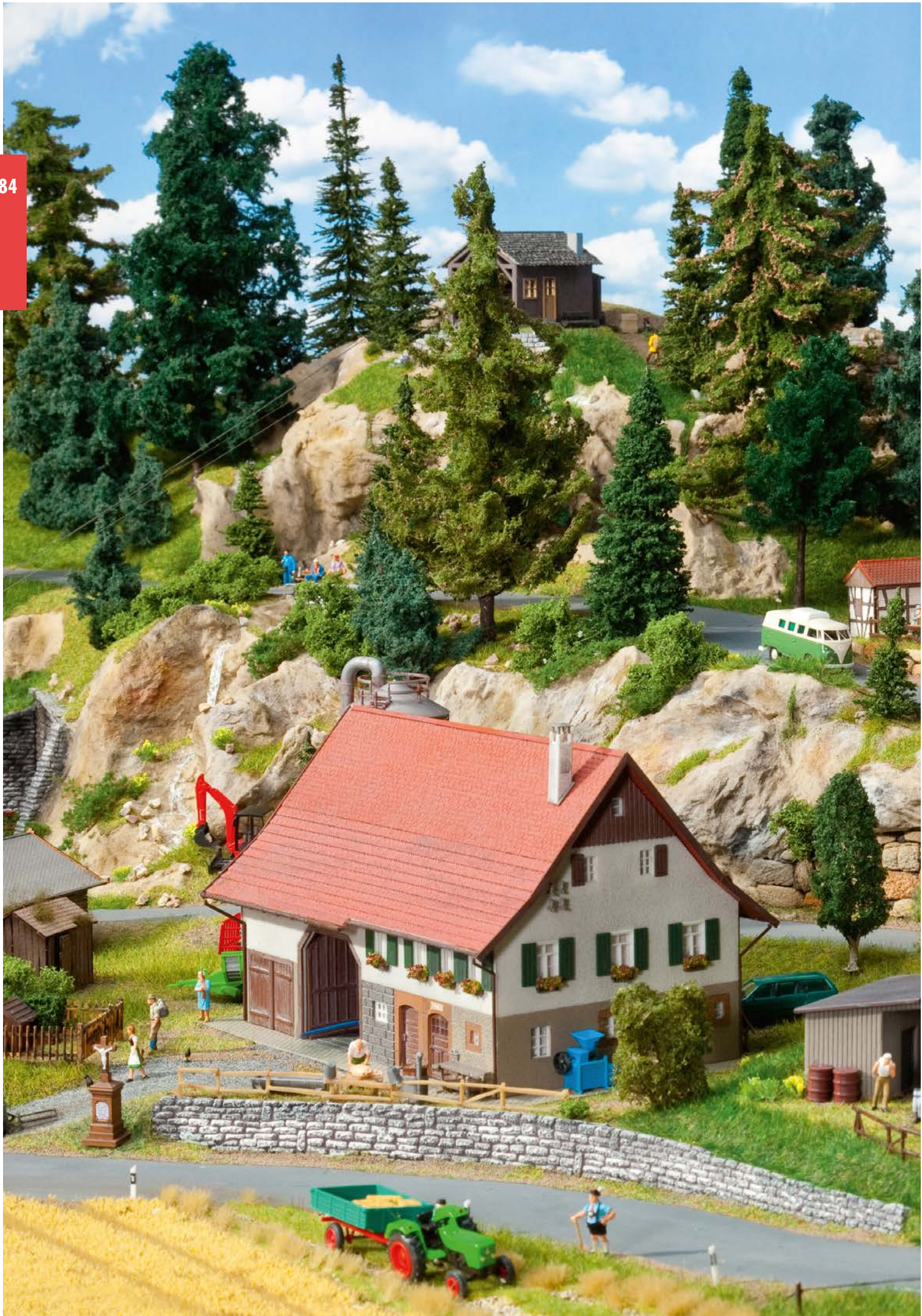

TOUT POUR LA FERME

Beaucoup de scènes et de modèles racontent l'amour de la campagne et des animaux. Que ce soit des grandes ou des petites étables, des silos et divers hangars. On peut créer des petits paradis uniques et pleins de vie.

185



130521 Remise à matériel p. 187

130520

Exploitation agricole

Composé d'une maison moderne, d'un bâtiment pour garder les bœufs ou les chevaux, qui peuvent être équipés de manière appropriée en achetant un aménagement intérieur d'étable (art. 130525). Les portes coulissantes larges des deux côtés de l'écurie peuvent être ouvertes et fermées en intégrant une unité motorisée pour celles-ci (Art. 180624, non compris dans la livraison). L'écurie peut être traversée par des véhicules Car System (par ex. art. 161536 + 161552).

Époque V - Modèle patiné - Modèle mobile - Maison d'habitation: 127 × 126 × 88 mm -
Étable: 265 × 146 × 93 mm - Portail étable: 40 × 50 mm



130526

Râteliers à fourrage

différents râteliers pour l'extérieur.

Époque V - Modèle patiné -
34,5 × 37 × 33,5 mm (2 x) - 31 × 19,5 × 24,5 mm (2 x)



161536

Tracteur MF

avec remorque
(WIKING)
Époque V



130522

Étables

Vaste bâtiment moderne permettant l'élevage des bovins ou la garde des chevaux comme écuries, que l'on peut meubler en se procurant l'aménagement intérieur d'étable (art. 130525). Les larges portes coulissantes des deux côtés peuvent s'ouvrir et se fermer si on installe l'entraînement de portes (art. 180624, non fourni). Se prête au passage de véhicules du Car System (art. 161536 + art. 161552). Utilisable comme bâtiment indépendant ou complétant l'article 130520.

Époque V • Modèle patiné • Modèle mobile • 265 × 146 × 93 mm



130525

Aménagement intérieur d'étable

convient spécialement à l'aménagement complet des étables de l'art. 130520 + 130522. Contient également des râteliers à barreaux obliques pour l'alimentation des vaches ainsi que différentes séparations pour les stalles des chevaux. Un éclairage intérieur vif est joint.

Époque V • Modèle patiné

130523

Entrepôt de balles de foin avec atelier

Hangar de stockage couvert pour l'entreposage à sec de balles de foin, atelier ouvert complètement équipé et garage (les portes peuvent s'ouvrir). Des balles de foin et autres accessoires typiques d'atelier sont joints. Ce bâtiment ne saurait manquer dans aucune ferme.

Époque III • Modèle patiné •
188 × 92 × 45 mm



130521

Remise à matériel

de construction couverte, mais ouverte, permettant d'abriter des véhicules et du matériel d'agriculture. Usages multiples.

Époque V • Modèle patiné • 265 × 120 × 93 mm

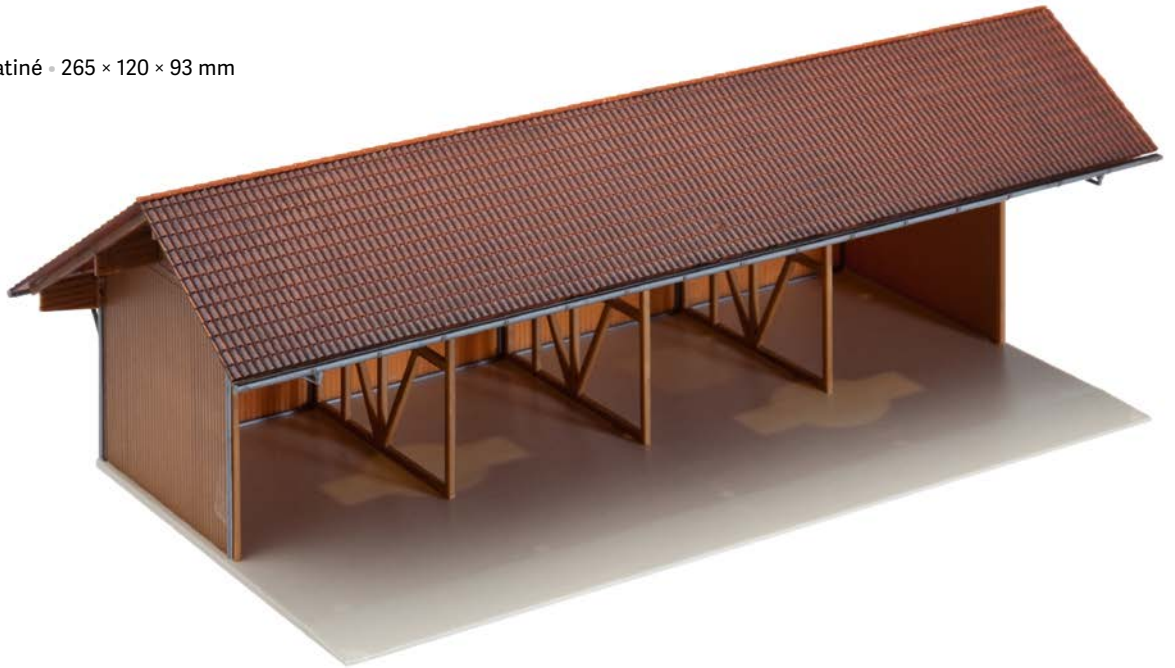

187

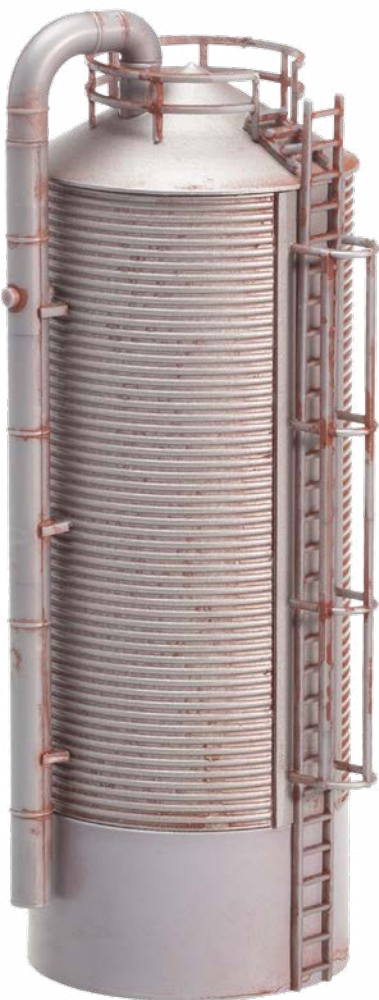

180621

Silo

Silo rond et haut à l'aspect de tôle ondulée pour l'entreposage du fourrage et du blé. Avec tuyau extérieur, échelle et balustrade.

Époque III • Modèle patiné • 52 × 41,5 × 123 mm

130530

Silos à aliments

2 silos tours avec bâti en métal servant au stockage sec des aliments à l'extérieur, par ex. dans l'élevage des porcs, de la volaille, etc.

Époque V • 27 × 24 × 65 mm (2 x)





130541 Écurie

4 boxes couverts, complètement équipés, avec pâtures extérieures clôturées disposées à l'arrière.

Note: En achetant 2 boîtes on peut réunir les écuries pour former un seul bâtiment écurie fermé possédant un couloir central ouvert.

Époque IV - 234 × 119 × 71 mm

130328 Poulailler avec aire de sortie

Pour la conception d'arrière-cours dans le domaine de cités et de villages. Set composé d'un poulailler, d'une échelle pour poules, de bacs à eau et à nourriture, d'un pigeonnier, d'un nichoir à étourneaux et d'une surface de végétation avec étang et grillage de clôture (sans animaux). Vous trouverez des animaux adaptés dans le programme des figures.

Époque II - Modèle patiné -
171 × 70 × 59 mm



153028
Personnel d'écurie, Garçon d'écurie,
Entraîneur



154010
Poules + Oies



154002
Chevaux, vaches brunes tachetées



180414

Clôture à treillis métalliques avec poteau en bois

Également adapté à rallonger la clôture
du poulailler (art. 130328).

Époque III - Longueur totale: 340 mm

189



180434

Systèmes de clôture pour stalles et ferme de stabulation libre

utilisables jusqu'à 3 ou 4 échelons superposés

Époque V - Longueur totale: 2000 mm (2 × 1000 mm)



180430

Clôture d'enclos I

Modèle à 3 rangées, avec poteaux en bois et portail.
Idéal pour les pâturages de chevaux et autres animaux.

Époque II - Longueur totale: 876 mm



180431

Clôture d'enclos II

Modèle à 2 rangées, avec poteaux et portail.
Idéal pour pâturages de bovins.

Époque II - Longueur totale: 876 mm



H0 CONSTRUCTIONS DE PAYSAGES

AU JARDIN

Des perspectives aux petits éléments! Ce sont toujours les petites choses qui complètent, décorent ou parachèvent l'impression globale. Et c'est ainsi que des éléments d'aménagements subtils donnent à chaque maquette un certain je ne sais quoi.



180542

Piscine et abri de jardin

L'aménagement idéal de jardin avec bassin, abri de jardin à impressions et jardinières, bacs à plantes assortis et barbecues de jardin maçonnés.

Époque III • Modèle patiné • Piscine: 80 × 44 × 26 mm • Cabane de jardin : 60 × 53 × 32 mm



180554

Éléments d'aménagement de jardin

se composant de divers treillis bruns pour plantes grimpantes, d'arceau pour rosiers, de pergolas partiellement munies de grilles métalliques filigranes décapées, et de bacs à plantes.

Époque IV



180607

Sauna dans un baquet

Baquet de sauna qui grâce à ses dimensions compactes et sa sous-construction en bois permet une sudation saine dans presque tous les endroits d'exposition. Le tuyau de fumée et les bandes de tension qui confère au baquet une stabilité sont en acier. Il est possible d'accéder au baquet lasercut avec toit en bâtière par une porte en verre.

Époque VI • Modèle Lasercut • 51 × 36 × 49 mm



180902

2 Barbecues de jardin



180937

2 Hamacs avec support



180910

Parasols, tables, bancs



JARDINS D'OUVRIER

Jardins d'ouvrier caractéristiques qui sont à construire individuellement, mais pouvant aussi être transformés en une grande cité. Ces jardins se situent souvent à proximité des gares et des fleuves.

Les sets sont complétés par deux beaux segments de paysage PREMIUM et d'accessoires typiques.



180494

2 Jardins d'ouvrier avec cabane

Époque III • Modèle patiné • 105 × 74 × 36 mm (2 x)



180495

2 Jardins d'ouvrier avec caravane

Époque III • Modèle patiné • 105 × 74 × 28 mm (2 x)



180490
Jardin d'ouvrier avec mobile-home
 Époque III • Modèle patiné • 105 × 74 × 40 mm



180491
Jardin d'ouvrier avec tonnelle
 Époque III • Modèle patiné • 105 × 74 × 32 mm



180492
**Jardin d'ouvrier
 avec petite maison de jardin**
 Époque III • Modèle patiné • 105 × 74 × 32 mm



180493
**Jardin d'ouvrier
 avec grande maison de jardin**
 Époque III • Modèle patiné • 105 × 74 × 36 mm



130208
3 Pavillons de jardin
 En bois. Multiples applications.
 Époque IV • 36 × 36 × 32 mm •
 54 × 49 × 32 mm • 60 × 53 × 32 mm

VOYAGES FASCINANTS EN BALLON

194

monter et s'envoler dans des hauteurs aériennes. La montgolfière vous approche du ciel. Le brûleur et les bouteilles de gaz font gonfler le ballon et permettent à la corbeille d'osier de s'envoler. Une LED RGB simule la flamme au gaz. Du haut, vous pouvez laisser planer le regard sur votre paysage miniature et chercher un endroit adapté pour atterrir.



131001

Montgolfière avec flamme au gaz

Une LED RGB simule la flamme au gaz.

Époque V • ø 170 × 228 mm



131004

Montgolfière

Se rapprocher un peu du ciel. La nacelle d'osier tressé et l'enveloppe rouge avec la croix du drapeau suisse élargissent le thème de votre maquette à la verticale. Peut s'équiper ultérieurement des minilumières simulant le vacillement d'un feu, Art. 180695.

Époque IV • Nouveauté 2016 • ø 170 × 228 mm



150915

Aéronautes et spectateurs



150902

Passants II

CAMPING

De la détente pure! Durant les mois d'été le confort de la vie quotidienne reste souvent à la maison et on l'échange contre la vie du camping. La devise est alors: allons vivre dans une tente ou dans la caravane.



130503

Kit de caravanes de camping

se composant de 4 caravanes avec auvents de différentes couleurs et des tables et chaises de camping.

Époque IV

Caravane 1: 88 × 51 × 28 mm
Caravane 2: 56 × 48 × 27 mm



130283

Bateaux et planches à voile

21 pièces: resp. 3 pédalos, bateaux à rames, kayaks, canots pneumatiques, planches à voile plus 6 matelas pneumatiques.

Époque V

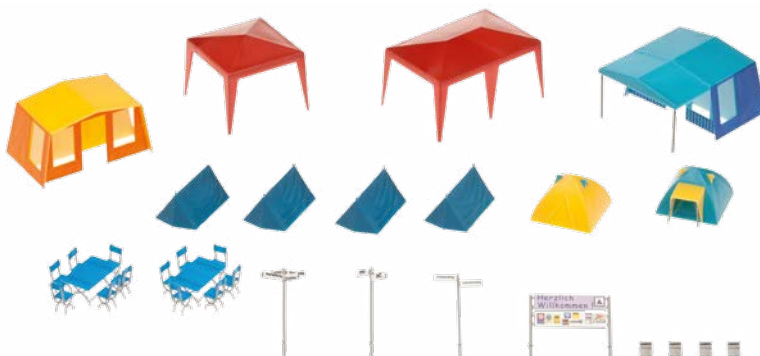

130504

Jeu de tentes de camping

se composant de 6 tentes de différentes couleurs, 2 tentes de fêtes et diverses tables et chaises de camping.

Époque IV

Tente de camping: 46 × 51 × 25 mm
Tente de fête: 35 × 35 × 30 mm



151053
Au camping



151030
Plage de baignade



151061
Dans le fauteuil en osier



180575

Terrain à barbecue

avec stand à grillades couvert, tables, bancs, tabourets et puits en bois, emplacement barbecue découverte et mur avec cheminée et panneau d'entrée couvert. Le barbecue couvert est préparé pour la mise en place d'un générateur de fumée (Seuthe n° 100).



Époque III - 78 × 54 × 48 mm



180577

Terrain d'aventure

avec tables et bancs, poubelles, balançoires, bascules, charpente de grimpe, maisonnette d'aventure, bac à sable, manège pas de géant et un train en bois.

Époque III



180576

Équipement de jeu

Pour places, jardin public.

Époque III



180443

12 Bancs de parc

disponible en différentes couleurs.

Époque III



180564

Brasserie en plein air

Comme on souhaite en découvrir. Avec tables, chaises, enseigne d'entrée, parasols, comptoir de débit, guirlande lumineuse éclairée (180 mm) et divers accessoires.

Époque III - 54 × 54 × 50 mm



180663

Guirlande lumineuse avec lampions

2 bandeaux lumineux comprenant chacun 5 lampions alimenté par une tension de 16 V alternatif. 2 × max. 250 mm

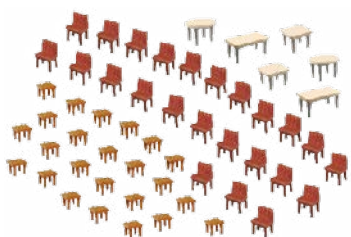

180438

7 Tables et 48 Chaises



180439

24 Chaises et 6 Tables de jardin

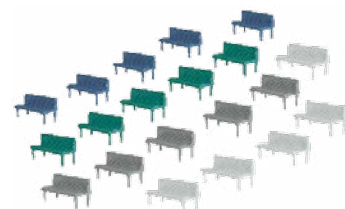

180441

20 Bancs



180442

4 Tables et 24 Chaises



180444

40 Bancs et 20 Tables de brasserie



180440

8 Parasols



180583

Kiosque

L'original de ce kiosque à montres au style de construction wilhelmien se trouvait jusqu'à la période d'avant-guerre à Francfort et servait de kiosque de vente.

Époque I - 52 × 52 × 128 mm

180581

Fontaine

avec statue et 4 jets.

Époque I - 43 × 43 × 56 mm



130232

Fontaine décorative

Un point central séduisant pour une place de ville ou de village. On peut directement alimenter la fontaine à l'aide de la pompe à eau (art. 180627) en plaçant un réservoir en dessous. Si on n'utilise pas d'eau, on devrait munir le fond de la fontaine de la feuille de lac (art. 170791) pour plus de réalisme.

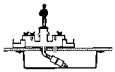

Époque III - Modèle mobile -
101 × 100 × 64 mm



180585

Décoration urbain

Cabines téléphoniques, colonnes d'affiches, boîtes aux lettres, surfaces d'affiches, horloges, bacs à fleurs, abris bus, bancs, poubelles, distributeurs de cigarettes – ce sont seulement ces détails, qui donnent, surtout en plusieurs exemplaires, une apparence réaliste à un village ou à une ville.

Époque IV



180582

Marché

Une composition d'objets caractéristiques d'un marché hebdomadaire, avec stand à saucisses. Un «jour de marché» s'intègre particulièrement bien dans un ensemble de maisons d'une vieille ville.

Époque II

199



180614

Stand de fleurs et de fromage

Des beaux stands de fleurs et de fromage, tels qu'on les retrouve sur de nombreux marchés hebdomadaires. Avec différents compléments d'équipement.

Époque V • 32,5 × 36 × 31 mm (2 x)



180615

Stand de liqueurs et de fruits

Aucun jour de marché sans stand de fruits et légumes. Divers détails offrent suffisamment de possibilités pour une mise en scène optimale.

Époque V • 32,5 × 36 × 31 mm (2 x)



151015
Marché



150901
Passants I



150902
Passants II



180451

Décoration urbaine

Jeu d'accessoires comprenant une petite barrière, poubelles et panneaux d'arrêts de bus, un distributeur de tickets de parking, un distributeur de tickets de bus et un distributeur de cigarettes, une borne téléphonique d'urgence, une boîte de distribution de courant, un conteneur à matériau de sablage, un délivreur de sachets ainsi que 10 bornes en béton.

Époque IV

180450

Plaques de noms de rue

Magnifique jeu d'accessoires vous permettant l'aménagement de petites situations à droite et à gauche de la rue à l'aide de divers parcmètres, bornes métalliques, poteaux d'incendie, un conteneur à ordures et un conteneur à textiles ainsi que de nombreuses plaques de noms de rue sur poteaux ou pour fixation sur des murs extérieurs.

Époque IV



180371

Barrières de parking automatiques

Modèle d'un dispositif de barrières automatiques muni de deux colonnes fixes et deux barrières non soutenues servant de contrôle d'entrée et de sortie pour parkings extérieurs ou parkings à étages. Les pièces d'entraînement des deux barrières mobiles font partie du kit, de sorte qu'on peut les équiper de servomoteurs après coup.

Époque IV - Modèle mobile -
111 × 70 × 18,5 mm -
Profondeur de pose: 12 mm





180543

Toilettes transportables »TOI TOI«

3 cabines standards et 1 cabine de toilettes pour handicapé en fauteuil roulant.

Époque V - 19 × 19 × 25 mm (1 x) - 14 × 14 × 26 mm (3 x)

201



180394

2 Cabines téléphoniques »Bundespost«

Deux cabines téléphoniques publiques de couleur jaune, type fermé TelH78 de l'époque de la Poste Fédérale.

Époque IV - Nouveauté 2016 - 13,5 × 13 × 28 mm (2 x)



180395

2 Cabines téléphoniques »Telekom«

Jeu de deux cellules téléphoniques aux couleurs blanc-gris et magenta de la Telekom, type fermé TelH90 des années 1990, avec enseigne sur le toit.

Époque V - Nouveauté 2016 - 11,5 × 11,5 × 34 mm (2 x)



180610

Éléments d'aménagement de ville III

Ce paquet comprend: 5 plaques d'égout, ø 11 mm et 6 plaques d'égout pour eaux usées, 7 × 7 mm (pièces en laiton métallique).

Époque VI

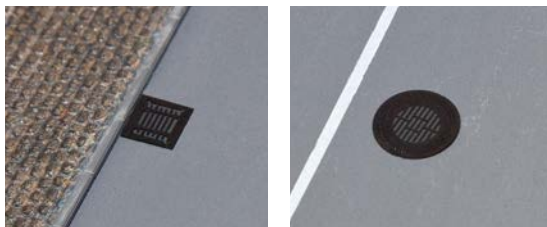

180611

Éléments d'aménagement de ville IV

3 grilles de protection d'irrigation d'arbre (pièces en laiton métallique). Dimensions extérieures: 22,3 × 22,3 mm
Dimensions intérieures: ø 12,6 mm

Époque VI



180382

Chaudière à goudron

Époque III - Nouveauté 2016



180912

10 Poteaux d'incendie

Époque II



180932

Conteneur à vêtements usagés

Époque IV



180609

Ascenseurs modernes

Deux tours d'ascenseurs en acier et en verre de hauteurs différentes.

Haut: en tant qu'ascenseur extérieur contre un bâtiment à plusieurs étages ou un pont piéton.

Bas: en tant qu'accès d'ascenseur plan au-dessus de garages souterrains ou de quais de gare, ou en tant que cabine visible sur un toit plat.

Époque V - 52 × 31 × 37 mm - 52 × 31 × 122 mm

180606

Stand moderne pour chariots de course

Ces abris se trouvent devant tout supermarché et magasin moderne, directement devant l'immeuble ou dispersés sur les parkings. Le complément idéal aux modèles d'immeubles adaptés.

Époque V - 60 × 52 × 54 mm



180584

2 Râteliers à vélos avec bicyclettes

Ces 2 râteliers et les 16 vélos sont très finement détaillés et trouveront leur place sur toutes installations où ils donneront une touche de réalisme.

Époque II - 65 × 30 × 27 mm - 63 × 25 × 26 mm



180608

Manèges pour enfants »Kiddie Rides«

Des poursuites passionnantes sur la moto, des grosses interventions des pompiers ou tracer des sillons dans les vagues avec le hors-bord. Introduire une pièce de monnaie, et l'aventure commence dans l'une des cinq balançoires automatiques. Le kit comprend aussi un véhicule tout-terrain et, bien entendu, une locomotive.

Époque IV

180553

Haltes »Cité Compact«

L'emballage contient les miniatures originales développées par l'entreprise Team Teajbrant d'un arrêt fermé et d'un arrêt ouvert ainsi que deux portes-vélos avec vélos.

Époque VI • Garage à vélos: 60 × 26 × 11 mm (2 x) •
Station d'arrêt fermée: 94 × 35 × 32 mm •
Station d'arrêt ouverte: 90 × 41 × 32 mm

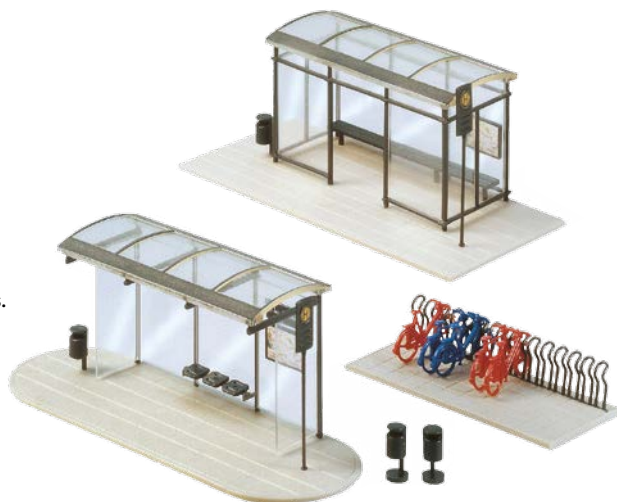

203



180549

Décoration de chantier

De la bétonnière aux conteneurs à gravats en passant par l'échafaudage avec filet de sécurité.
Époque III



180601

Silo à plâtre et remorque de chantier

Silo transportable, sacs de plâtre imprimés empilés sur palettes et remorque de chantier pour les ouvriers et le matériel.

Époque IV • Roulotte de chantier : 61 × 31 × 37 mm •
Silo : 24 × 24 × 64 mm



180544

Lot d'aménagement de toits

Le lot contient des grilles à neige décapées, capteurs solaires, antennes de radiotéléphonie, antennes paraboliques, pièces de cheminées en acier inoxydable, etc.

Époque V



130476

2 Silos industriels

Utilisation multiple dans le domaine industriel, commercial ou agricole.

Époque IV - 66 × 42 × 130 mm



180589

Objets en bois

Troncs, poutres, planches, piles de bois, bûches de bois – qu'il s'agisse de marchandises de chargement ferroviaire ou routier, d'entrepôts de bois pour menuiseries ou scieries – ce vaste assortiment de bois offre de multiples possibilités d'utilisation.

180588

Marchandises diverses

Caisse, sacs, barils, machines, tout comme les chariots correspondants – une grande offre en marchandises de transport pour de multiples utilisations.

Époque IV



180604

Équipement intérieur d'entreprise

Les équipements et les appareils adaptés aux petites entreprises, composés de scies circulaires à table, machines à raboter, scie à ruban, perceuse de table, étagères industrielles, armoires, extincteurs etc.

Époque III





180421

Paroi anti-bruit »Mur«

La protection verte contre le bruit! Des éléments anti-bruit modulaires pour la construction des routes publiques et voies ferroviaires, déployant leur effet protecteur par remplissage de terre et montrant la proximité à la nature par le recouvrement vert.

Époque VI - 370 × 3 × 42 mm



180420

Paroi anti-bruit »Béton«

La paix et la tranquillité des résidents avec moins de bruit dû à la circulation! Des éléments anti-bruit modulaires à la construction en béton avec des supports en acier pour la construction de routes publiques et voies ferroviaires.

Époque VI - 370 × 3 × 42 mm



180422

Paroi anti-bruit »Bois«

Protection naturelle contre le bruit! Des éléments anti-bruit modulaires en bois pour la construction des routes publiques et voies ferroviaires. Modèle avec supports et socle, aspect acier et béton.

Époque VI - 370 × 4 × 42 mm

131007

Bac à voyageurs

Bac à deux niveaux avec pont supérieur ouvert et des pièces de décoration typiques. Utilisable comme bateau de navigation intérieure ou bateau de mer.

Époque III - 338 × 63 × 63 mm



131005

Péniche automotrice

pour la navigation intérieure sur les maquettes. Écoutilles de chargement couvertes et cabine de pilotage. Ne flotte pas. Coque plate.

Époque III - 280 × 60 × 67 mm



131006

Chaland avec cabine d'habitation

Écoutilles de chargement couvertes, cabine de pilotage et cabine d'habitation attenante. Ne flotte pas. Coque plate.

Époque III - 360 × 60 × 67 mm



161460

Péniche aménagée

Péniche aménagée et motorisée

Époque IV - Modèle mobile -
164 × 53 × 46 mm



131008

2 Péniches aménagées

pour les capitaines de loisir ou pour l'habitation durable. Coque plate. Ne flotte pas.

Époque III - 164 × 53 × 46 mm (2 x)





120482

Pont à arche

564 mm de long, complet avec 3 éléments droits de ballast de voie de 188 mm et 18 pièces de piliers de béton. Adaptés aux piliers de béton art. 120538. Alimentation à fil aérien possible. Spécialement adapté au rail C de Märklin et à tous les autres types de voie. Extension possible avec les articles 120474, 120475 et 120476.

Époque II • 564 × 76 × 109 mm •
Hauteur libre: 46 mm •
Hauteur ballast: 60 mm •
Largueur du ballast de voie: 72 mm

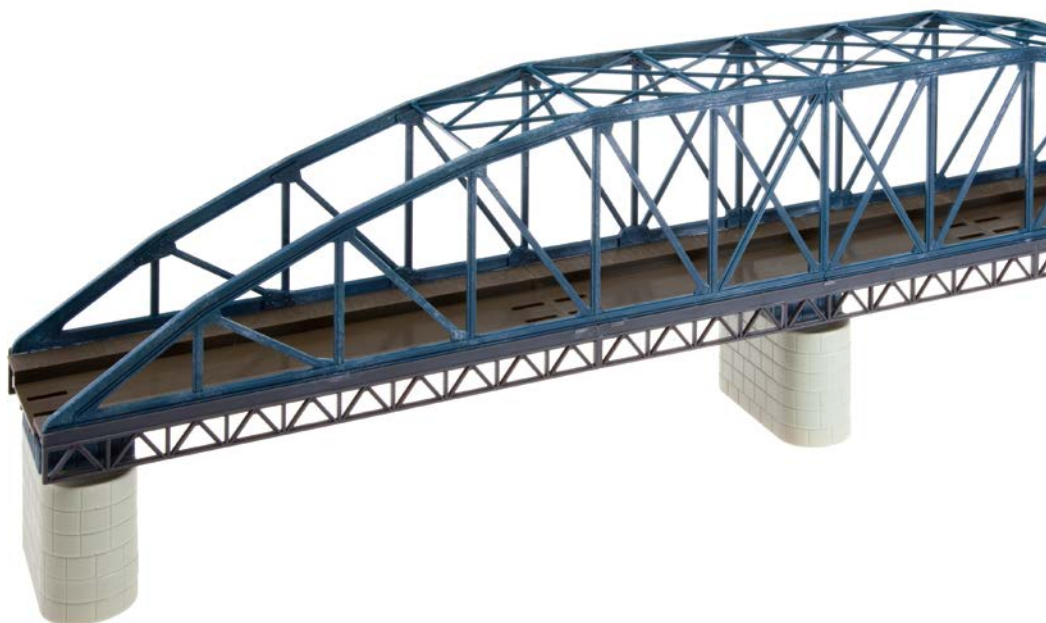

120541

Pont porteur métallique

355 mm de long, complet avec 2 éléments droits de ballast de voie. L'appareil porteur peut être assemblé selon deux variantes. Utilisable pour tous les rails de modélisme, sauf pour rail C Märklin. Hauteur du ballast de voie: 117 mm, à réduire à 91 mm.

Époque II • 355 × 65 × 130 mm •
Hauteur libre: 105 mm



120534

Pont à caissons

180 mm de long. Le pont peut être construit avec ballast de voie supérieur ou inférieur. À utiliser comme pont pour art. 120536. Utilisable pour tous les rails de modélisme, sauf pour rail C Märklin.

Époque II • 180 × 65 × 57 mm



120538

Piliers de pont en béton

18 pièces de 7 mm, pour art. 120482, 120534, 120536 et 120541.

Époque II • 75 × 30 × 7 mm (18 x)



120536

Pont arqué

360 mm de long, complet avec 2 éléments droits de ballast de voie et 6 piliers de pont de 7 mm. Ce pont est adapté au pont (art. 120534) qui peut servir d'élément de desserte. Utilisable pour tous les rails de modélisme, sauf pour rail C Märklin.

Époque II - 360 × 65 × 120 mm

209

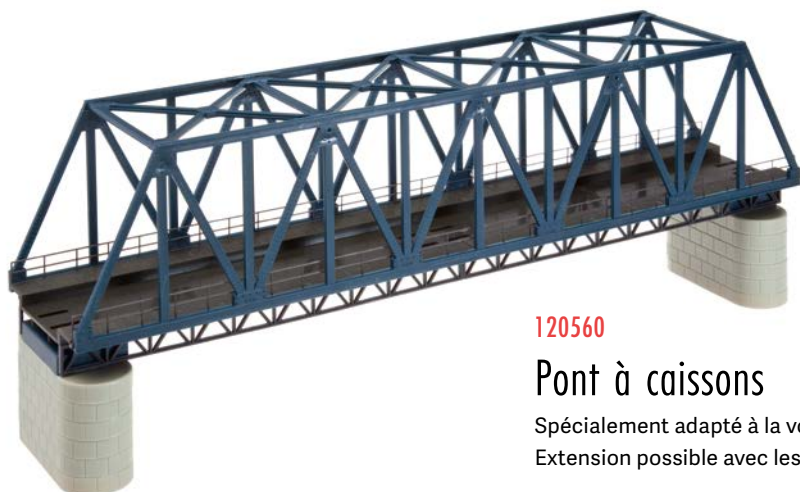

120560

Pont à caissons

Spécialement adapté à la voie Märklin C et tous les autres types de voies. Extension possible avec les articles 120474, 120475 et 120476.

Époque III - 376 × 77 × 138 mm - Hauteur libre: 45 mm -
Largueur du ballast de voie: 72 mm



120496

Pont en ventre de poisson

472 mm de long, complet avec 2 ballasts rectilignes de 188 mm et 2 têtes de pont. Utilisable pour toutes les voies de maquette.

Époque II - Modèle patiné - 472 × 87 × 82 mm



120493

Pont de route

Pont moderne de route en béton comme passage au dessus d'une voie ferrée, d'une route ou d'un fleuve. Le pont est préparé pour une utilisation avec le Car System. Insérer le fil (n'est pas inclus), appliquer la bande adhésive de la route et c'est parti.

Époque V • 420 × 123 × 118 mm • Hauteur libre: 112 mm



120533

Pont à arches en pierres

Possibilité de construire plusieurs ponts côte à côte. Utilisable pour tous les rails de modélisme, sauf pour rail C Märklin.

Époque I • 355 × 64 × 120 mm • Hauteur libre: 103 mm

120498

Pont à arches en pierres

Petit pont arquée en pierres naturelles avec des sentiers Lasercut sur les côtés et une balustrade en fer. Le kit de construction contient un support en bois pour la superstructure, il est donc apte comme pont ferroviaire pour les voies C de Märklin.

Époque I • Modèle patiné • Modèle Lasercut • 185 × 64 × 85 mm • Hauteur libre: 52 mm • Largeur de passage: 50 mm





120494

Vieux pont en bois

Vieux pont en arc, couvert, à ossature porteuse en bois sous un toit en croupe revêtu de bardeaux. Les chemins de halage à gauche et à droite du chenal conduisent à travers des voûtes bordant les rives maçonnées. L'ossature supérieure et les parapets du modèle sont en bois véritable travaillé par le procédé de découpe au laser.

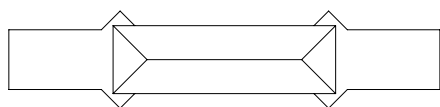

Époque II • Modèle patiné • Modèle Lasercut • 370 × 83 × 110 mm

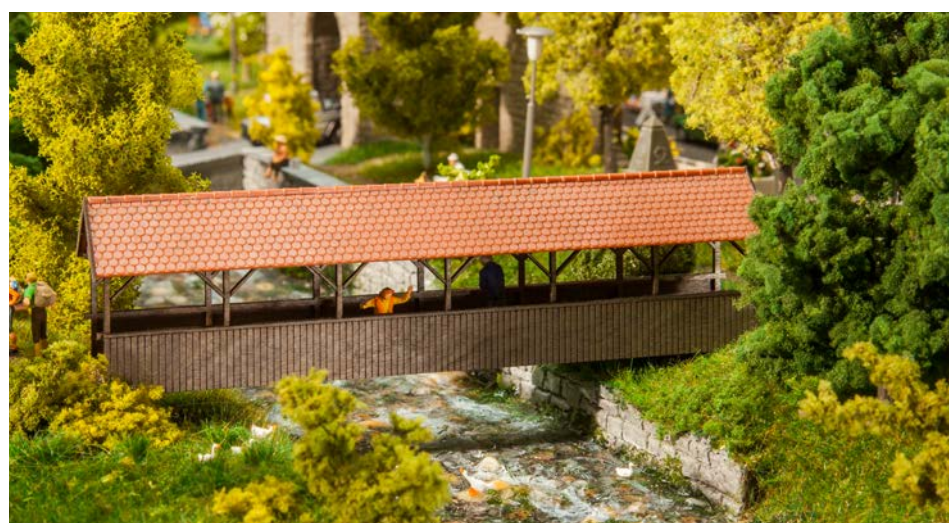

120209

Pont pour piétons couvert

Pont gracie à piles en pierre et ossature supérieure en bois couverte, utilisable comme piste cyclable et chemin pour piétons. Surface de déplacement, parapet et ossature porteuse sont en bois véritable. Plusieurs exemplaires peuvent se monter bout à bout.

Époque II • Nouveauté 2016 •
Modèle Lasercut • 160 × 32 × 68 mm



180391

Pont suspendu

Modèle découpé au laser d'un petit pont suspendu comportant une passerelle recouverte de madriers et des mains courantes. Il enjambe des gorges assez profondes ou permet de franchir des cours d'eau. On peut réaliser le pont avec une longueur variable. Un câble métallique est joint au kit.

Époque IV • Modèle Lasercut •
300 × 30 × 27 mm

120535

Pont de la Bietschtal

212

Reproduction fidèle du viaduc franchissant la vallée de la Bietsch. Cet ouvrage impressionnant se trouve sur la ligne Kandersteg-Zermatt (Suisse) au niveau de la rampe sud du tunnel du Lötschberg, entre Goppenstein et Brig.

Avec circulation sur 2 voies.
Utilisable pour tous rails de modélisme.

Époque II - 1100 × 115 × 255 mm -
Hauteur libre: 150 mm



Différentes vues de l'imposant ouvrage qu'est le viaduc original de Bietschtal.

Source d'images: wikipedia.de, Hansueli Krapf



BIETSCHTAL- 1000m ü. M. VIADUKT

Projektierende Ingenieure:

Stahlbau:
Ing. Büro J. Gut, Küsnacht

Stahlbeton:
Ing. Büro Bloetzer - Pfammatter, Visp

Bauleitung:
BLS Baubauabteilung, Bern

Unternehmungen:

Stahlbau:
Arge. Buss AG, Pratteln

Stahlbeton:
Arge. Ed. Züblin, Sitten

Korrosionsschutz:
Lederer, Eisenhut, Oensingen

Technische Daten:

Länge: 110 m
Höhe über Talschle: 78 m
Clas. Bauart: 300 m
Überhöhung: 10 1/2
Gärtchenschicht: 80 mm
Best. Bogen R12 vorbereitet für Doppeltip
Bogenquerschnitt: 8,5 m
Verbindungsbrücken bisher einseitig
Spannweite: je 35 m

Ufagekräfte des Boge s
auf den Fels

Eigengewicht: 800 Tonnen
Verkehrslast: 2200 Tonnen
Bremskräfte: 70 Tonnen
Windlast: 40 Tonnen
Temperaturveränderung: 40 Tonnen

Verstärkung und Erweiterung

Geschichtliches:

Baujahr: 1912
Gewicht: 1 000 Tonnen
Nieten: 125 000 Stk.
1979 Verstärkung der Verbindungsbrücken
Gewicht: 30 Tonnen
Montagestunden: 13 000
Schrauben: 10 000 Stk.
Nieten: 2 000 Stk.
1985 Verstärkung des Hauptbogens
Gewicht: 80 Tonnen
Montagestunden: 14 000
Schrauben: 12 000 Stk.
2011 Neuen Vorbrücken
Gewicht: 220 Tonnen
Montagestunden: 6 500
Einzelteile: 1 458 Stk.
Schrauben: 5 424 Stk.

Baukosten:

für Verstärkung und Erweiterung:
Betonarbeiten: 850 000.-
Verbindungsbrücken (2): 1 470 000.-
Verstärkung 1979: 870 000.-
Verstärkung 1985: 1 200 000.-
Korrosionsschutz: 630 000.-
Gerüstungen: 220 000.-
Total in Fr: **5 600 000**

BLS Doppelspurausbau



Verstärkungsarbeiten (Beispiele)

Ersatz von Nieten (St 360) durch Schrauben mit höherer Materialfestigkeit (BVP 10.9) zur Verstärkung von Stabanschlüssen.
Erhöhung der Knicksicherheit von Windverbänden durch Zulagen an den Stäben.
Neubau der Fahrbahn (Längsträger und Verbände) und Ersatz der Schwellen sowie Absenken der Fahrbahn um 40 cm damit das Lichtprofil in den Tunneln grösser wird.
Entfernen der Dilatationsfugen zwischen Vorbrücke und Hauptbogen.

Montagevorgang für Vorbrücken

Montieren Abschnittsweise der Vorbrücke verschoben Richtung Tunnel.

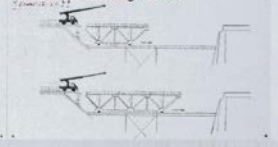

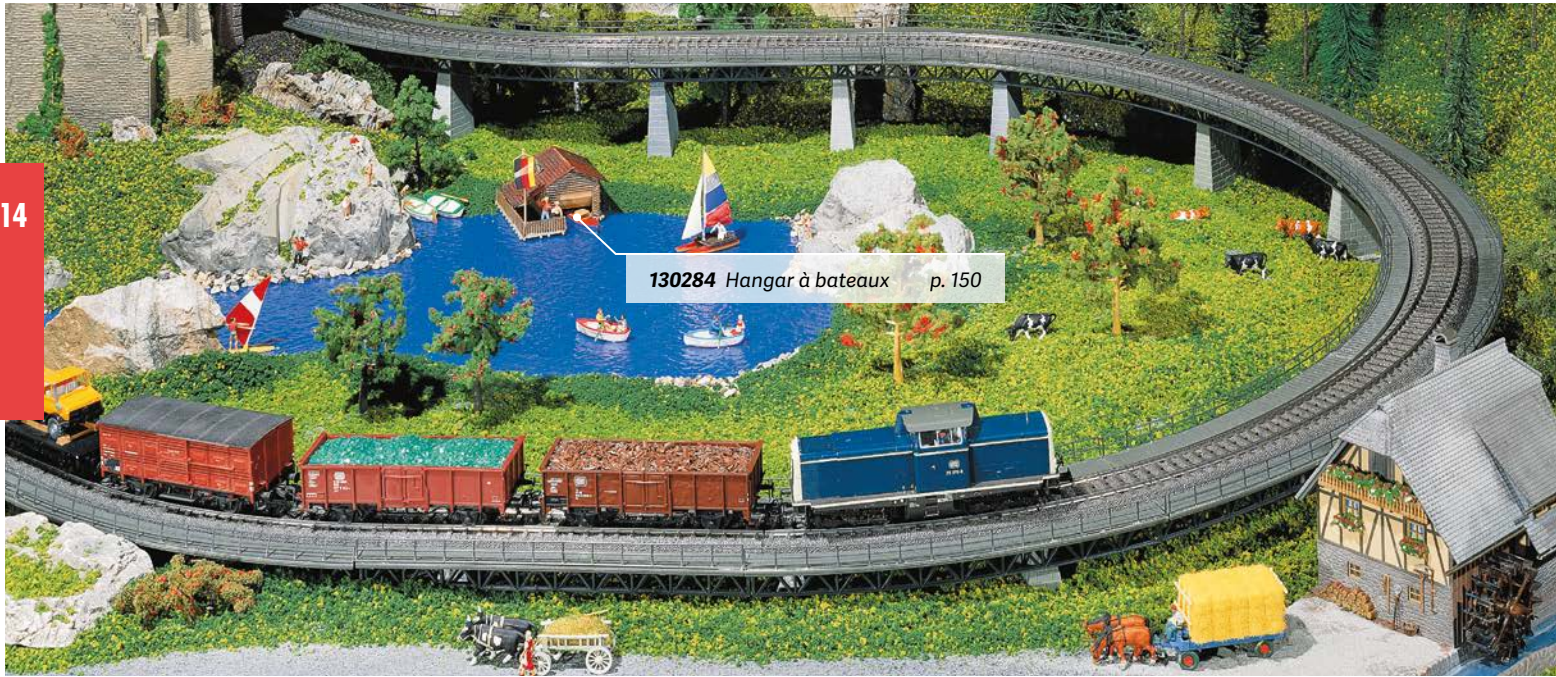

130284 Hangar à bateaux p. 150



120471

Rampe composée

Cette boîte contient: 4 chemins de roulement droits et 8 courbes, 2 piliers de chacune des hauteurs suivantes: 15, 25, 35, 45, 55 et 65 mm, 4 piliers de 75 mm, 6 pièces complémentaires de piliers de 8 mm pour augmenter la hauteur du pont FALLER et des attaches pour les chemins de roulement. Les chemins de roulement sont utilisables avec voies modèles. Pour agrandir rampes et descentes, sont disponibles: piliers (art. 120473), chemins de roulement droits (art. 120474) et chemins de roulement courbes (art. 120476). Utilisable pour la construction d'un cercle parallèle (R 437,5 mm) à la montée et descente (art. 120470).

Époque I - Voies, courbées : R = 437,5 mm, 30° - Voies, droites : 188 × 71 mm

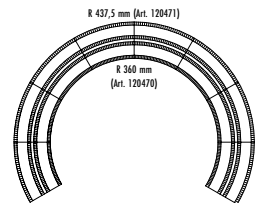

120470

Rampe composée

Cette boîte contient: 4 chemins de roulement droits et 8 courbes, 2 piliers de chacune des hauteurs suivantes: 15, 25, 35, 45, 55 et 65 mm, 4 piliers de 75 mm, 6 pièces complémentaires de piliers de 8 mm pour augmenter la hauteur du pont FALLER et des attaches pour les chemins de roulement. Les chemins de roulement sont utilisables avec voies modèles. Pour agrandir rampes et descentes, sont disponibles: piliers (art. 120473), chemins de roulement droits (art. 120474) et chemins de roulement courbes (art. 120475). Hauteur de passage: 66 mm ou 81 mm avec pièces d'extension. R=360 mm

Époque I - Voies, courbées : R = 360 mm, 30° -
Voies, droites : 188 × 71 mm

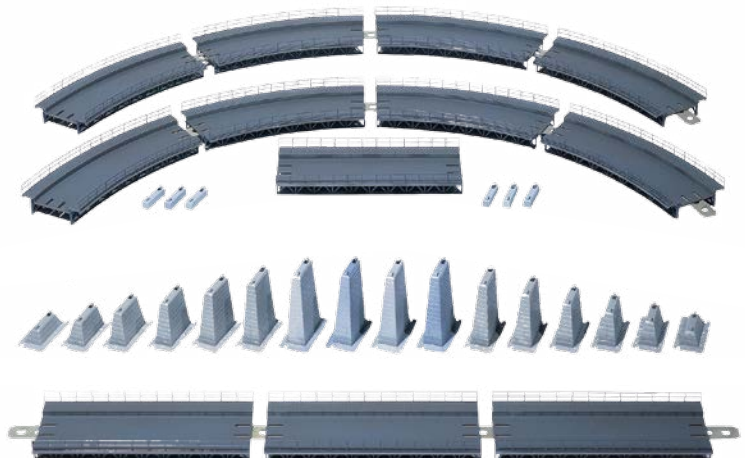



120489
Jeu de têtes de pont
 avec 2 piles de base.

Époque II - 168 × 60 × 142 mm (2 x)



120477
Partie supérieure de viaduc
 élément droit, avec 2 arches, 1 ballast de voie (188 mm) avec balustrade.
 Plusieurs pièces supérieures peuvent être reliées ensemble.

Époque I - 188 × 71 mm - Hauteur ballast: 65 mm



120478
Partie supérieure de viaduc
 courbe, avec 2 arches, 1 ballast de voie avec balustrade, 30°, rayon moyen
 de 360 mm. Plusieurs pièces supérieures peuvent être reliées ensemble.

Époque I - R = 360 mm - Hauteur ballast: 65 mm

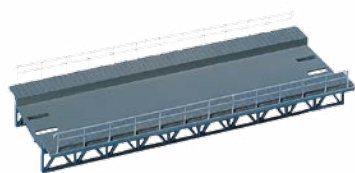

120474
Plan de roulement
 à l'unité, droit (comme pour art. 120470)

Époque I - 188 × 71 mm

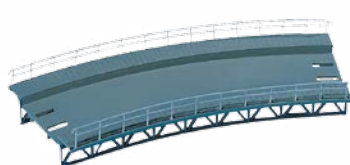

120475
Plan de roulement
 à l'unité, courbé (comme pour art. 120470)

Époque I - R = 360 mm, 30°

120476
Plan de roulement
 à l'unité, courbé (comme pour art. 120475)

Époque I - R = 437,5 mm



120472
6 Piles
 Époque I - 57 × 32 × 15 - 75 mm



120473
6 Piles
 Époque I - 57 × 32 × 75 mm



120479
3 Piles
 Époque I - 48 × 32 × 180 mm

H0 FIGURINES MINIATURES



PERSONNEL DE TRAIN, VOYAGEURS



150921
Personnes assises
Nouveauté 2016



150501
Voyageurs I



150502
Voyageurs II



150503
Voyageurs III



150504
Voyageurs IV



153044
Voyageurs



150701
Personnes assises I



150702
Personnes assises II



150703
Personnes assises III



150918
Sur le quai



151002
Cheminots I



151003
Cheminots II



151004
Mécaniciens de locomotive



151075
Personnel de locomotive à vapeur, époque III

PASSANTS

218



150901
Passants I



150902
Passants II



150904
Passants IV



150907
Passants V



150911
À l'arrêt d'autobus



150917
Écoliers avec instituteur



151031
Enfants jouant II



151086
Touristes



153042
En faisant des courses

MÉTIER



150922
Personnel de laiterie
Nouveauté 2016



150924
Moines cisterciens
Nouveauté 2016



150925
Sur le chantier
Nouveauté 2016



150927
Au poste de travail
Nouveauté 2016



150928
Sapeurs-pompiers modernes
Nouveauté 2016



150926
Personnel de station de lavage
Nouveauté 2016



150910
Ouvriers d'une carrière



150920
Ouvriers d'entreprise



151000
Constructeurs de voies



151001
Manutentionnaires et marchandises



151006
Pompiers et accessoires



151033
Conducteurs, manutention.
soc. de transport



151010
Personnel de stations-service



151015
Marché



151024
Chasseur, bûcheron, chevreuils



151036
Pompiers, uniforme orange



151039
À la chasse



151041
Forestiers



151051
Ouvriers du bâtiment



151067
Serveurs et serveuses



151070
Personnel de station-service



151071
Ouvriers de transport »DHL«



151072
Mineurs



151073
Brigade de sauvetage



151084
Secours alpin

220



151087
Ramoneurs



151088
Ouvriers



151092
Employés du service de dépannage



151091
Balayeurs des rues et ouvriers de canal



151096
Ouvriers de la fabrique avec chariot élévateur



151095
Intervention du service de secours



151098
Dans l'abattoir



153028
Personnel d'écurie, Garçon d'écurie, Entraîneur

LOISIR, SPORT



150912
Petit groupe/Musiciens ambulants



150913
Figurines d'hiver



150914
Artistes de rue



150915
Aéronautes et spectateurs



150916
Dans le jardin du cloître



151014
Jour de lessive



150919
Chez l'apiculteur



151021
Jeunes mariés



151026
Jardiniers



151030
Plage de baignade



151035
Au supermarché/Caddie



151053
Au camping



151054
Joyeux buveurs



180603
6 Motos



151055
Randonneurs



151061
Dans le fauteuil en osier



151064
Trekking



151077
Le jardinage



151080
Fête de jardin



151079
Conducteur de vélo ou de mobylette



153005
Fanfare/Orchestre



153027
Cavaliers



153040
Baigneurs



153041
Jardiniers amateurs



153050
Jeu de figurines pour fête foraine I
Convenant aux attractions 140318, 140430



153051
Jeu de figurines pour fête foraine II
Convenant aux attractions 140315, 140325, 140425, 140426,
140428, 140431, 140424, 140433, 140437, 140451, 140461



153052
Jeu de figurines pour fête foraine III
Convenant aux attractions 140312, 140426,
140428, 140439, 191710, 140470, 140424

FERME



150923
Gens de la campagne
 Nouveauté 2016



151007
À la ferme

223



151093
À la campagne



151060
À la ferme

ANIMAUX



154001
Berger, chien, moutons



154002
Chevaux, vaches brunes tachetées



154003
Vaches, tachetées de noire



154004
Vaches, tachetées de brun



154005
Chevaux Lourds et demi-sang



154006
Cigognes dans leur nid



154007
Daims + Cerfs



154008
8 Chèvres + 7 Porcs



154009
4 Chamois + 6 Bouquetins



154010
Poules + Oies



154011
Bovins de montagne



154012
Chiens + Chats



GRANDS PAQUETS AUX PRIX FAVORABLES



153001

Personnes assises

Contenu: 36 pièces

225



153002

Voyageurs/Passants

Contenu: 36 pièces



153004

Set de figurines »Fermes«

Contenu: 36 pièces



153003

Visiteurs de foire

Contenu: 36 pièces



153006

Visiteurs de kermesse

Contenu: 36 pièces



153007

Set découverte de figurines

Contenu: 36 pièces

H0 PROGRAMME DE LOISIR, SETS SPÉCIAUX LIMITÉS



FALLER *Hobby*

Un début n'est jamais difficile. D'un prix extrêmement avantageux, faciles à construire et donc idéals pour la première maquette ferroviaire H0, voilà les kits de la série Hobby. La gamme des modèles change constamment.



131309

Gare de »Winterbach«

Époque I • Nouveauté 2016 •

220 × 110 × 105 mm



131305

2 Quais

Époque II • Nouveauté 2016 •

178 × 68 × 71 mm (2 x)



131304

Maison de garde-barrière

Époque II • Nouveauté 2016 • 98 × 75 × 71 mm

Éloquent pour FALLER Hobby...

- Des kits de construction de conception simple
- Rapide à construire
- Une grande diversité d'immeubles à un prix intéressant
- Idéal pour les débutants
- Adapté au programme H0



131279

Passerelle de quais

Époque II • 221 × 234 × 122 mm



131238

Passerelle pour piétons

Époque II • 162 × 185 × 99 mm



131262

Grue portique

Époque III • 244 × 80 × 178 mm





131306
Grue pour ponts de conteneur
 Époque IV • 202 × 135 × 144 mm



131258
Station-service
 Époque II • 160 × 140 × 70 mm



131242
Petit moulin
 Époque II • 115 × 98 × 75 mm



131312
Moulin à vent
 Époque II • 205 × 165 × 265 mm



131302
Chapelle de montagne
 Époque I • 106 × 58 × 98 mm



131308
Église de village
 Époque II • 134 × 73 × 228 mm



131290
Ferme de la Forêt-Noire
 Époque II • Auberge de Forêt Noire: 146 × 126 × 99 mm •
 Fournil: 70 × 57 × 44 mm • Puits: 41 × 21 × 23 mm



131307
Chalet alpin
 Époque III • 146 × 126 × 99 mm



131311
Bâtiment officiel
 Époque III • 141 × 132 × 135 mm



131225
Maison avec balcon
 Époque III • 125 × 105 × 81 mm



131303
Maison individuelle
 Époque III • 103 × 87 × 90 mm

COFFRETS SPÉCIAUX

Coffrets spéciaux en nombre limité! Ponctuellement au démarrage de chaque saison de modélisme, le commerce reçoit divers coffrets promotionnels. Chacun contient plusieurs modèles de bâtiments assortis thématiquement et qu'il n'est parfois pas possible d'acheter séparément.

229



190288

Coffret promotionnel Gare de «Weidenbach»

C'est parti! Coffret de gare à 4 pièces. Idéal pour faire ses premiers pas dans le modélisme. Outre la gare, le coffret contient deux quais avec accessoires et un hangar à marchandises.

Époque II • Nouveauté 2016 • Gare: 275 × 154 × 156 mm •
 Quai: 418 × 48 × 68 mm (2 x) • Entrepôt de marchandises: 175 × 82 × 62 mm



190290

Coffret promotionnel Village

Coffret de village idyllique de 5 pièces contenant une église, une maison d'habitation, une scierie et une maison rurale avec pressoir à fruits. Convient très bien pour le premier aménagement d'une installation.

Époque I • Nouveauté 2016 •
 Ferme: 118 × 115 × 115 mm •
 Église: 143 × 89 × 203 mm •
 Presse à fruits: 54 × 53 × 50 mm •
 Scierie: 145 × 95 × 120 mm •
 Maison d'habitation: 95 × 85 × 75 mm

180518 Arrière-plan de modélisme «Vallée de Sarre» p. 500

230



190291

Coffret promotionnel Forces d'intervention

Prêts pour l'alerte! Coffret de plusieurs pièces dont poste de sapeurs-pompiers, poste de police et un atelier avec différents garages en tôle.

Époque IV - Nouveauté 2016 - Caserne de pompiers avec tour de séchage : 215 × 215 × 301 mm - Garage 1: 58 × 35 × 28 mm - Garage 2: 65 × 40 × 26 mm - Garage 3: 65 × 37 × 31 mm - Poste de police : 215 × 133 × 90 mm - Atelier: 195 × 124 × 83 mm



190293

Coffret promotionnel Maisons urbaines

Chic! Coffret de maisons urbaines à 3 pièces. Idéal pour la construction d'une rangée de maisons dans le centre-ville avec café, magasin et une pension.

Époque I - Nouveauté 2016 - 392 × 125 × 184 mm



231

EUROTRAIN®

190287

Coffret Gare de «Talheim»

Ponctuel! Coffret avantageux de 4 pièces avec une petite gare rurale typique et annexes, un poste d'aiguillage et 2 jardins ouvriers qu'on peut construire en bordure de la ligne de chemin de fer.

Époque III • Nouveauté 2016 • Gare: 240 × 120 × 116 mm • Poste d'aiguillage: 97 × 67 × 80 mm •
Jardin ouvrier 1: 105 × 75 × 41 mm • Jardin ouvrier 2: 105 × 75 × 30 mm



190278

Rangée d'immeubles urbains «Marktstraße»

Coffret attrayant composé de 4 maisons de vieille ville présentant un parement en pans de bois ou en ardoise. Les maisons ont des étages de hauteurs différentes. Les étages inférieurs abritent principalement des restaurants et des bistros.

Époque I • Maison de ville 1: 76 × 93 × 200 mm •
Maison de ville 2: 40 × 90 × 175 mm • Maison de ville 3: 50 × 97 × 159 mm • Maison de ville 4: 75 × 108 × 193 mm

Une plus-value réelle!

Beaucoup de construction pour peu d'argent.

- Coffrets thématiques captivants
- Diversité de bâtiments super
- Quantité limitée
- Disponibilité limitée dans le temps
- Assortiments changeant chaque année
- À un prix attrayant

Autant de raisons pour y regarder de plus près. Peut-être qu'il y a quelque chose qui va vous convenir!



190415

Set de gare

Ce set de gare comprend une gare typique pour la campagne avec de très beaux accessoires en bois et un étage massif sur socle, en plus un entrepôt de marchandises avec une rampe de chargement et une petite maison de garde-barrière avec 2 barrières, afin de créer un passage à niveau.

Époque III - Gare: 252 × 135 × 150 mm - Maison du garde-barrière : 100 × 90 × 85 mm -
Passage à niveau: 95 × 40 × 30 mm (2 x) - Entrepôt de marchandises: 170 × 150 × 125 mm

190277

Set de gare »Amselfingen«

Set de gare complet composé d'un arrêt avec plaque de fondation, d'une voie séparée avec décoration de quai, d'un cabanon, d'un poste de transformation et d'un passage à niveau avec deux barrières.

Époque V - Arrêt : 187 × 154 × 80 mm -
Quai: 417 × 50 × 111 mm -
Maison du garde-barrière :
71 × 64 × 61 mm -
Passage à niveau: 94 × 40 × 30 mm (2 x) -
Poste de transformateur : 52 × 35 × 38 mm



190119

Coffret Gare de »Saint-Jean«

Une gare de construction maçonnée en pierres naturelles avec salle d'attente et quai couvert attenant, comme on peut en voir dans les Préalpes. Le coffret inclut un hangar à marchandises assorti ainsi que deux râteliers à bicyclettes garnis de vélos.

Époque III - Gare: 192 × 157 × 140 mm -
Entrepôt de marchandises: 175 × 81 × 63 mm -
Garage à vélos 1: 65 × 30 × 27 mm -
Garage à vélos 2: 36 × 25 × 26 mm



Faller Klassiker

VÉRITABLES PIÈCES DE COLLECTION -
RESSORTIES À L'OCCASION DE L'ANNIVERSAIRE !

HO



109111

B-111

Gare de »Neustadt«

Modèle classique! »Gare moderne avec hall d'accueil inondé de lumière. La partie restaurant peut s'aménager à l'aide des tables et des bancs fournis qui donneront un effet très naturel.« (Texte du catalogue original). Le bâtiment ayant servi de modèle était à l'époque la gare de Goch sur le cours inférieur du Rhin. Premier lancement: 1966

Époque III • Nouveauté 2016 •

529 × 158 × 158 mm

109271

B-271

Villa dans le Tessin

Modèle classique! »Maison de campagne typique du sud. Construction très moderne. L'original de ce modèle se trouve à Ambri sur la route Gotthard-Lugano.« Premier lancement: 1961

Époque III • Nouveauté 2016 •

200 × 120 × 85 mm



DES VRAIS MODÈLES CLASSIQUES!

Les Modèles Classiques sont édités dans un emballage rétro de haute valeur, et incluent une réimpression du magazine FALLER correspondant de ce temps. Les kits B-111 et B-271 jouissent aujourd'hui du statut de modèles cultes parmi les mordus étant donné qu'ils ont marqué l'entrée dans le modélisme des aspects les plus divers d'une architecture innovatrice.

C'est Hermann Faller, un des deux fondateurs de la firme FALLER, qui a découvert la »Villa dans le Tessin« durant un séjour en Suisse dans les années cinquante. Inspiré par cette construction en deux parties très moderne à cette époque, lesquelles parties possèdent au milieu un accès commun par la terrasse, Hermann Faller a fait bâtir une réplique de cette villa en Forêt Noire pour en faire la résidence de la famille.

La série Classiques va être poursuivie en 2017.



INCLUS

Magazine FALLER réédité

MODÈLES DU MOIS

12 x par an! Mois pour mois des nouveaux modèles spéciaux ou des remises en productions ont lancés en petite quantité à un prix attrayant. Ça vaut la peine d'être rapide.

234



191701

Gare de »Lützen«

construction à colombages avec hangar à marchandises. Adaptable aux lignes secondaires et aux chemins de fer à voie étroite.

Époque II • Nouveauté 2016 • 405 × 135 × 150 mm



191702

Ferme

pour laquelle la maison natale de Wilhelm Conrad Röntgen à Remscheid a servi de modèle. Construction en ardoise à pans de bois.

Époque I • Nouveauté 2016 • 163 × 117 × 122 mm



191703

Serrurerie

Serrurerie spacieuse construite en briques, deux grands portails d'entrée et une cour entourée d'un mur.

Époque I • Nouveauté 2016 • 172 × 235 × 84 mm



191704

Mairie provinciale

Bâtiment de 3 étages à grand portail d'entrée, ornements aux fenêtres et une tourelle à horloge sur le toit.

Époque II • Nouveauté 2016 • 195 × 133 × 243 mm



191705

Tère Horloge à coucou la plus grosse du monde

Reproduction du plus grand coucou, qui est situé à Schonach/Forêt Noire, placée dans une petite maison de Forêt Noire.

Époque III • Nouveauté 2016 • 152 × 130 × 102 mm



191706

2 Maisons provinciales avec magasin de jouets

2 immeubles d'habitation à plusieurs étages.

Époque III • Nouveauté 2016 •
Maison de ville 1: 75 × 112 × 145 mm •
Maison de ville 2: 68 × 91 × 134 mm



191707

Bâtiment agricole avec accessoires

Grange à pans de bois partiellement crépie avec porcherie attenante et de nombreux accessoires agricoles.

Époque I - Nouveauté 2016 - 228 × 173 × 86 mm -
18 × 23 × 32 mm - 18,5 × 15 × 13 mm

235

191708

Mairie d'«Alsfeld»

Reproduction fidèle de la Mairie d'Alsfeld, en Hesse, construite en 1512. Avec 4 petites tours, passage avec arcades et plein de détails intéressants.

Époque I - Nouveauté 2016 -
111 × 103 × 165 mm



191709

Entrepôt

Hangar à marchandises spacieux à socle en pierre, façade crépie et rampes de transbordement latérales protégées par un toit.

Époque I - Nouveauté 2016 -
256 × 119 × 128 mm



191710

Coffret complet Grande Roue

Un modèle qui ne saurait manquer sur aucune installation de fête foraine. Pour l'entraînement de la Grande Roue le kit inclut le moteur FALLER (art. 180629, 12-16 V, tension alternative). Il inclut aussi le kit d'éclairage (art. 180635) et 2 ampoules de rechange (art. 180636) permettant d'assurer l'illumination complète de toutes les nacelles.

Époque III - Nouveauté 2016 -
incl. moteur - 15 × 199 × 326 mm



191711

Pharmacie du Château

Au rez-de-chaussée de l'immeuble à colombages se trouve une pharmacie.

Époque II - Nouveauté 2016 -
116 × 96 × 150 mm



191712

Gare de «Lengmoos»

Dans le style qu'on trouve dans les régions alpines. Avec toit d'ardoise, mur en bois à l'étage et quai protégé par un toit.

Époque I - Nouveauté 2016 - 306 × 175 × 116 mm

H0 MODÈLES SPÉCIFIQUES DE PAYS



MODÈLES SPÉCIFIQUES DE PAYS

Spécifiques! Chaque pays a ses particularités en ce qui concerne les constructions. Nos modèles spéciaux particuliers à divers pays essaient d'en tenir compte. Consulter l'importateur correspondant pour la liste des fournisseurs.

+ MODÈLES SPÉCIAUX SUISSE

237



190107

Hangar à marchandises de «Ostermundigen»

Hangar à marchandises spacieux à socle en pierre, façade crépie et rampes de transbordement latérales protégées par un toit.

Époque III • Entrepôt de marchandises: 240 x 160 x 120 mm • Plate-forme de chargement : 315 x 176 x 17 mm



190549

Maison de garde-barrière «Stugl-Stuls»

Le modèle filigrane Lasercut dans la gamme exclusive «Swiss Edition».

Époque I • Modèle Lasercut • 116 x 92 x 75 mm



190215

Poste d'aiguillage «Kerzers»

Maison à colombage et escalier extérieur ainsi que quelques éléments d'installations typiques au premier étage.

Époque I • 174 x 71 x 122 mm



190053

Village de montagne suisse

Village à 7 pièces avec 3 maisons alpines, 1 grenier à blé, 1 fenil, 2 ponts de rivière (1 x bois, 1 x pierre), 4 clôtures de champ, panneaux indicateurs, barres à drapeau et tableaux décoratifs.

Époque I - Maison de montagne 1 : 84 × 74 × 52 mm - Maison de montagne 2 : 96 × 88 × 60 mm -
Maison de montagne 3 : 96 × 92 × 60 mm - Grenier à blé : 92 × 82 × 55 mm - Fenil : 82 × 82 × 43 mm -
Pont en bois : 256 × 55 × 32 mm - Pont à arc en pierre : 220 × 22 × 30 mm



190057

SAC hutte de montagne

Les plus de 100 huttes de montagne typiques sont l'image de marque du paysage alpin en Suisse et donnent aux randonneurs et aux alpinistes suisses de nombreuses possibilités pour passer la nuit et se reposer. La hutte à deux étages avec l'étage en socle de pierre ne doit ainsi pas manquer sur les petites montagnes miniatures. »Swiss Edition« avec carton décoratif spécifique au pays.

Époque III - Modèle patiné - 165 × 96 × 90 mm

190052

Église de village »Hinter den Eggen«

L'église réformée de la vallée de Sertig à Davos est une église protestante réformée se trouvant sous la protection des monuments du canton des Grisons.

Elle se trouve dans le village de Sertig et détenue par la coopérative de la vallée. Des messes et des vacances religieuses de différentes confessions sont organisées à l'église durant la saison estivale à partir de mi-juillet à mi-septembre.

Époque III - Modèle patiné - 135 × 105 × 170 mm





190049

Ferme bio suisse

La zone d'habitation, l'étable et la grange présentent une liaison typique.

Époque V

Ferme : 180 × 140 × 115 mm

Échoppe : 32,5 × 36 × 31 mm

239



190050

Fromagerie suisse

Un splendide kit de construction avec inscriptions et Decals pour la «Milch-Hüsi», maison du lait connue partout en Suisse, ou pour la fromagerie.

Époque IV • Modèle patiné • 150 × 130 × 112 mm



190051

Magasin de souvenir avec bureau de poste suisse

Un bâtiment typiquement alpin avec une garniture en bois sur la partie supérieure et une fondation maçonnées/en pierre.

Époque IV • Modèle patiné • 177 × 155 × 127 mm



190557

Pension «Matterhorn»

La destination de nombreux vacanciers de randonnée.

Époque III • 154 × 150 × 104 mm



190590

Panneaux de circulation suisses

Époque V

 MODÈLES SPÉCIAUX PAYS-BAS

240



190653

Set de village »Zaanse Schans«

Ce coffret contient deux maisons d'habitation de style typiquement néerlandais, d'un pont de canal mobile (manuel) et d'une péniche automotrice.

Époque III - Maison d'habitation: 113 × 117 × 123 mm (2 x) -
Pont-canal : 140 × 60 × 80 mm - Péniche à moteur : 280 × 60 × 67 mm

190655

Moulin à vent

Construction typique comme on la voit au Pays-Bas. Pour ce modèle, les ailes peuvent être mises en mouvement de manière réaliste grâce au moteur (art. 180629, 12-16 V, tension alternative).

Époque I - 205 × 165 × 265 mm



MODÈLES SPÉCIAUX FRANCE



241

190605

Gare de «Aubance»

Une gare, construite dans un style français, avec entrepôt de marchandises séparé, équipé avec des portes coulissantes pouvant s'ouvrir et une large rampe de chargement.

Époque II - 440 × 140 × 150 mm



191120

Hotel-Restaurant «Terminus»

Hôtel avec restaurant, d'un type de construction typiquement français.

Époque II - 118 × 114 × 198 mm



191121

Immeuble de ville

Maison de ville de plusieurs étages avec balcons et chiens-en-lit. Le rez-de-chaussée abrite un magasin de vêtements.

Époque I - 136 × 117 × 265 mm

190602

Cooperative agricole

Usine d'aliments pour animaux, plusieurs étages, avec deux quais de chargement couverts et un double silo indépendant de grande capacité permettant le stockage et le transfert des produits. Le remplissage se fait par des conduites rigides.

Époque III - 195 × 124 × 270 mm -
150 × 130 × 200 mm

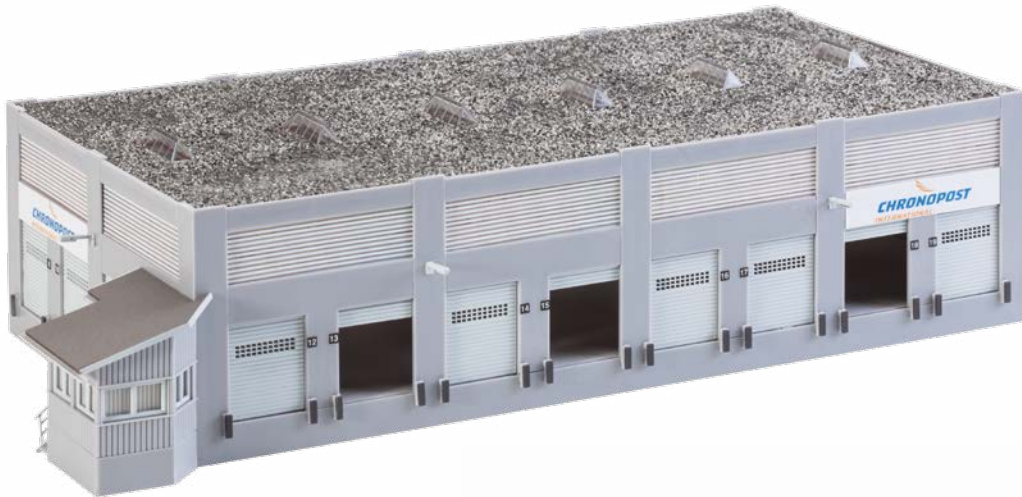

190247

Centre logistique «Chronopost»

Ce parallélépipède fermé au toit plat garni de gravier est équipé de 19 portes à glissière au total devant permettre l'entrée et l'enlèvement de la marchandise. L'éclairage du centre est assuré par des vasistas et une rangée de fenêtres sur tout le pourtour.

Époque III - 376 × 200 × 91 mm

190600

Tuilerie

Modèle à plusieurs pièces composé d'un bâtiment principal avec chambres de combustion, fourneaux et cheminée, ainsi que remise sèche pour les tuiles brutes. Avec voies à rails et de nombreuses pièces décoratives, telles que charrettes à bras et brouettes, wagonnets, échelles, piles de tuiles, etc.

Époque I - 330 × 250 × 306 mm



 MODÈLES SPÉCIAUX ITALIE

190620

Gare de «Collenibbio»

Gare à l'aspect crépi avec des larges portes du côté quai.

Époque I - 204 × 103 × 120 mm

190621

Bâtiment annexe ferroviaire «Collenibbio»

Prolongement d'article 190620.

Époque I - 145 × 88 × 72 mm

243

 MODÈLES SPÉCIAUX SUÈDE

190567

Station-Service «Koppartrans»

Station-service avec boutique, postes à essence, atelier et station de lavage.

Époque II - Station de service: 192 × 141 × 64 mm - Atelier: 85 × 65 × 39 mm



190568

Chaumière rouge

Avec dormants de fenêtres blancs.

Époque I - 130 × 85 × 71 mm

Adresses de contact

Les modèles spéciaux des différents pays sont disponibles via les adresses d'importateurs.

Vous pouvez également vous informer concernant les adresses de commerces dans les différents pays sur ▶ www.faller.de**Suisse**ARWICO AG
Brühlstraße 10
CH-4107 EttingenTél.: 0041 61 722 1222
Fax: 0041 61 722 1242www.arwico.ch
verkauf@arwico.ch**Pays-Bas**Hobby Time B.V.
Bornerbroeksestraat 455-B
NL-7609 PK AlmeloTél.: 0031 546 538 775
Fax: 0031 546 538 867www.hobbytime.nl
info@hobbytime.nl**France**T2M
Zone Industrielle - BP 6
F-57380 FaulquemontTél.: 0033 387 292520
Fax: 0033 387 943722www.t2m.fr
info@t2m.fr**Italie**LEVEL S.r.l.
Via Alessandro Volta
traversa III, 8
25010 San Zeno NaviglioTel: 0039 0306 3644 16
Fax: 0039 030 636 44 15www.levelgroup.it
info@levelgroup.it**Suède**Leni's Lek & Hobby AB
Kimstadsv. 103
61020 KimstadTel: 0046 1153 836
Fax: 0046 1153 846www.lenislek-hobby.com
lenislek.hobby@gmail.com

N



PROGRAMME N

GARES, CONSTRUCTIONS FERROVIAIRES	246
COMMERCE, ENTREPRISE, INDUSTRIE	274
LA VILLE, LE VILLAGE	288
CONSTRUCTIONS DE PAYSAGES	320
FIGURINES MINIATURES	330
PROGRAMME DE LOISIR	334
SETS SPÉCIAUX LIMITÉS	337





N GARES, CONSTRUCTIONS FERROVIAIRES



212121

Gare de »Langwies«

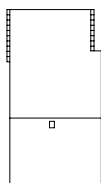

Plusieurs bâtiments de gare de construction en bois et de même plan horizontal, en partie d'image inversée, se trouvent le long de la ligne Coire – Arosa des Chemins de Fer Rhétiques. Ces bâtiments érigés il y a presque 90 ans sont remarquablement intégrés au paysage. Leurs traits typiques sont les noms de localités et les maximes et sentences sculptées dans le bois et rehaussées en peinture blanche. Durant l'été, ces bâtiments sont en plus embellis de douzaines de géraniums aménagés dans des jardinières.

Époque II • Nouveauté 2016 • Modèle Lasercut • 116 × 63 × 65 mm



212120

Gare de »Stugl-Stuls« avec toilettes

Modèles filigranes découpés au laser inspirés des originaux que sont le bâtiment de la gare et les toilettes voyageurs se trouvant dans l'aire de la gare de Stugl/Stuls, aire classée monument historique. Cette gare qui fait partie de la ligne de l'Albula intégrée au Patrimoine de l'Humanité de l'UNESCO, a été mise en service en 1903 et constitue aujourd'hui un monument historique.

Époque I • Modèle Lasercut • Gare: 106 × 62 × 45 mm • Toilettes : 26 × 27 × 21 mm



212107

Gare de »Güglingen«

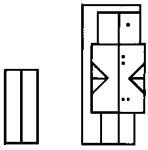

Avec hangar à marchandises attenant,
abri couvert et local avec toilettes.

Époque I • Gare standard: 165 × 78 × 78 mm • Installation sanitaire: 73 × 30 × 35 mm

212117

Gare de ville de province »Sonnenbühl«

Gare de petite ville avec entrepôt de marchandises et rampe de chargement.

Modèle de débutant idéal dans le domaine de la gare.

Époque II • 135 × 78 × 60 mm





212106

Gare de »Hochdorf«

Gare classique de zone rurale avec quai couvert et hangar à marchandises attenant. On peut utiliser les quais de art. 222124 et art. 222125.

Époque II - 250 × 120 × 88 mm



249



212104

Gare de »Reichenbach«

Une gare de petite importance typique, avec remise à marchandises annexée.

Époque II - 163 × 71 × 72 mm

250



212113

Gare de »Bonn«

Une construction de l'époque Wilhelmiennne, dans un style du classicisme avec un nom célèbre. Depuis 100 ans le noyau de nombreuses »grandes gares«. En tant que modèle, il est maintenant le noyau représentatif du concept de gare de FALLER. La merveilleuse richesse des formes, en partie encore reprise du modèle d'origine, l'excellente reproduction de nombreux détails grâce à des gravures d'une finesse remarquable et la diversité des pièces de décoration font de ce kit de montage un modèle de grande classe sur toute installation.

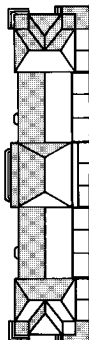

La gare de »Bonn« et ses 500 mm de longueur disposent déjà d'un format considérable.

Avec les différents modèles du concept de la gare de »Bonn«, vous avez la possibilité de créer des complexes de gare intéressants avec le hall (art. 222128) et les quais (art. 222119). Grâce à la compatibilité des modèles les possibilités vont de la petite gare de banlieue à la gare centrale d'une grande ville.

Époque I • 504 × 127 × 110 mm



251

212111

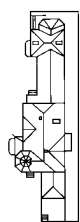

Gare de »Schwarzburg«

L'arrêt »Schwarzburg« est comme gare le point central idéal de tout circuit de modélisme. Avec colombage, hall d'attente de quai de gare ouvert et couvert, toit en croupe richement structuré et une annexe servant d'entrepôt à marchandises.

Époque I - 310 × 107 × 120 mm



212114

Gare de »Karlsberg«

Gare de ville avec murs en briques peints en blanc, façades en grès, façades latérales et cadres de fenêtres, deux constructions d'angle et une partie centrale avec portail d'entrée couvert. Quai de gare avec toiture en verre. Le hall de gare (art. 222128) peut également s'y adjoindre.

Époque II - 295 × 129 × 80 mm

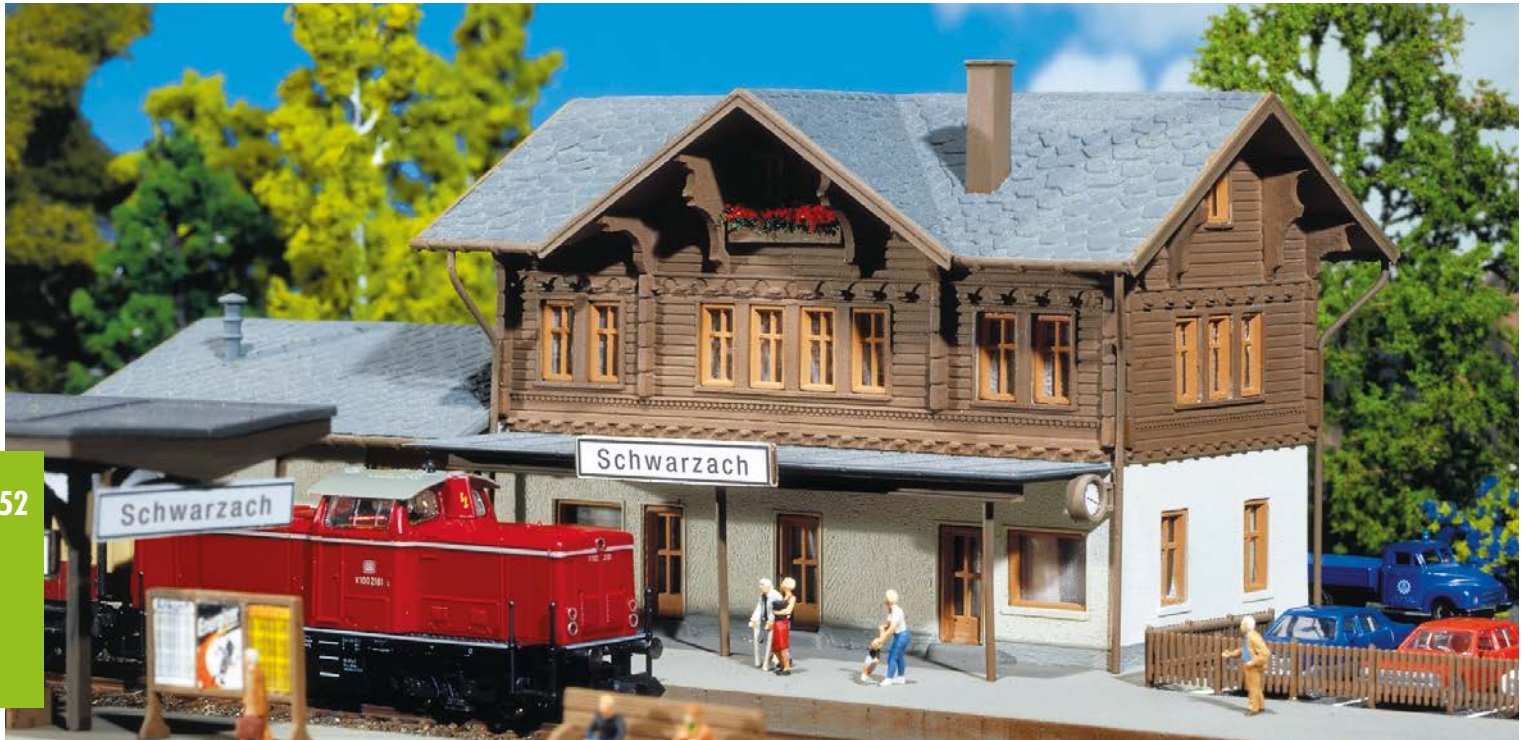

252

212108

Gare de »Schwarzach«

avec hangar à marchandise annexé et quai couvert.

Époque II - 251 × 120 × 74 mm



222124

Quai

avec pièces de décoration. Plusieurs quais peuvent se monter bout à bout.

Époque I - 584 × 37 × 41 mm



155301

Personnel de train



155322

Personnel de locomotive à vapeur,
époque III



155006

Passants III



222121

Quai de gare ICE

exécution moderne, avec salle d'attente sous verre, bancs, corbeilles à papier et tableaux indicateurs.

Époque V • 500 × 53 × 35 mm



222119

Ensemble de 3 quais

Un quai découvert et 2 quais couverts. Avec de nombreuses petites pièces comme des bancs et des panneaux.

Époque III • 167 × 29 × 33 mm (3 x)



222125

Quai

couvert, partiellement sans toiture, extrémités en pente. Juxtaposable à d'autres.

Époque II • 581 × 37 × 40 mm



222126

2 Quais

avec pièces de décoration. Plusieurs quais peuvent se monter bout à bout.

Époque I • Modèle patiné • 363 × 40 × 37 mm (2 x)



222164

Quai

couvert, avec sortie voyageurs, rampes d'accès et accessoires.

Époque I • Modèle patiné • 258 × 52 × 44 mm



222127

Hall de gare

Le hall à verrière peut être agrandi en longueur et en largeur.

Époque I • 365 × 220 × 85 mm



222128

Hall de gare

Ce hall vitré est prévu pour le passage de deux voies. Plusieurs halls peuvent être combinés bout à bout ou côte à côte. Pour le compléter, les quais art. 222119 sont particulièrement recommandés.

Époque II • 168 × 108 × 90 mm



155250

Voyageurs



155005

Passants I



255

222168

Passerelle

Passerelle massive à mur latéral en maçonnerie. Les montées d'escalier et le passage sont couverts et réalisés avec des ornements en acier très élaborés.

Époque I • Nouveauté 2016 • Modèle patiné • 270 × 140 × 86 mm



222153

Passerelle de quais »Radolfzell«

Modèle vieilli du pont du quai historique de Radolfzell au Lac de Constance. Montées et superstructure de la construction rivetée en acier, laquelle recouvre deux voies, sont couvertes.

Époque II • Modèle patiné • 145 × 135 × 75 mm •
Largeur de passage: 50 mm •
Hauteur libre: 40 mm



222151

Passerelle pour piétons

Les montées d'escaliers peuvent être montées des deux côtés et selon différentes dispositions.

Époque III • 215 × 120 × 80 mm •
Largeur de passage: 130 mm •
Hauteur libre: 60 mm

222156

Maison pour garde-barrière

À la construction en briques recuites, correspondante aux constructions en briques recuites de la gare.

Époque II • Modèle patiné • Modèle Lasercut •
42 × 40 × 39 mm

222155

Maison de garde-barrière

avec hangar monté sur le côté et cloison en planches dans les combles.

Époque II • 64 × 54 × 44 mm

222178

Accessoires de voie

Les pièces de ce kit peuvent être utilisées à de nombreux endroits de la ligne ferroviaire.

2 abris pour points d'arrêt, 2 baraques d'ouvriers, 4 cabanes à tôle ondulée et 10 téléphones de parcours de voie.

Époque III

212105

Halte

dans le style d'une station de ligne secondaire, avec petite rampe de chargement couverte.

Époque II • 89 × 60 × 42 mm



222193

Entrepôt de marchandises

Construction en bois avec rampe de chargement et inclinaison d'accès latérale.

Époque II • 115 × 52 × 44 mm

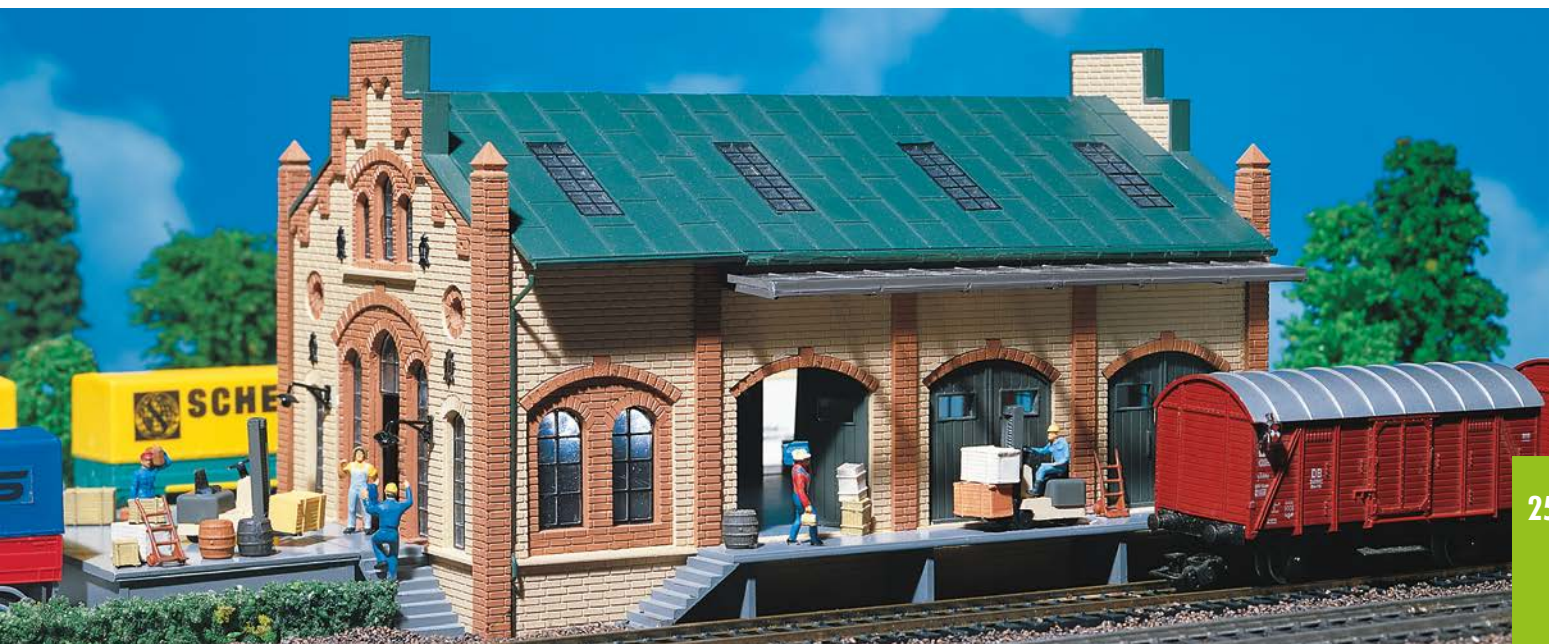



257

222134

Halle à marchandises

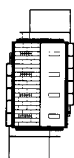

rampe de déchargement, 6 portes de hall mobiles et pièces d'accessoires. Plusieurs halls peuvent être montés les uns derrière les autres ou latéralement.

Époque I - 173 × 82 × 73 mm

222117

Remise à marchandises

Avec rampe de chargement des côtés voie et rue, des rouleaux de câbles, des tas de traverses, butoirs, sacs et caisses.

Époque I - 130 × 55 × 52 mm





258

222180

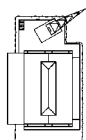

Hangar à marchandises avec grue de chargement

Avec rampes couvertes des deux côtés et portails mobiles.
Sur la rampe de tête est installée une grande grue tournante.

Époque II • Modèle patiné • Modèle mobile • 182 × 98 × 65 mm



222177

3 Baraquements de cantonnier

À l'intérieur, on entrepose des outils pour l'entretien des chemins de fer.

Époque II • Modèle patiné • 34 × 24 × 24 mm •
40 × 35 × 22 mm • 40 × 35 × 22 mm



272909

Chevalet de levage à broche

Angles de levage avec porteurs pour la maintenance et l'entretien des véhicules ferroviaires dans les usines de dépôt. Équipé pour la présentation du fonctionnement avec un moteur. Ce n'est pas un modèle fonctionnel.

Époque II • Nouveauté 2016 • 48,5 × 11 × 22 mm (2 x)

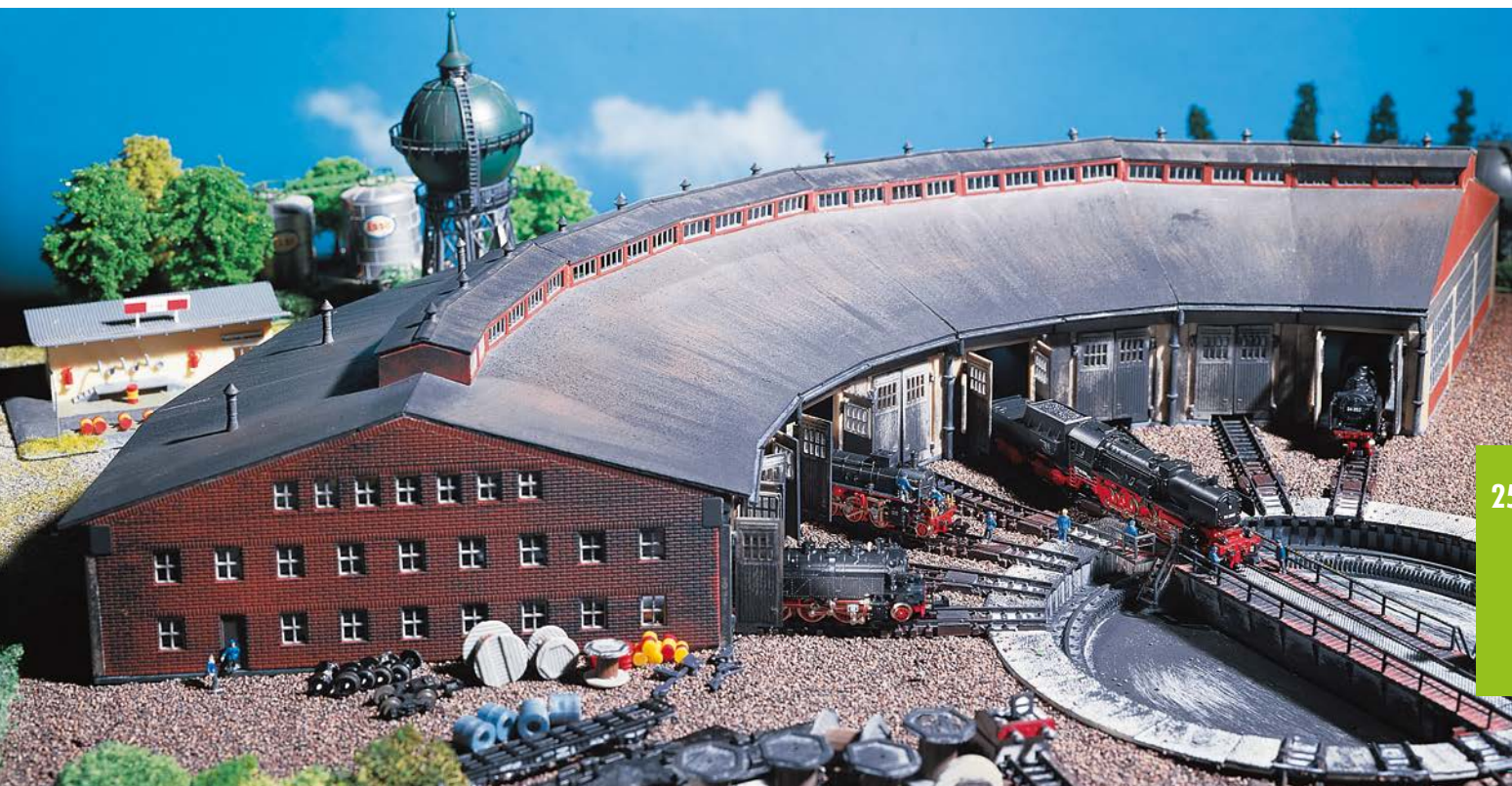

259

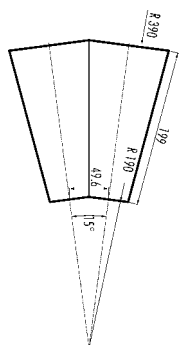

222118

Rotonde à locomotives, 2 places

Plusieurs rotondes peuvent être installées les unes à côté des autres. Hauteur du portail: 40 mm. Intérieur pour locomotives jusqu'à 180 mm (tampons compris). Eventail des rails 15°. Eclairage à l'aide de 2 ampoules MS4 (identique au Märklin 60.000).

Époque I • 206 × 199 × 96 mm

260



222113

Hangar à locomotives pour dépôt

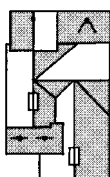

Jeu comprenant un hangar à locomotives à 3 emplacements dans le style à pans de bois avec château d'eau à l'arrière. Longueur tampons compris atteignant 162 mm, hauteur des portails 36 mm, espacement des voies de centre à centre 37 mm. Le set contient deux tréteaux élévateurs avec supports, une échafaudage tubulaire et un gabarit de chargement.

Époque II • Nouveauté 2016 - 227 × 126 × 95 mm

222116

Remise à locomotives

2 places, portes mobiles (mécanisme à ressorts). Pour locomotives jusqu'à longueur 135 mm tampons compris. Plusieurs peuvent être installées côte à côte.

Époque I • 188 × 111 × 68 mm



222136

Remise à locomotive, 2 places

Pour locomotives jusqu'à 138 mm longueur tampons compris.

Époque II • 215 × 105 × 95 mm •

Hauteur porte: 36 mm • Espacement voies: 37 mm

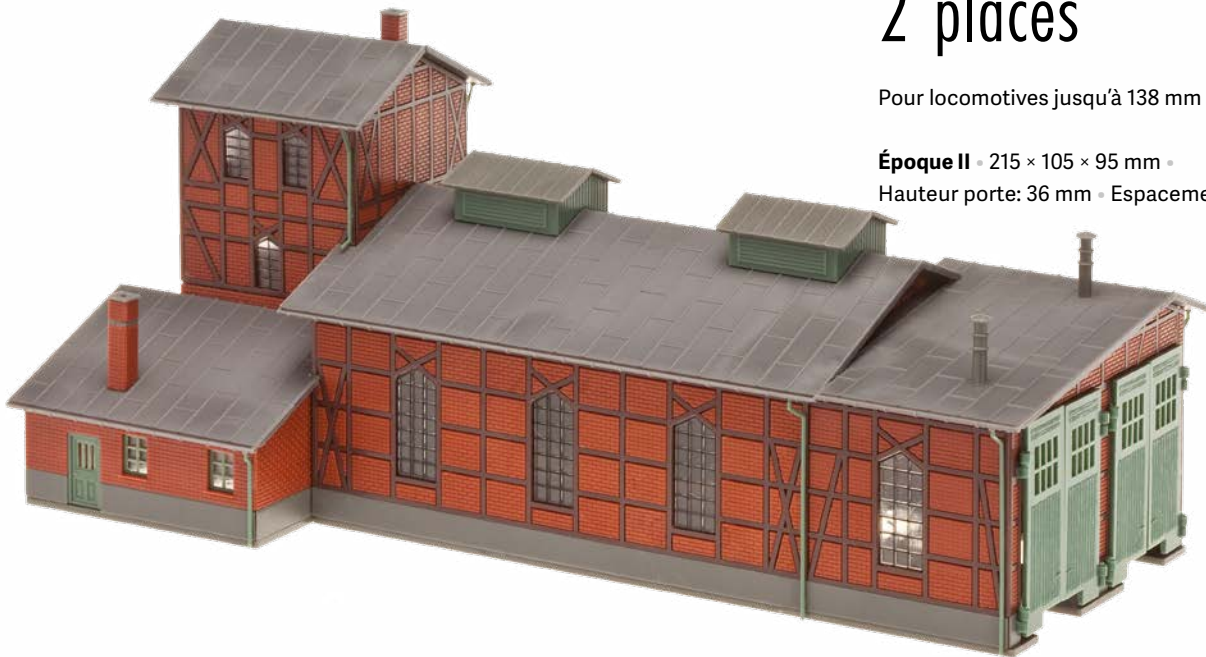

261

222141

Remise à locomotives, un emplacement

en briques, peut être raccourci. Longueur tampons compris: 155 mm

Époque I • Modèle patiné • 175 × 52 × 62 mm



222108

Coffret »Hangar à locomotives de ligne secondaire avec poste de cantonnement«

Coffret de ligne secondaire en partie vieilli comprenant un hangar à locomotives à pans de bois, un poste de cantonnement en briques avec escalier extérieur ainsi qu'une prise d'eau avec clôture pour un tas de charbon.

Époque II • Modèle patiné •

Hangar à locomotive : 90 × 61 × 62 mm •

Poste de block : 66 × 45 × 65 mm •

Soute à charbon : 45 × 45 × 11 mm •

Grue à eau : 40 × 8 × 30 mm



222142

Atelier de réparation pour locomotives

Ce modèle est utilisable à l'extérieur comme à l'intérieur du réseau miniature, par exemple en tant qu'abri pour locomotive, atelier de réparation pour wagons, serrurerie, etc. Portails à l'avant et à l'arrière pour permettre le passage.

La technique de construction modulaire permet un rallongement variable et la construction de plusieurs modèles les uns à côté des autres. La cheminée est préparée pour le positionnement d'un générateur de fumée.

Époque I - 154 × 109 × 160 mm



222167

Remise pour motrice «Oberharmersbach»

Modèle découpé au laser d'une remise à autorails à bâtiment annexe latéral conforme à un original de la Forêt Noire. L'aire de remisage protégée par un toit de cette construction en bois peut s'utiliser par exemple comme abri pour omnibus ou pour des manifestations, comme la réunion du dimanche matin dans la remise pour prendre un verre ensemble.

Époque II - Modèle Lasercut •
106 × 72 × 43 mm





Sets jardin ouvrier p. 321

263

222110

Locomotive moderne

Entrepôt de locomotive à deux rangées de construction moderne avec cellule solaire sur toit. Les portes mobiles du hangar carré peuvent être ouvertes et fermées avec les articles servo (art. 180726) et servocommande (art. 180725) lors qu'une locomotive entre et sort. Le set contient des pièces pour un aménagement optionnel de la façade fermée ou avec une possibilité de trajet.

Époque V • Modèle patiné • Modèle mobile • 191 × 110 × 76 mm

222114 (N, Z)

Petite plaque tournante pour wagon avec servocommande

Modèle coupe laser d'une plaque tournante à commande manuelle avec lames en bois et deux départs pour la répartition des wagons. Le servo joint assure la motorisation. Le kit contient également des pièces pour les voies H0f et Z. Longueur de voie nécessaire: 50 mm. Utilisez notre nouvelle commande de servo pour la propulsion (art. 180725).

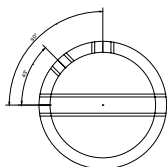

Époque II • Modèle Lasercut • incl. moteur • \varnothing 63 × 35 mm



222159

Poste d'aiguillage

Passage à double voie. Hauteur de passage: 43 mm (sans voies).

Époque III • 123 × 110 × 94 mm



264

222160

Poste d'aiguillage cavalier »Brügge«

Chevauchant 3 voies.

Époque II • Modèle patiné •
123 × 85 × 95 mm •
Hauteur libre: 44 mm

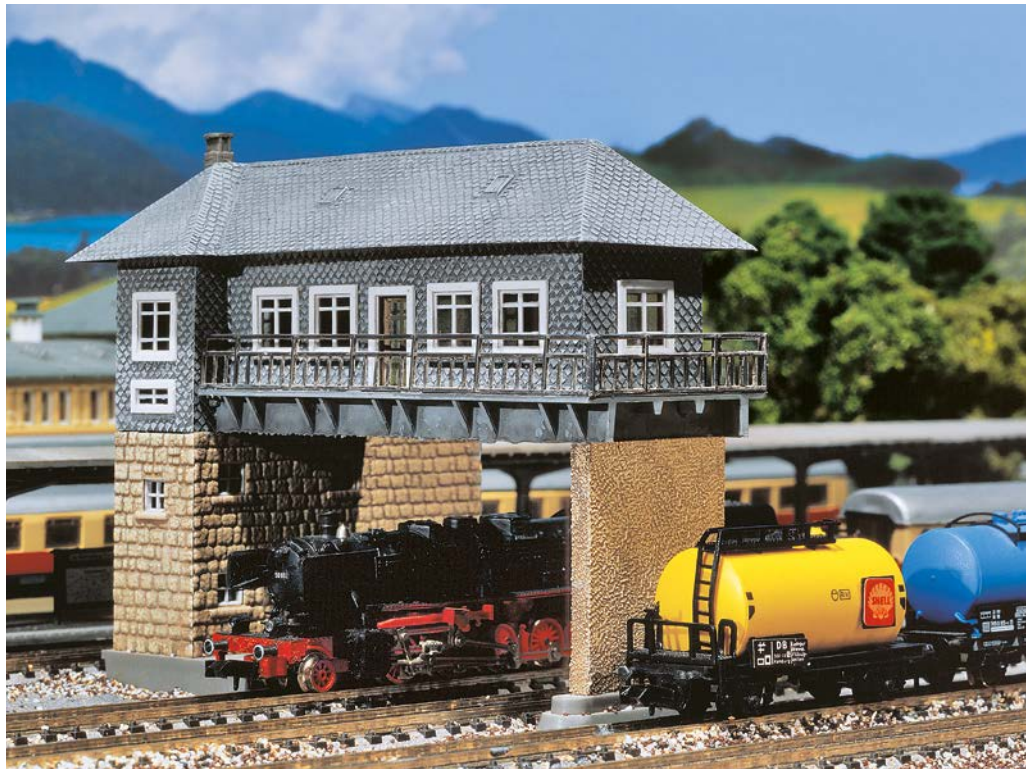

155343
Agent de circulation



155301
Personnel de train

222158

Poste d'aiguillage

Ce petit poste d'aiguillage dispose d'une montée extérieure et 3 tableaux de connexions à l'étage supérieur. Son style de construction est adapté aux passages à niveau (art. 222170 et art. 222171).

Époque II - 64 × 38 × 64 mm



222161

Poste d'aiguillage »Mittelstadt«

Maison à colombage et escalier extérieur ainsi que quelques éléments d'installations typiques au premier étage.

Époque I - Modèle patiné - 57 × 38 × 59 mm

222162

Poste d'aiguillage »Dahlhausen«

Miniature fabriquée par procédé lasercut d'un poste d'aiguillage prussien avec revêtement en tôle ondulée de la collection du musée du chemin de fer de Bochum. Le mode de construction à piliers réduit la place nécessaire au maximum.

Époque II - Modèle Lasercut - 73 × 27 × 58 mm





266

222169

Passage à niveau avec barrière

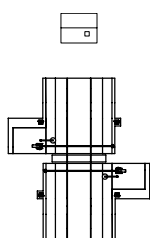

est équipé de 4 croix de Saint-André clignotantes, 2 barrières barrant toute la route et d'une guérite ferroviaire. Déclenchement du fonctionnement par un capteur, également actionnable par signal numérique. Utilisable sur tous les types de voie. Utilisable également dans le Car System. Il faut alors se procurer des points d'arrêt (art. 161675). 12-16 V, c.a./c.c.

Époque III • incl. moteur • Passage à niveau: 210 × 190 × 90 mm • 64 × 54 × 44 mm

222170

Passage à niveau avec poste d'aiguillage

Ce passage à niveau est équipé d'un entraînement électrique, qui ouvre et ferme les barrières lentement, silencieusement et de manière réaliste. Le passage à niveau peut être installé sur tous les types de voies, en ligne droite et en courbe, à une ou plusieurs voies. (12-16 V, tension alternative, 60 mA)

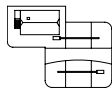

Époque II • incl. moteur • 150,5 × 117 × 72 mm • Profondeur de pose: 18 mm

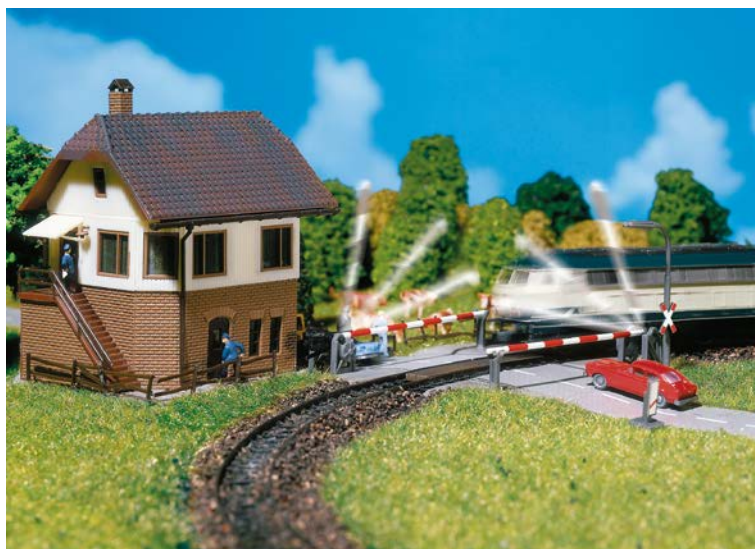

222172

Passage à niveau

Avec maison de garde-barrière et des barrières mobiles.



Époque I • 70 × 65 × 27 mm

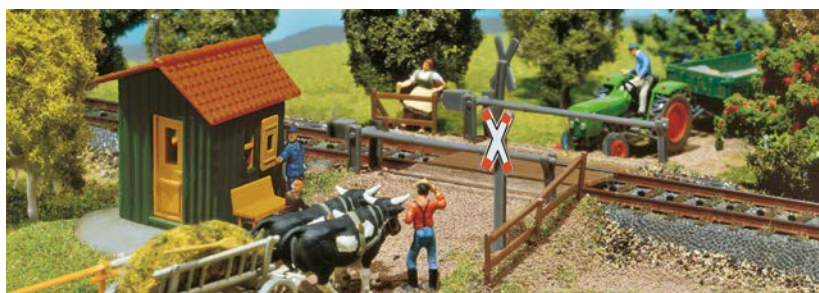

222171

Passage à niveau avec poste d'aiguillage

Ce passage à niveau peut être monté sur des morceaux de voies droites simples et multiples ou courbées de tous types de voies. Les deux barrières (attrapes) peuvent être remplacées par quatre lumières clignotantes (attrapes).

Époque III - 150,5 × 117 × 72 mm

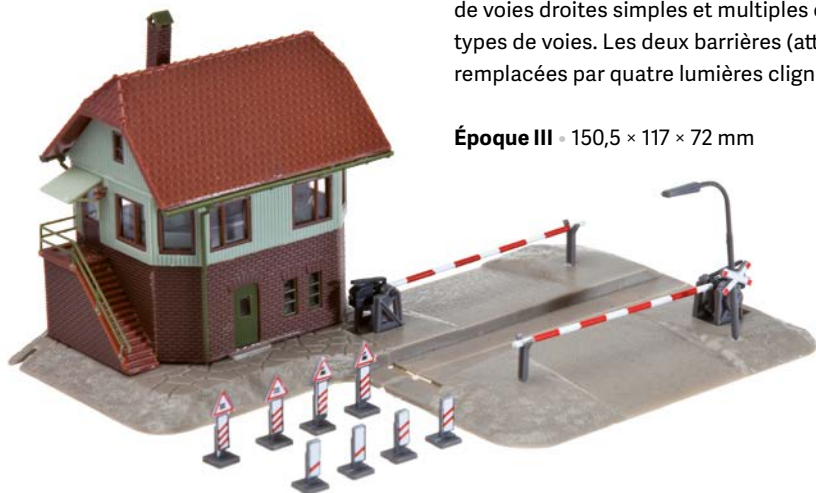

222175

2 Croix d'avertissement à feux clignotants

pour passages à niveau non gardés.
Platine de commutation fournie.

12-16 V c.a./c.c.

Époque III



222173

Passage à niveau gardé

Avec cabane de gardien. Convient pour voies droites ou courbes de toutes marques.

Époque II - 143 × 98 × 42 mm

222174

Passage à niveau

avec maisonnette de garde-barrière. Peut s'installer sur des tronçons à une ou plusieurs voies. Sans entraînement.

Époque II - 204 × 134 × 46 mm



222163

Monte-charge à charbon avec pièces de commande

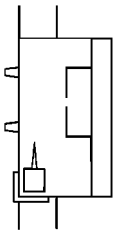

Approvisionnement en charbon muré avec surface de stockage rehaussée afin d'utiliser les formes du terrain. Sur les angles les plus éloignés, le charbon récolté est poussé avec des chariots vers la portée de la grue d'alimentation en charbon ou directement versé dans des rigoles dans la locomotive. Des pièces sont jointes au kit de construction pour faire marcher efficacement la cabine de la grue avec un servo.

Époque II • Modèle patiné • 255 × 108 × 62 mm

222133

Grue portique

en bois, telle qu'elle est encore utilisée de nos jours dans les petites gares.

Époque I • 86 × 40 × 72 mm

222199

Grue portique

À l'aide des pièces de construction, on peut construire une grue portique, couvrant deux ou trois rails.

Époque I • 85 × 17 × 58 mm •
Hauteur libre: 45 mm

222198

Grue à portique

La grande grue-portique peut s'équiper d'une benne preneuse, d'un crochet ou d'un grappin à grumes et donc s'utiliser dans les zones de travail les plus diverses. On peut faire tourner la cabine de conduite avec la flèche manuellement.

Hauteur libre sous la grue: 43 mm. On peut déplacer la grue manuellement sur les 190 mm du chemin de roulement factice.

Époque II - 188 × 40 × 141 mm



269



222176

Grue de manutention avec charges

Grue de manutention pivotant à la main. Sans fonction de levage ni descente de charge. Diverses charges sont jointes.

Époque I - 50 × 14 × 38 mm



222200

Petite grue à portique

pour le transport des marchandises par la route et les chemins de fer ou chemins de fer et transport naval. Partie supérieure de la grue orientable manuellement.

Époque II - Modèle mobile - 188 × 57 × 109 mm

222137

Installation de chargement de charbon

Modèle très réaliste, complet avec soute à charbon, soute surélevée (190 mm) et grue à portique (art. 222198).

Ecartement entre voies parallèles de la soute, 48 mm, hauteur libre: 40 mm.

Du charbon pour la décoration est joint.

Époque II • 189 × 162 × 141 mm

270

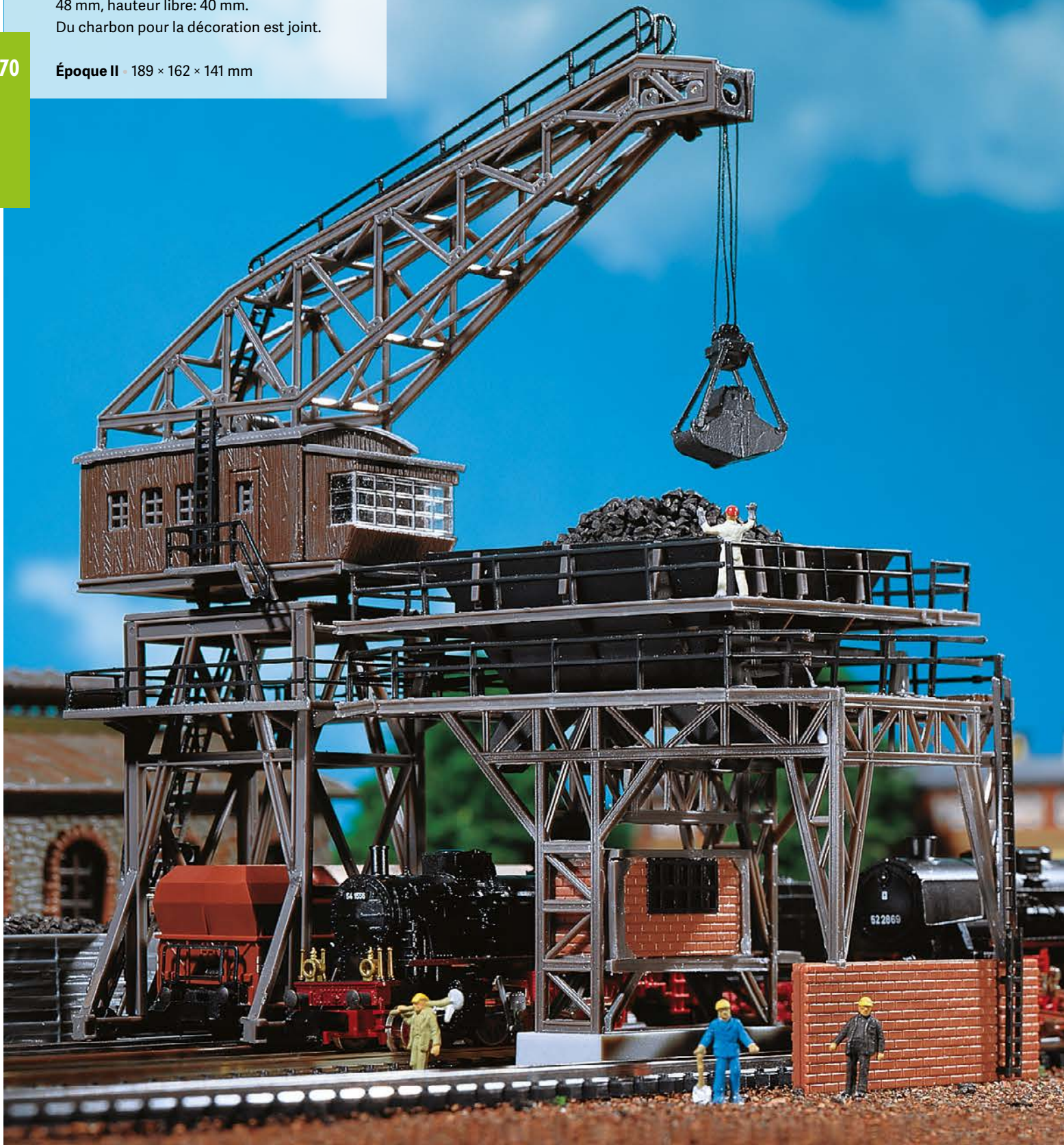

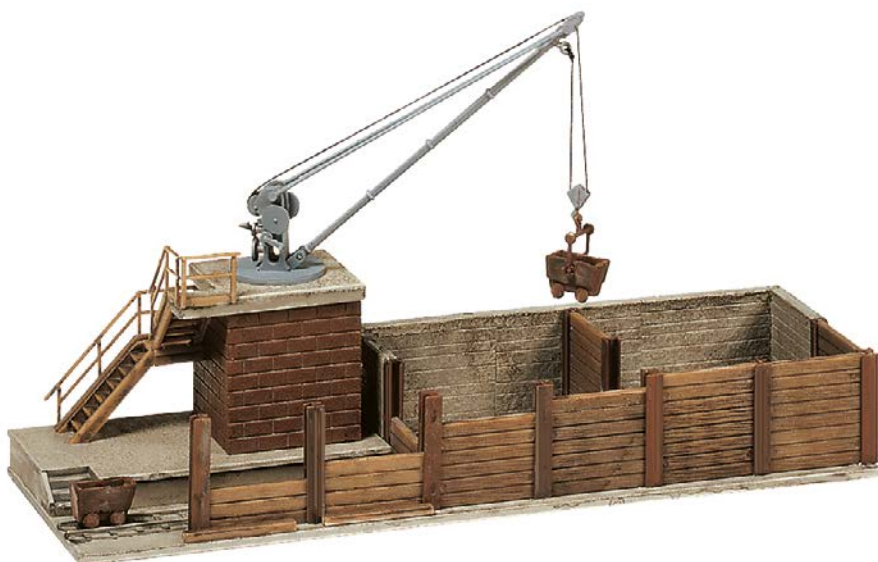

222154

Chargeur de charbon

Avec grue de chargement pivotante à fonctionnement manuel et wagons à charbon. Pour de petits dépôts de chemins de fer.

Époque I - Modèle patiné -
119 × 44 × 66 mm

271

222138

Grue d'eau, gabarit de chargement, échafaudage tubulaire

Un kit complétant le dépôt, comprenant un gabarit de chargement, deux grues à eau à chauffage et une plate-forme de maintenance chaudière.

Époque II

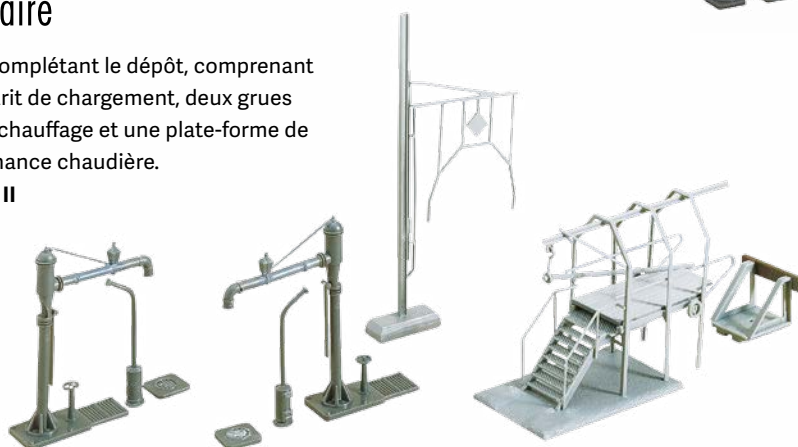

222139

4 Grues à eau

Ces deux grues d'eau filigranes avec support rotatif sont équipées d'une unité de chauffage externe. Également avec 2 grilles de bouche d'égout.

Époque II - 41 × 11 × 34 mm (4 x)

222147

2 Fosses de visite

avec 2 voies.

Époque II - Modèle patiné - 209 × 51 × 8 mm (2 x)





222146

Sablerie

Un kit de modèle pour le domaine de la vapeur. Tour à sable avec réservoir surélevé. Entrepôt à sable avec toit coulissant pour le chargement et un sac de «sable» pour la décoration réaliste.

Époque II • Entrepôt de sable: 86 × 30 × 18 mm •

Tour de sable: 24 × 24 × 78 mm

272

222166

2 Tours de sablerie

Près de la voie du dépôt de machines. Deux tours en acier reliées par une plate-forme munies d'entretoises transversales et d'échelles permettant le remplissage des locomotives avec du sable de freinage. Le sable sec à répandre parvient dans les deux silos par l'intermédiaire d'un tube de montée, et le remplissage se fait au moyen de deux bras pivotants.

Époque II • Nouveauté 2016 • 64 × 24 × 79 mm



222194

Réservoir de gas-oil

Réservoir d'alimentation aérien avec pompe à essence, boîtier de pompe et tuyau de remplissage. Maintenant toute entreprise moyenne est en mesure d'alimenter ses véhicules en carburant.

Époque III • Modèle patiné • 52 × 24 × 23 mm



222131

2 Citernes à essence

2 réservoirs surélevés avec échelle et pont de liaison. Autocollants pour différentes sociétés pétrolières comprises.

Époque III • 130 × 85 × 50 mm



222144

Château d'eau »Bielefeld«

Château d'eau de Bielefeld avec zone d'entrée maçonnée, tour en briques recuites et réservoir sphérique rapporté.

Époque II - Modèle patiné - 51 × 49 × 133 mm

222143

Château d'eau »Haltingen«

Avec réservoir sphérique sur carcasse en acier. Accessoires: petite cabane pour station de pompage, couverture pour puits, tuyaux de purge.

Époque II - ø 65 × 38 mm - H: 150 mm

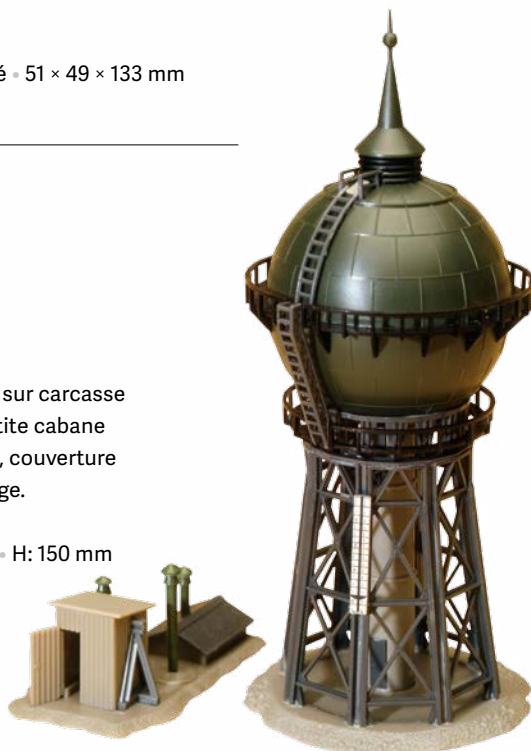

273



222145

Château d'eau »Süssenbrunn«

en briques recuites.

Époque II - Modèle patiné - 58 × 58 × 135 mm

222150

Château d'eau

Château d'eau avec quelques pièces de décoration typiques de la zone ferroviaire, telles que : essieux, piles de traverses, baraque en tôle ondulée, prise d'eau, levier de manœuvre d'aiguille, butoir.

Époque I - 75 × 70 × 90 mm



N GARES, CONSTRUCTIONS FERROVIAIRES





275

222220

Usine de fabrication de chaussures »Schmidt«

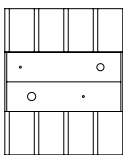

Grande fabrique de chaussures installée dans un bâtiment en briques à deux étages et pignons de parement, pilastres en lisière et petites franges festonnées assurant la division optique des étages ainsi que deux bâtiments annexes à un étage avec toit à shed.

Époque I - 184 × 229 × 90 mm



155344
Personnel d'entreprise



155315
Ouvriers du bâtiment



155345
Employés

222202

Chaufferie

Avec grande cheminée s'adaptant aux bâtiments art. 222201 et art. 222203.

Époque II • Modèle patiné •
126 × 74 × 135 mm

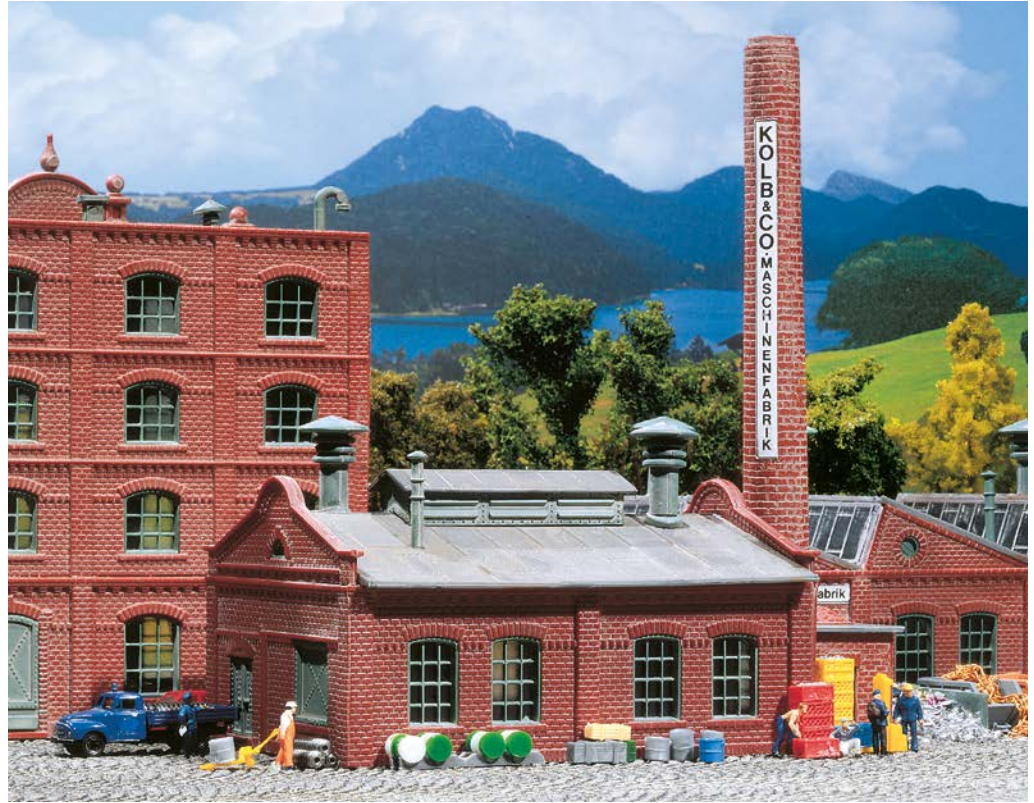

222203

2 Halles de fabrique

2 halles avec toit à sheds s'adaptant au bâtiment (art. 222201).
Juxtaposables à d'autres.

Époque II • Modèle patiné • 92 × 68 × 50 mm (2 x)



222201

Atelier de construction mécanique »Kolb & Co«

Bâtiment principal en briques finement détaillées. En utilisant plusieurs kits, le bâtiment peut être étendu en longueur et en hauteur.

Époque II • Modèle patiné • 94 × 81 × 124 mm



222185

Fonderie

Les trois parties de la bâtisse peuvent être jointes ou être montées séparément.

La grande installation de transport peut être actionnée par le moteur FALLER (art. 180629, 12-16 V, tension alternative, non joint). L'installation d'un générateur de fumée est prévue.

Époque I • Modèle mobile • Entrepôt: 276 × 118 × 160 mm •

Aile administrative avec hall de production: 344 × 118 × 160 mm

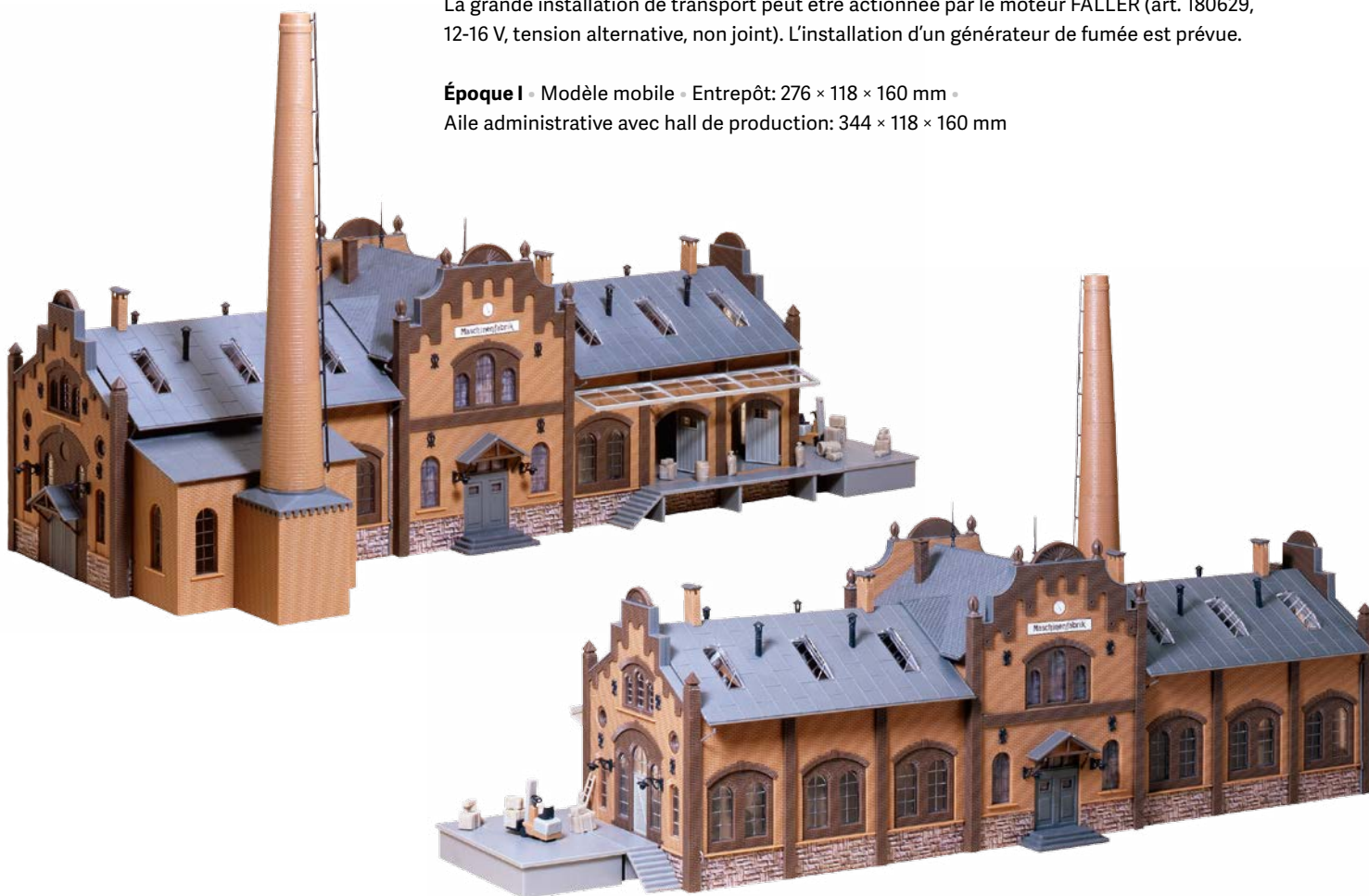

277



232247

Scierie

Société de travail du bois avec grand hall de scierie, lequel peut être accédé par les grands portails du hall sur le passage de voie. Avec cheminée accolée, installation d'aspiration et grue de chargement. Diverses piles de bois incluses.

Époque III •

Immeuble: 220 × 148 × 140 mm •

Grue-portique: 86 × 40 × 72 mm

232248

Scierie

Avec tour à sciure attenante, petite grue-portique et pièces de décoration typiques. La scierie peut fonctionner à l'aide du moteur FALLER (art. 180629, 12-16 V, tension alternative). Moteur non fourni.

Époque II - Modèle mobile -

Immeuble: 230 × 130 × 92 mm • Grue-portique: 86 × 40 × 72 mm

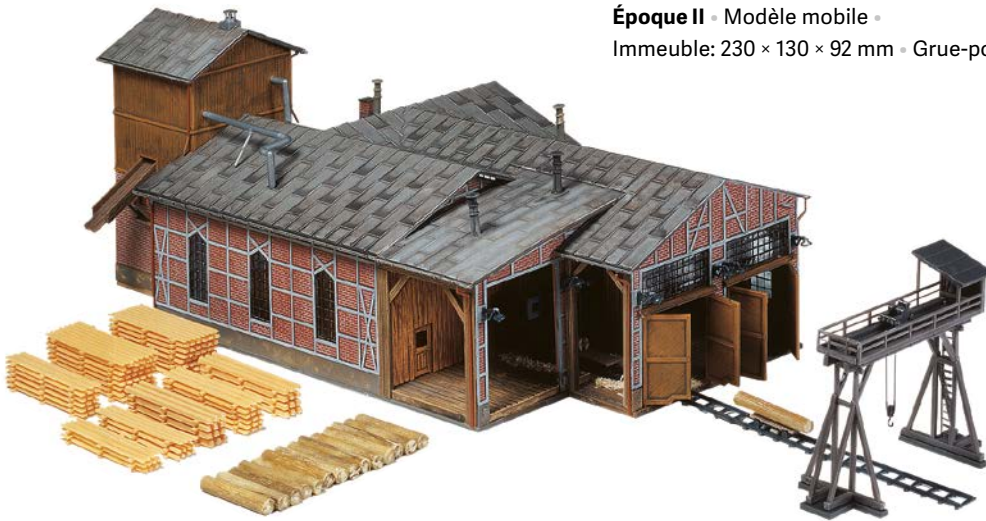

222181

Scierie

Avec grand dépôt de planches, aspirateur et rampe de chargement.

Époque III - Modèle patiné - 170 × 100 × 150 mm



222187

Baraque en bois

Une cabane en bois avec passerelle en bois, entrée couverte, volets et toit en carton bitumé. Usages multiples, comme par ex. sur des chantiers, dans le domaine des gares et dans des complexes industriels.

Époque II - 62 × 40 × 30 mm



222190

Installation d'extraction »Mine du Roi«

L'installation d'extraction est composée du hangar de puits avec chevalement d'extraction et la maison de machine d'extraction. Le dispositif de déversement, situé sur le côté du hangar de puits, permet la simulation d'un chargement de train. Avec le moteur FALLER (art. 180629, 12-16 V, tension alternative), vous pouvez mettre en mouvement les deux molettes des plates-formes dans le chevalement d'extraction. Pour la décoration réaliste de l'environnement on a besoin du charbon FALLER (art. 170723).

Époque I • Modèle mobile • 174 × 118 × 184 mm

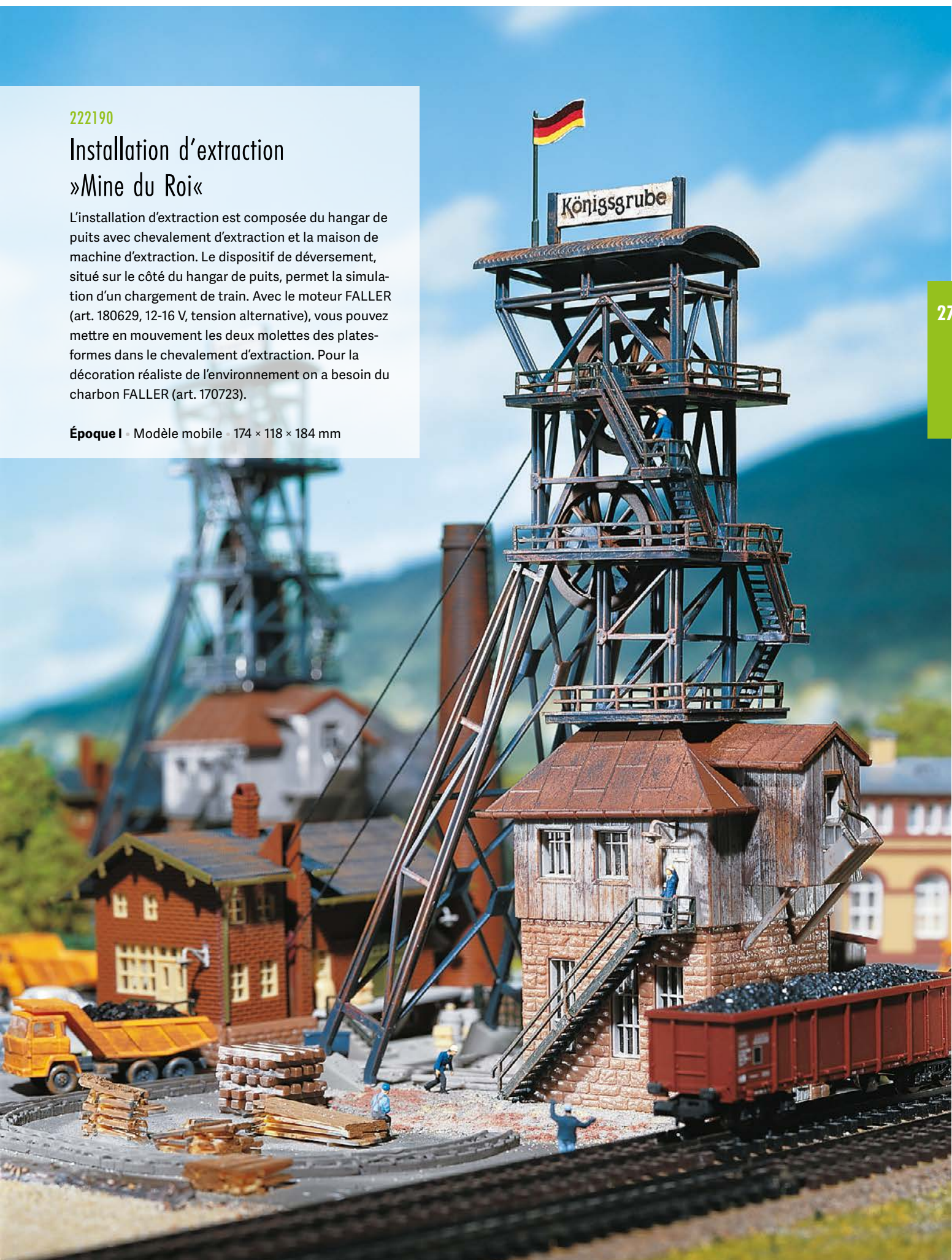



222205

Vieille mine à charbon

Modèle d'une mine à construction en bois avec de diverses possibilités de chargement et de déchargement.

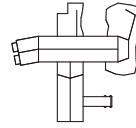

Époque II • Modèle patiné •
200 × 185 × 106 mm

280



222197

Vieille usine de ballast

En bois.

Époque II • Modèle patiné •
115 × 98 × 100 mm

222206

Ancienne gravière

Construction en bois avec de différents dispositifs de renversement pour charger les véhicules ou les wagons.

Époque II • Modèle patiné •
141 × 95 × 95 mm





281

222216

2 Silos à céréales

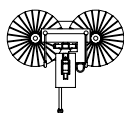

Stocker et distribuer. Deux silos solidaires avec passerelle, échelles extérieures et différentes conduites pour le transbordement de matériaux en vrac.

Époque IV • Nouveauté 2016 • 83 × 83 × 110 mm



222207

3 Silos industriels

Utilisation multiple dans le domaine industriel, commercial ou agricole.

Époque IV • 22 × 34 × 107 mm (2 x) • 22 × 34 × 94 mm (1 x)



222215

Silos à plâtre

2 Silos à matériau de construction prêt à l'emploi avec le logo d'entreprise du fabricant Knauf.

Époque IV • 13 × 14 × 35 mm (2 x)

232251

Installation d'énergie éolienne »Nordex«

avec moteur (12-16 V, tension alternative) et rotor à 3 pales.

Époque IV • incl. moteur • 80 × 80 × 262 mm •
Profondeur de pose: 40 mm • Diamètre d'ailes: 220 mm

232225

Petite exploitation horticole

Avec 2 serres et 3 couches pour jardinage.

Époque II • Serre 1: 46 × 98 × 30 mm •
Serre 2: 42 × 72 × 40 mm

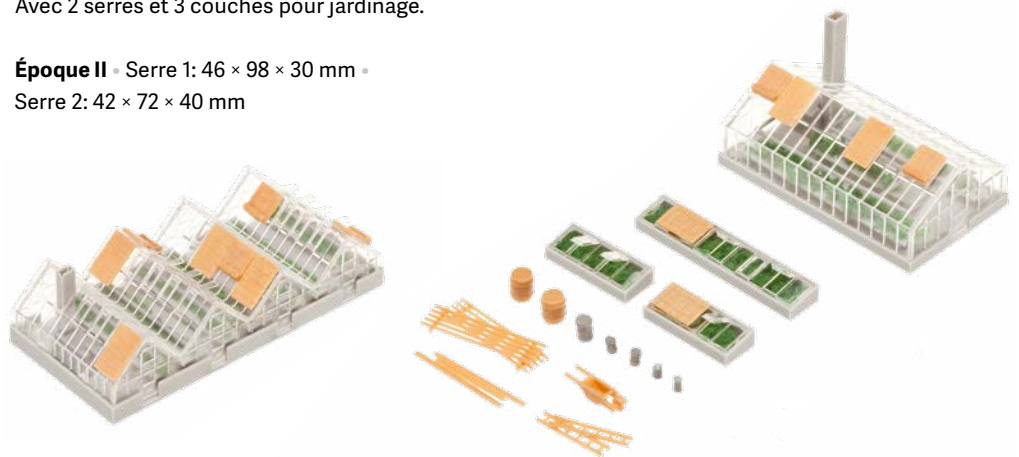
232245

Pharmacie et boulangerie

Des maisons de ville typiquement rurales avec magasins.
Idéales pour la construction d'une petite ville.

Époque III • 80 × 70 × 60 mm (2 x)





283

222209

Caserne de sapeurs-pompiers

Cette bâtisse massive permet d'accueillir les véhicules d'intervention et le matériel, mais peut aussi s'utiliser comme atelier. La façade en pierre naturelle contraste nettement avec trois portails rouges à charnières et aux arcs de bordure en plein cintre. Un autre portail aménagé à l'arrière permet aussi de traverser le bâtiment.

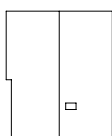

Époque II • Nouveauté 2016 • 101 × 82 × 60 mm

222208

Maison de pompiers de campagne

avec portail mobile et tour du bâtiment des pompiers. Mixte de matériel en plastique et pièces spéciales cartonnées de couleurs.

Époque III • Modèle Lasercut • 78 × 66 × 84 mm



155337

Pompiers



232217

Station-service

Reproduction fidèle à l'original d'une station service des années 80. Les rangées de pompes se situent sous un toit en croupe. Bandes décoratives de différentes sociétés pétrolières comprises.

Époque IV - 110 × 93 × 35 mm



232219

Station-service BP

dans le style architectural des années 50 avec pompes à carburant couvertes d'un toit arrondi et caisse.

Époque III - Modèle patiné -
105 × 77 × 35 mm

232342

Revendeur de voitures d'occasion

Plaque de sol avec éléments de clôture, tentes, bannières publicitaires et une baraque bureau permettant de réaliser un commerce de voitures d'occasion sur une parcelle de terrain en coin. Avec VW 1600 modèle.

Époque III - Nouveauté 2016 -
127 × 100 × 35 mm



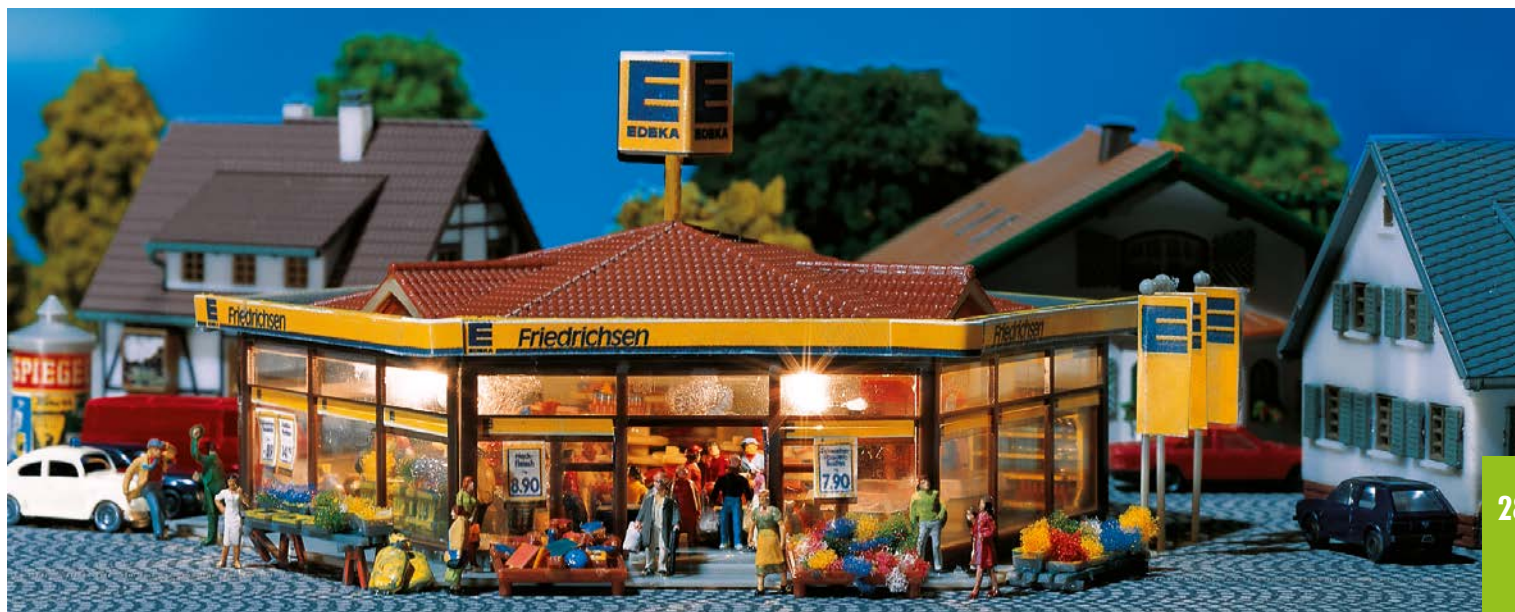

232205

Supermarché Edeka »Friedrichsen«

Bâtiment de plein-pied moderne à façade en verre, aménagement intérieur complet. Le modèle peut être muni d'un éclairage plein d'effet avec des mini-ampoules (art. 180671, non fournies). Plusieurs modèles peuvent être juxtaposés selon les besoins. Nombreuses possibilités d'utilisation.



Époque IV - 120 × 113 × 58 mm

232204

Supermarché ALDI sud/nord

Succursale ALDI du Sud ou du Nord de l'Allemagne, avec zone de livraison, large aire d'entrée et feuille de décoration pour Nord et Sud.

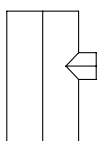

Époque V - 125 × 185 × 55 mm



155317

Personnel de station-service



155326

Faire les courses



286

222196

Centre logistique »DHL«

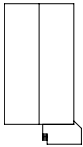

Entrepôt à marchandises moderne de DHL, équipé de 19 portes roulantes sur les rampes de chargement et une partie bureaux sur le côté. À construire plusieurs fois l'un derrière l'autre ou côte à côte.

Époque V - 222,5 × 122 × 76 mm

162007

Kit de démarrage Car System camion MB SK »Dachser«

Contenu de l'emballage:

- Camion MB SK »Dachser« (WIKING)
- Chargeur de batterie
- Câble spécial de 10 m de long
- Mastic
- Peinture de rues
- Signalisation des rues
- Glissières de sécurité
- Pliers de délimitation
- Instructions détaillées

Époque IV



MAÎTRISER LES FLUX DE MARCHANDISES

Focus sur la manutention et le terminal. Les containers disponibles dans deux tailles différentes sont parfaits pour la marchandise transportée lors de la représentation de la mobilité intermodale ou pour la mise en scène réaliste des terminaux. Toutes les maquettes sont déjà montées et peintes lorsque vous les achetez.



272820

40' Hi-Cube Container »K-LINE«

Époque V - Nouveauté 2016 - 76 × 15 × 18 mm



272821

40' Hi-Cube Container »MAERSK«

Époque V - Nouveauté 2016 - 76 × 15 × 18 mm



272840

48' Rib-Side Container »GENSTAR«

Époque V - Nouveauté 2016 - 92 × 16 × 18,5 mm



272841

40' Hi-Cube Container »CAST«

Époque V - Nouveauté 2016 - 76 × 15 × 18 mm



272842

40' Hi-Cube Container »Hapag-Lloyd«

Époque V - Nouveauté 2016 - 76 × 15 × 18 mm



272843

40' Hi-Cube Container »EVERGREEN«

Époque V - Nouveauté 2016 - 76 × 15 × 18 mm

N LA VILLE, LE VILLAGE



232355

Coffret Enceinte de vieille ville

Enceinte de vieille ville en un coffret comprenant une tour de fortification à crépi clair, pierres de taille aux angles, fenêtres étroites et toit pointu ainsi que trois éléments attenants permettant de réaliser une enceinte de vieille ville avec montée d'escalier et chemin de ronde couvert sur consoles.

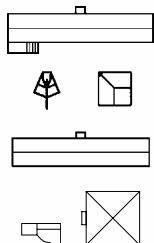

Époque I - Nouveauté 2016 -

Mur de cité ancienne avec montée d'escaliers: $88 \times 25,5 \times 67$ mm -

Tours de défense de mur de cité ancienne 45°: $32 \times 25 \times 71,5$ mm -

Tours de défense de mur de cité ancienne 90°: $23 \times 23 \times 71,5$ mm -

Mur de cité ancienne: $88 \times 23 \times 67$ mm (2 x) -

Mur de cité ancienne: $24 \times 13 \times 59$ mm (2 x) - Tour : $55 \times 50 \times 190$ mm

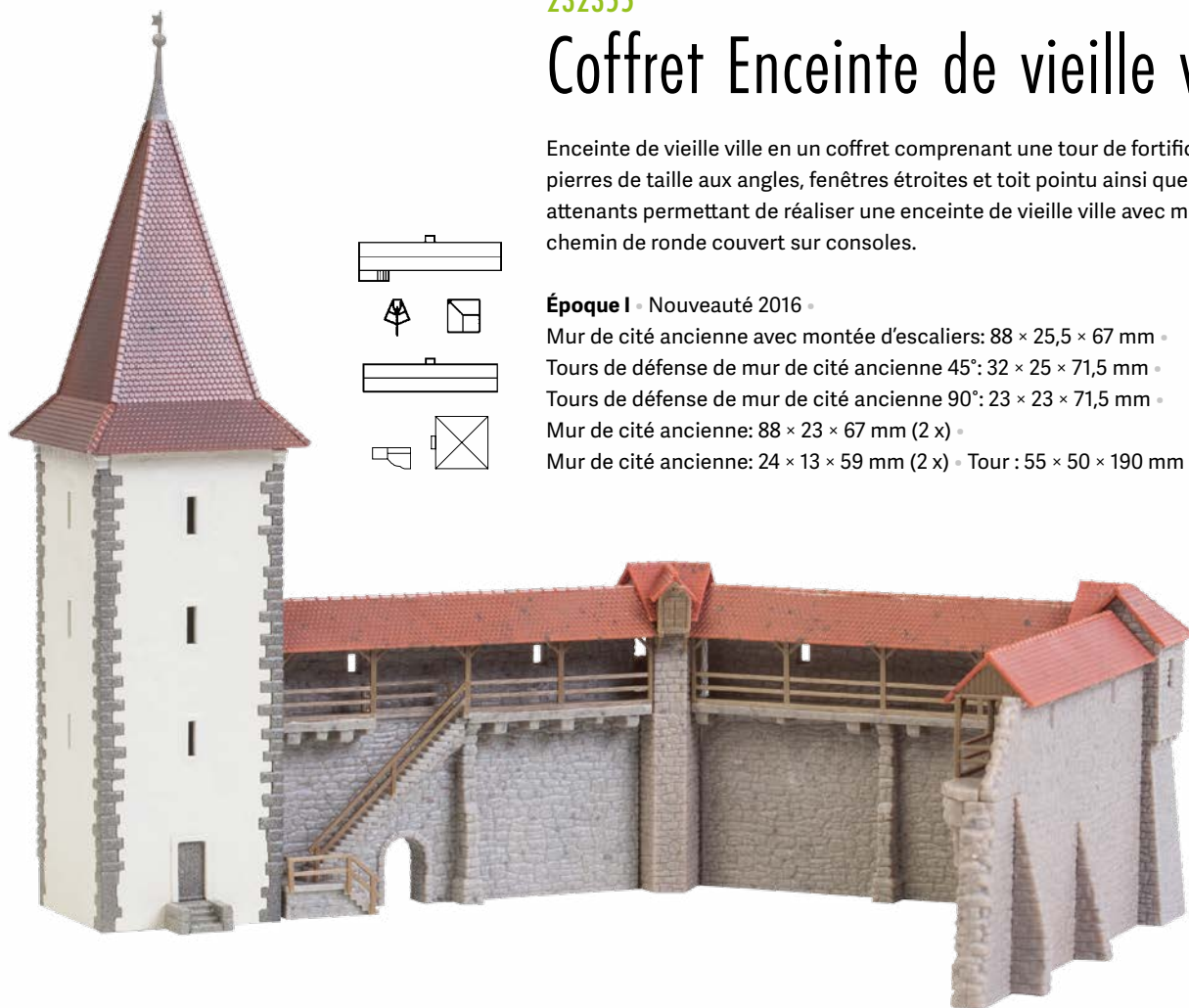

289

232351

Enceinte vieux quartiers

Utilisable comme prolongement d'enceinte.

En liaison avec les tours de guet 232352.

Époque I -

Mur de cité ancienne: $85 \times 20 \times 69$ mm -

Mur de cité ancienne: $24 \times 13 \times 59$ mm



232353

Remparts vieille ville avec escalier

Pièce de complément destinée au module très populaire Enceinte de ville (Art. 232351, Art. 232352), avec escalier en pierre permettant de monter jusqu'au chemin de ronde protégé par un toit et formant partie de la fortification. (Tours-remparts ne font pas partie du kit.)

Époque I - $88 \times 19 \times 68$ mm

232284

Porte de ville

moyenâgeuse Une combinaison de bâtiments à caractère très romantique.

Époque I - 100 × 45 × 170 mm

232352

2 Tours-remparts

utilisable pour l'arrêt ou le raccordement d'éléments d'enceinte de vieille ville. Deux tours de guet de 45° et 90° respectivement. La tour de guet de 90° peut être construite, au choix, comme pièce d'angle ou comme pièce intermédiaire droite. Les pièces correspondantes sont fournies.

Époque I -

Tours de défense de mur de cité ancienne 90°: 22 × 21 × 69 mm -
Tours de défense de mur de cité ancienne 45°: 33 × 25 × 69 mm

232374

Maison de ville «Schwabentor»

avec une large arche de passage et un passage piéton latéral.

Époque II - 86 × 53 × 90 mm

232354

Tour de vieille ville

Tour de vieille ville à base carrée, passage pour véhicules et couronne en encorbellement en bois véritable sous un toit pointu à quatre pans.

Époque I - Nouveauté 2016 - 50 × 50 × 211 mm -
Hauteur de passage de la porte: 30 mm



232280

Maison à colombages »Franken«

Grâce à de nombreux chiens-en lit, ce modèle dispose d'un toit particulièrement bien divisé et d'une loggia en style ancien.

Époque I - 84 × 65 × 100 mm



291

232270

La porte »Saint Martin« de Fribourg-en-Brisgau

L'immeuble annexe peut également s'utiliser séparément de la tour, dans une rangée de maisons de ville. Dans le passage de cet immeuble on peut aménager la façade d'un restaurant rapide moderne à partir des pièces du kit de construction. Le cadran des deux horloges peut s'éclairer avec beaucoup d'effet depuis la tour.

Époque IV - 81 × 57 × 270 mm



232282

Auberge »Rothenburg«

Une auberge confortable avec tonnelle.

Époque I - 117 × 83 × 100 mm

232380

6 Maisons en relief

Ces immeubles d'angle et d'habitation construits à moitié permettent de bâtir des rangées de maisons au fond des installations en économisant des coûts et de la place.

Époque II • 89 × 28 × 90 mm • 89 × 32 × 90 mm •
 45 × 28 × 92 mm • 45 × 32 × 92 mm •
 45 × 28 × 82 mm • 45 × 28 × 82 mm



232300

Trésor public en feu

Particularités de ce kit: façade vieillie, carbonisée, générateur de fumée (16 V, tension alternative), génère une épaisse fumée sortant par les fenêtres, kit de lampes flash, rouge (16 V, tension alternative), produit une illusion de feu impressionnante et huile à fumée pour remplir le générateur de fumée.

Époque I • Modèle patiné •
 101 × 67 × 100 mm

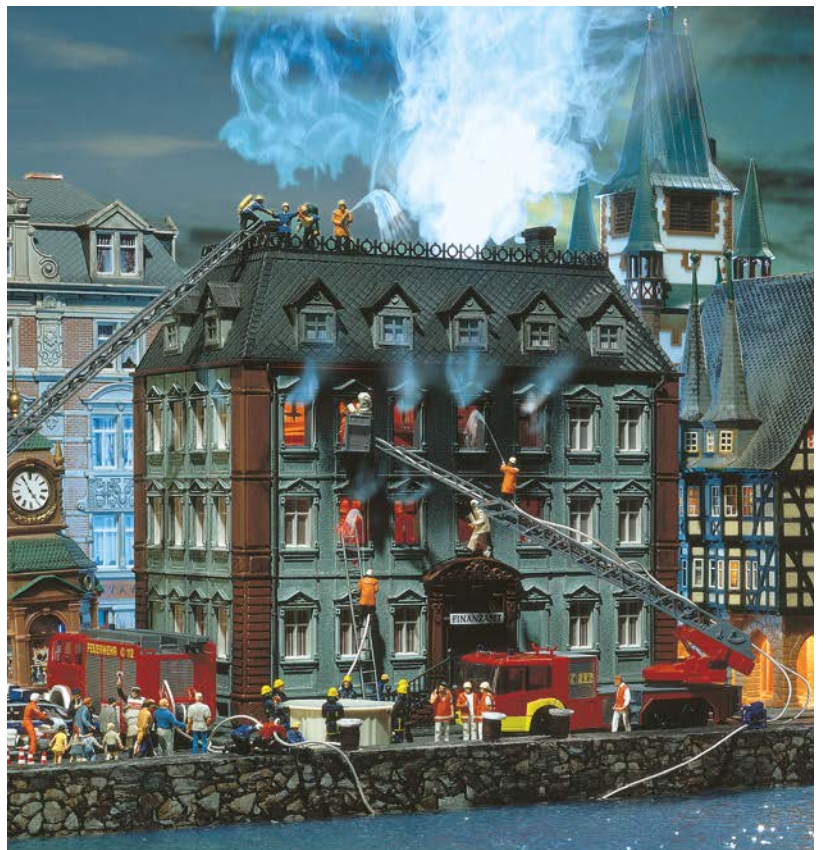



293



232266

Rangée d'immeubles urbains

Une intéressante rangée avec deux maisons d'angle et une maison en alignée.

Époque II • 284 × 127 × 141 mm



232312

2 Maisons de ville

Kit vieilli avec deux maisons urbaines à quatre étages mitoyennes avec des murs latéraux brûlés et lucarnes. Les nombreux détails du côté de la cour et de la rue créent les différents niveaux d'étages des façades historiques, des rebords de fenêtre richement décorés, des balcons en fer, une façade de magasin avec vitrine et pancarte, des clôtures de toit et bien plus encore.

Époque I • Modèle patiné •
92 × 86 × 134 mm (2 x)



232307

2 Immeubles

Une maison de rapport et une épicerie avec différentes façades.

Époque II • Modèle patiné • 101 × 88 × 128 mm (2 x)

232311

2 Maisons de ville

Maisons de ville classiques à plusieurs parties. Composé de 2 immeubles qui complètent de manière optimale le concept de ville existant.

Époque II • Modèle patiné •

Maison de ville 1: 82 × 82 × 126 mm •

Maison de ville 2: 82 × 78 × 126 mm



232262

Maison d'angle avec bâtiment attenant

comprenant deux bâtiments. Au rez-de-chaussée se trouve une pharmacie.

Époque II • Modèle patiné •

Maison de ville: 82 × 78 × 127 mm •

Maison d'angle: 97 × 97 × 122 mm



232334

Maison de vieille ville avec bar

Maison d'habitation à trois étages avec façade en briques et pignon à redents caractéristique. Le rez-de-chaussée abrite un bar sympathique qui offre aussi des sièges à l'extérieur, du côté jardin.

Époque II • Modèle patiné •
111 × 67 × 128 mm



232335

Maison de vieille ville avec boutique à cigares

Maison d'habitation à trois étages avec façade en briques et pignon chantourné caractéristique. Le rez-de-chaussée abrite une boutique à cigares. À l'arrière du bâtiment se trouvent une petite cour ainsi qu'un oriel à deux étages.

Époque II • Modèle patiné •
111 × 67 × 132 mm

232305

Poste urbaine

Immeuble d'angle vieilli artificiellement avec un bureau de poste au rez-de-chaussée.

Époque II • 127 × 100 × 115 mm



232264

Cinéma de vieille ville »Harmonie«

Grande entrée, panneaux publicitaires et enseigne.

Époque II • Modèle patiné • 100 × 88 × 150 mm



232385

Rangée de maisons »Beethovenstraße«

Une scène urbaine pleine de vie! Cette rangée de 4 immeubles composée de 2 maisons d'angle et de 2 maisons en alignée offre de nombreuses combinaisons et variantes possibles. Au rez-de-chaussée de chacun de ces immeubles se trouvent des locaux commerciaux ou pour magasins. Les étages supérieurs abritent des unités d'habitation typiques des vieilles villes. Les deux immeubles en alignée peuvent aussi se construire partagés en deux.

Époque III - Maison d'angle 1 : 75 × 75 × 123 mm - Maison d'angle 2 : 75 × 75 × 123 mm -
 Passage d'entrée : 32 × 3 × 27 mm (2 x) - Maison mitoyenne 1 : 65 × 58 × 118 mm - Maison mitoyenne 2 : 65 × 58 × 118 mm



232386

2 Maisons mitoyennes »Beethovenstraße«

Un nouvel aménagement! Immeubles en alignée rénovés avec boulangerie proposant des pains cuits sur place et une petite galerie d'art au rez-de-chaussée. Chaque étage mansardé présente deux petites lucarnes. Ces deux immeubles sont un complément idéal à la rangée d'immeubles »Beethovenstraße«, art. 232385, et peuvent aussi se construire partagés en deux.

Époque III - Maison mitoyenne 1 : 65 × 58 × 118 mm -
 Maison mitoyenne 2 : 65 × 58 × 118 mm

232387

2 Maisons individuelles »Beethovenstraße«

L'immeuble d'angle et l'immeuble en alignée de la Rue Beethoven ont reçu une nouvelle couche de peinture. On peut construire la maison alignée partagée en deux.

Époque III - Maison d'angle : 75 × 75 × 123 mm -
 Passage d'entrée : 32 × 3 × 27 mm -
 Maison mitoyenne : 65 × 58 × 118 mm





232330

Maison de ville »Sport Meder«

Ce commerce propose des articles de sport de tout genre.

Époque V - 45 × 60 × 100 mm

232332

Café de cité ancienne

Le rez-de-chaussée de la maison de ville à plusieurs étages abrite un café confortable.

Époque V - 78 × 68 × 85 mm



232331

Maison de ville avec échafaudage

Ancien maison de ville avec endroit de visite intégré. Sur sa partie arrière, le bâtiment possède des combles et un petit bâtiment annexe dans le jardin.

Époque V - 52 × 63 × 83 mm



232303

Mairie

Mairie de petite ville à trois étages avec troisième pignon, passage à arcades et balcon latéral avec accès par escalier sous un toit à une seule pente. Une plaque de sol, une petite lanterne avec cloche et une fontaine font partie du modèle muni d'un mur pignon à impression numérique.

Époque II - Nouveauté 2016 - 107 × 112 × 102 mm



232213

Bâtiment administratif

Bâtiment administratif à deux étages très représentatif avec façade en briques et un côté frontal magnifique exhibant des pilastres, des reliefs ornementaux et des portiques aux angles de la partie inférieure.

Époque I - Nouveauté 2016 - Modèle patiné - 100 × 96 × 96 mm

232298

Villa

Une maison de maître à deux étages construite dans le style du début du siècle, avec entrée couverte et terrasse de toit.

Époque I - 165 × 145 × 150 mm





299

232299

Vieil hôtel de ville »Lindau«

Rédition! Modèle du vieil hôtel de ville de Lindau construit en 1436, avec reproduction numérique de haute qualité des superbes fresques relatant l'histoire de la ville, présentes sur les façades nord et sud de ce bâtiment historique à perron couvert, oriel de proclamation et pignon à volutes très frappant.

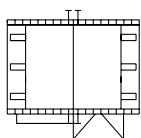

Époque I - 111 × 115 × 139 mm

232316

Tour »Mangturm« de Lindau

Réplique fidèle de la Tour originale des Repasseuses de Lindau dans le ton choisi pour sa rénovation en 1979. Ce phare de cinq étages à plan carré, sommet en ressaut et toit en tuiles encaustiques multicolore qui fut construit vers l'an 1200 à la pointe sud des fortifications de la ville comme tour de défense à l'entrée du port, servait en même temps à l'orientation des bateliers. Elle doit son nom aux repasseuses de linge qui travaillaient dans les halles de draps voisines.

Époque I - Modèle patiné - 55 × 48 × 220 mm



300



232271

Église urbaine

Grande église urbaine à deux clochers, avec nef rallongée, une abside demi-circulaire, entrée de sacristie annexée et vitraux aux beaux coloris éclairables. Le kit comprend en sus des lanterneaux de clocher en poivrière et en bulbe ainsi que des croix et des pointes de clocher.

Époque I • 156 × 82 × 215 mm

232314

Église à toit pointu

Église de village idyllique avec petit toit sur pignon et clocher latéral à lanterne carrée et pointe effilée.

Époque I - Nouveauté 2016 -
128 × 115 × 170 mm



301

232244

Église de village

avec bulbe et mur d'enceinte.

Époque III - 110 × 60 × 158 mm



232242

Château

La pièce de sol de ce château fort romantique s'achève par un fossé d'eau, qui entoure la totalité du complexe; le fossé peut être rempli d'eau. La surface au sol du fossé d'eau est de 255 × 130 mm.

Époque I - 255 × 130 × 135 mm

232336

Charcuterie/Boulangerie

Pour tous ceux qui ont bon goût. Charcuterie et boulangerie aménagées dans un bâtiment à deux étages. Grâce à la grande vitrine, on peut voir les marchandises et un snack sur le comptoir derrière la pergola invite à s'y arrêter.

Vélos et un porte-vélo correspondant font partie des accessoires.

Époque III - 114 × 73 × 76 mm



302

232327

Café »Tiziano«

Pour les journées très chaudes! Modèle d'un petit café glacier aménagé dans un bâtiment à un étage à toit plat à deux versants. Les façades décorées de motifs riches en couleurs produits par impression numérique contribuent à l'ambiance de joyeuse animation régnant dans ce point de rencontre. À l'aide de portails basculants on peut aménager la grande aire d'entrée comme espace ouvert.

Époque IV - 90,5 × 61,5 × 33 mm



232215

Maison à colombages avec garage

Maison avec son jardinet et des fenêtres fleuries. Toit en tuiles.

Époque III - 73 × 72 × 55 mm



272903
8 Bicyclettes



272905
Tables, chaises, parasols



272901
2 Barbecues de jardin



232216

Maison d'angle à deux étages

Habiter »en coin«! Immeuble d'habitation à deux étages dont la base forme un coin, à bordures de fenêtres peintes, toit en demi-croupe et lucarnes. Assorti au modèle »Maison d'habitation à deux étages« (art. 232329).

Époque III - 144 × 75 × 83 mm

303



232328

Maison d'habitation à deux étages avec volets

Maison et foyer. Maison d'habitation à deux étages et isolée avec volets aux fenêtres, toit en appentis et lucarne.

Époque III - 96,5 × 75 × 82 mm



232329

Maison d'habitation à deux étages

Les propres quatre murs. Maison individuelle et isolée à deux étages, avec bordures des fenêtres en couleur, toit en appentis et lucarnes.

Époque III - 75 × 73 × 84 mm



232304

2 Blocs d'habitation

Avec construction sur 4 étages avec balcons extérieurs et différentes éditions de couleur.

Époque III - 111 × 69 × 83 mm (2 x)

304



232220

Set de Village

Composé d'une église et de trois maisons d'habitation, parfaitement adapté pour un premier équipement.

Époque III • Maison individuelle 1: 96 × 60 × 42 mm • Maison individuelle 2: 83 × 58 × 52 mm •
Maison individuelle 3: 77 × 50 × 52 mm • église: 81 × 52 × 147 mm



232221

3 Maisons individuelles

Époque III

Maison individuelle 1: 96 × 60 × 42 mm •
Maison individuelle 2: 83 × 58 × 52 mm •
Maison individuelle 3: 77 × 50 × 52 mm



232223

2 Maisons en construction

disponible en différentes tranches de travaux.

Époque III - Maison 1 : 72 × 54 × 48 mm -
Maison 2 : 62 × 57 × 49 mm



232226

2 Maisons individuelles

Deux maisons indépendantes avec garage.

Époque III - Modèle patiné -
110 × 57 × 54 mm (2 x)



232222

Ensemble de 2 habitations

avec remise à outils annexe avec toit.

Époque III - 78 × 75 × 42 mm (2 x)



232340

Maison rurale à pans de bois

avec auvents aux entrées et lucarnes.

Époque II - Modèle patiné -
77 × 57 × 50 mm



232320

Maison individuelle

avec éléments de style rouges aux murs, plaque de terrasse et pièces de décoration. Facile à construire, même pour les débutants.

Époque VI - 59 × 63 × 50 mm



232321

Maison individuelle

avec éléments de style gris aux murs, plaque de terrasse et pièces de décoration. Facile à construire, même pour les débutants.

Époque VI - 59 × 63 × 50 mm



232322

Maison individuelle

avec éléments de style jaunes aux murs, plaque de terrasse et pièces de décoration. Facile à construire, même pour les débutants.

Époque VI - 59 × 63 × 50 mm



232323

Maison individuelle

avec éléments de style bordeaux aux murs, jardin d'hiver attenant, plaque de terrasse, terrasse couverte et garde-corps en pièces décapées. Facile à construire, même pour le débutant.

Époque VI - 64 × 63 × 50 mm



232346

Chaumière »Texel«

Modèle patiné d'une maison d'habitation simple à un étage avec façade à lattes, fenêtres sur le pignon et un toit en tuiles. L'entrée de la maison est placée sur le côté et protégée par un brise-vent.

Époque I - Nouveauté 2016 - Modèle patiné -
81 × 51 × 41 mm



232347

Chaumière »Vlieland«

Modèle patiné d'une maison d'habitation simple à un étage avec façade crépie, fenêtres sur le pignon et un toit en ardoise.

Époque I - Nouveauté 2016 - Modèle patiné -
81 × 41 × 41 mm



232348

Chaumière »Ballum«

Modèle d'une maison d'habitation simple à un étage avec façade crépie, fenêtres sur le pignon et un toit en ardoise. Des couleurs font ressortir les appuis de fenêtres, plinthes et arêtes de la maison.

Époque I - Nouveauté 2016 - Modèle patiné -
81 × 41 × 41 mm



232250

Moulin à vent

Pour ce modèle, les ailes peuvent être mises en mouvement de manière réaliste grâce au moteur (art. 180629, 12-16 V, tension alternative). Le montage du moteur n'est possible que durant l'assemblage du kit. Le moteur n'est pas inclus.

Époque II - Modèle mobile - 83 × 65 × 134 mm

308



232360

Ferme

L'original se situait à Oberfeld, à proximité de Duderstadt (Basse-Saxe).

Le modèle est composé de: immeuble d'habitation de construction à colombage, étable à moutons, grange, porcherie avec clôture annexe, accessoires comme niche pour chien, chariot à fumier, nid de cigogne sur le toit etc. Les éléments peuvent également être montés séparément.

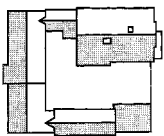

Époque I - 125 × 180 × 66 mm



272905

Tables, chaises, parasols
Époque II



272906

40 Caisses
Époque I



272907

20 Fûts et 36 Sacs
Époque I



309

222359

Ferme »Kürnbach«

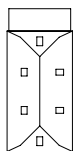

Modèle fidèle à l'original, car fabriqué par découpe au laser, de la maison Kürnbach à deux étages datant de 1664 avec toit à bardeaux vieilli. Cette architecture paysanne en provenance du village-musée situé en Haute Souabe associe de façon harmonieuse la beauté et la fonction de la construction à piliers de colombage chantournés, tandis que les petites ouvertures de fenêtre munies de volets assurent des proportions équilibrées et retiennent la précieuse chaleur du fourneau dans la maison. Le hangar attenant avec son toit en ardoise peut s'utiliser de multiples façons.

Époque I • Modèle patiné • 132 × 59,5 × 62 mm



232371

Bâtiment agricole avec accessoires

Grange à pans de bois partiellement crépie avec porcherie attenante et de nombreux accessoires agricoles tels que petites toilettes, niche de chien, différents chariots, clôture, calvaire et bien d'autres encore.

Époque I • Nouveauté 2016 •

Grange : 125 × 57 × 53 mm •

Jardin 1 : 45 × 35 × 8 mm •

Jardin 2 : 35 × 15 × 8 mm



310

232367

Entreprise agricole

Devant des prairies d'alpage, l'été. Avec son bâtiment-étable spacieux, son grand abri pour véhicules, un silo couloir de, deux silos d'aliments et la maison d'habitation des agriculteurs, le coffret représente une scène moderne paysanne avec élevage, dans tous ses détails caractéristiques.

Époque V - Maison d'habitation: 95 × 98 × 47 mm - Silo à nourriture : 27 × 15 × 50 mm - Étable: 187 × 103 × 64 mm - Remise à matériel: 187 × 84 × 55 mm - Silo : 141 × 45 × 14 mm

232359

Petit fournier avec accessoires

C'est meilleur quand c'est frais! Modeste four à pain comme on en rencontrait souvent autrefois dans des villages et des fermes paysannes. Pour refléter l'équipement utilisé le jour de la cuisson, le kit inclut une presse à vin, une pile de planches et deux charrettes à ridelles.

Époque I - Modèle patiné - 33 × 32 × 30 mm





311



222214

Silos à fourrage

Pour le stockage d'aliments pour bétail. Double silo avec tuyaux extérieurs et un bâti métallique.

Époque V - 27 × 15 × 50 mm



155340
À la campagne



155508
Bovins



155512
Coffret de petits animaux



232258

Ferme de la Forêt-Noire

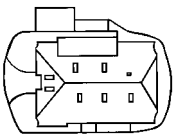

Un modèle de rêve d'une ferme pouvant être placée de façon idéale partout dans les vallées, les bois et les prés dans le fond de l'installation. Equipée de nombreux accessoires typiques et d'un aspect attrayant.

Époque I - Modèle patiné - 148 × 153 × 90 mm

232256

Maison de la Forêt-Noire

Une petite maison typique de la Forêt-Noire, pouvant être installée de façon idéale dans les paysages herbeux et boisés au fond de l'installation.

Époque I - 91 × 57 × 57 mm

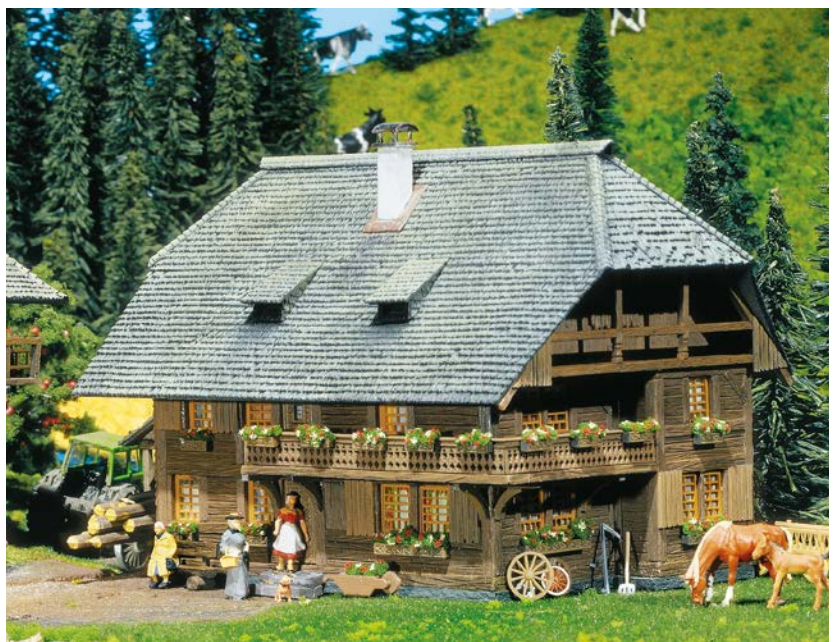



232372

Téléphérique pour matériel et personnes

Téléphérique à personnes et matériaux incluant station de montagne et station de vallée, moteur d'entraînement et commande dans un coffret pratique. Ce transporteur aérien assurant la navette avec une cabine fermée sur une voie unique sert à l'acheminement de marchandises ou au transport de personnes. Tandis que la station de vallée est fabriquée par découpe au laser à partir de bois véritable et d'un toit à un versant en carton spécial, c'est un chalet alpin massif avec terrasse et fondation maçonnée qui sert de station de montagne. Avec des éléments de clôture et une croix de sommet.

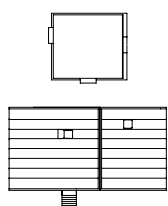

Époque II • Station de la vallée : 50 × 45 × 40 mm • Station en montagne : 98 × 63 × 55 mm •

Distance entre la station de montagne et de vallée : max. 1000 mm • Dénivelé : max. 20° • Profondeur de pose: 10 mm



272532

Pavillon de chasse avec mirador

Se compose d'un pavillon de chasse, d'un mirador, de toilettes, d'une crèche, d'une brouette, d'un pont et d'un calvaire.

Époque II - Modèle patiné -
40 × 27 × 24 mm



314

232368

Fenil et silo à grains

Construction en bois, comme elle est souvent rencontrée dans les deux parties des Alpes et sur les prairies, ainsi que sur les collines.

Mélange de matériel en bois et de pièces en carton spécial. Les pièces en bois disposent également d'une lasure de couleur.

Époque I - Modèle Lasercut -
30 × 35 × 31 mm - 34 × 35 × 34 mm



272531

4 Granges à foin et éléments de décoration forestière

Dans un véritable paysage alpin, les fenils ne doivent pas manquer et les bois avoisinants doivent présenter affût perché, mangeoire et bacs à eau, tout comme différentes clôtures en bois.

Époque II - 42 × 38 × 27 mm (4 x)

272561

Récolte des foins

Ce coffret contient tout ce dont on a besoin pour la fenaison: plusieurs tas de foin, andains ratissés, charrette chargée de foin, des faux et accessoires. Y compris des fibres de foin et de la colle.

Époque IV - Modèle patiné





232366

Entrepôt de foin et de balles de paille

Petite grange ouverte (Lasercut) pouvant abriter deux voitures à échelle.
Les silos et ballots de paille font partie des accessoires.

Époque I • Modèle patiné • Modèle Lasercut • 69 × 45 × 26 mm



272900

36 Balles de foin



272562

Bottes de paille et Balles à silo

32 bottes de paille et balles de foin à silo comme on les produit lors de la fenaison et de la récolte de la paille.

Époque IV • Modèle patiné



232358

Maison forestière

Bâtiment du service forestier à un étage avec revêtement en bois, préau latéral et toit en bâtière retiré qui décore la forêt ambiante. Font partie des accessoires des roues de voiture, des échelles, des troncs d'arbre et des branches.

Époque I • Modèle patiné • 120 × 83 × 53 mm



316

232230

Auberge »Alpenblick«

Grand restaurant dans le style typique des Alpes.

Époque II - 180 × 167 × 83 mm

232232

Ferme des Alpes

Une très jolie ferme avec cloche sur le toit.

Époque II - 131 × 125 × 92 mm

232239

Chapelle »St.-Bernard«

avec petit clocher rapporté.

Époque II - Modèle patiné -
53 × 35 × 66 mm



232263

Chapelle de »Sils-Maria«

Réplique de la chapelle se trouvant en Suisse. La cloche suspendue peut osciller.

Époque I - 79 × 62 × 64 mm



232234

Pension »Edelweiß«

Avec des peintures de Lüftl imprimées sur plusieurs faces et une terrasse au premier étage. Des tables, bancs et parasols sont joints.

Époque II - 82 × 82 × 58 mm



317

232338

Chalet du Secours en montagne

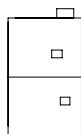

C'est là que les secouristes de montagne bénévoles démarrent leurs interventions. La hutte de secourisme en montagne à deux étages comprend un étage en pierre avec une construction à planches épaisses traditionnelles au premier étage. Les poutres typiques et les encadrements des portes et des fenêtres soulignent l'extérieur robuste de la hutte.

Époque III • Nouveauté 2016 • Modèle patiné • 90 × 52 × 50 mm



232237

Maison »Enzian«

Une petite maison de campagne bien située.

Époque II • 65 × 64 × 48 mm



232235

Pension »Edelweiß«

La destination de nombreux vacanciers de randonnée.

Époque II • 95 × 85 × 50 mm



318

232356

Refuge de haute montagne »Moser-Hütte«

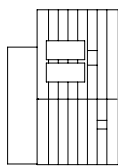

Refuge de haute montagne avec croix de sommet, construction en bois à deux étages avec grande terrasse de bronchage sur le devant, équipée de tables, bancs et panneaux solaires sur le toit. Offre aux randonneurs et skieurs une possibilité idéale de manger et passer la nuit.

Époque IV - 98 × 69 × 68 mm

232233

Grange

A foin, entrepôt pour engins et outils agricoles.

Époque II - 178 x 124 x 64 mm

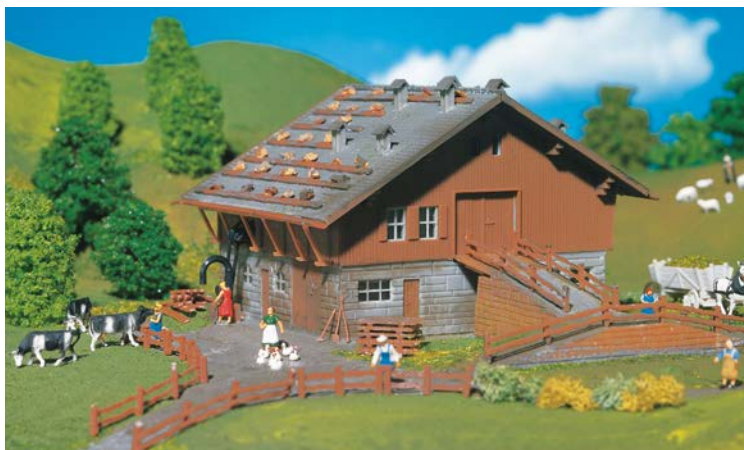



319

232255

Moulin de scierie

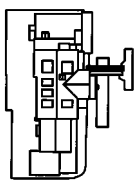

de la Forêt-Noire. Le moteur (art. 180629, 12-16 V, AC voltage, non fourni) peut entraîner la roue à aubes, faisant monter et descendre simultanément de façon audible le châssis de scie visible.

Époque II • Modèle patiné • Modèle mobile • 171 × 118 × 83 mm



272530

Dépôt de bois

Un assortiment de bois et planches est joint.

Époque II • 72 × 48 × 30 mm

232373

Remises à bois

Pour piles de bois d'ouvrage et matériel. Remises, abris et sol de séchage permettant d'entreposer des piles de bois et du matériel. Le kit inclut différentes piles de planches.

Époque I • Nouveauté 2016 •
Modèle patiné •

37 × 32 × 26 mm • 30 × 24 × 30 mm •
42 × 10 × 20 mm • 40 × 15 × 22 mm





N CONSTRUCTIONS DE PAYSAGES



272550

Set jardin ouvrier 1

Set avec 3 jardins ouvriers différents avec maisons de jardin, clôtures séparées. Font partie de l'équipement des tables et des chaises, un barbecue, des cuves, des outils de jardin et des vélos ainsi que différentes plantations.

Époque IV - 74 × 52 × 21 mm (3 x)

272551

Set jardin ouvrier 2

Set avec 3 jardins ouvriers différents avec maisons de jardin, clôtures séparées. Font partie de l'équipement des tables et des chaises, des parasols, un barbecue, des caisses et des sacs, des outils de jardin et des vélos ainsi que différentes plantations.

Époque III - 74 × 52 × 22 mm (3 x)



272552

Set jardin ouvrier 3

Set avec 2 jardins ouvriers différents avec maison de jardin et un abri en tôle ondulée, clôtures séparées. Font partie de l'équipement des caisses, des sacs, des fûts et des outils de jardin ainsi que différentes plantations.

Époque III - 74 × 52 × 20 mm - 74 × 52 × 24 mm



232209

3 Pavillons de jardin

en bois. Multiples applications.

Époque IV - 31 × 35 × 19 mm - 21 × 20 × 17 mm - 25 × 12 × 17 mm



272440

7 Tables, 24 Chaises, 12 Bancs
Époque III



272442

48 Bancs et 24 Tables de brasserie
Époque III



272441

24 Chaises et 6 Tables de jardin
Époque IV

272533

Marché

Un ensemble de pièces diverses, y compris un stand de saucisses.

Époque III



322



272536

Stand de vente de rue

Vente de fruits et de légumes à partir de caisses, animant ainsi les scènes de la cour et des rues. Les accessoires comprennent des sacs, des tables et des parasols.

Époque III

272574

Fontaine

De 4 jets d'eau avec statue.

Époque I - 26 x 26 x 30 mm



272573

Décoration de ville

Cabines téléphoniques, colonnes d'affiches, boîte aux lettres, espaces publicitaires, horloges, bacs à fleurs, drapeaux, abris, bancs. 67 pièces.

Idéal pour une conception réaliste de villes et de villages.

Époque III





272535

2 Râteliers à vélos avec bicyclettes

Ces 2 râteliers et les 16 vélos sont très finement détaillés et trouveront leur place sur toutes installations où ils donneront une touche de réalisme.

Époque III • Garage à vélos 1: 38 × 18 × 14 mm •
Garage à vélos 2: 33 × 15 × 16 mm

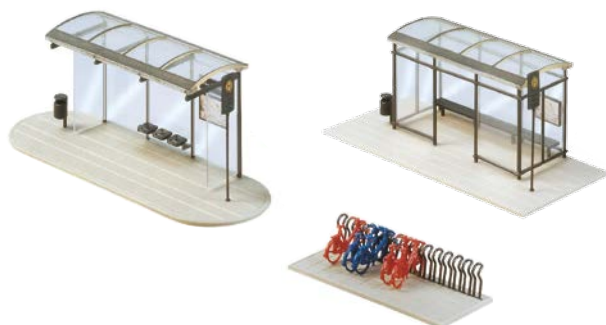

272543

Haltes »Cité Compact«

L'emballage contient les miniatures originales développées par l'entreprise Team Teajbrant d'un arrêt fermé et d'un arrêt ouvert ainsi que deux portes-vélos avec vélos.

Époque VI • Garage à vélos: 32 × 14 × 6 mm (2 x) •
Station d'arrêt fermée: 49 × 22 × 18 mm •
Station d'arrêt ouverte: 51 × 19 × 18 mm



272534

2 Aubettes de bus

en bois, comme elles se trouvent fréquemment dans les bourgs et villages.

Époque III • Abris 1 : 35 × 19 × 20 mm •
Abris 2 : 41 × 13 × 22 mm



272450

Set panneaux de route

Europe international (1977 – 1985)
Contenu: feuillet de transfert, cuillère de transfert, grappes à panneaux de signalisation.

Époque IV



272453

Kit de lampadaires

56 attrapes de feux de signalisation et 4 versions différentes. Non éclairable.

Époque IV

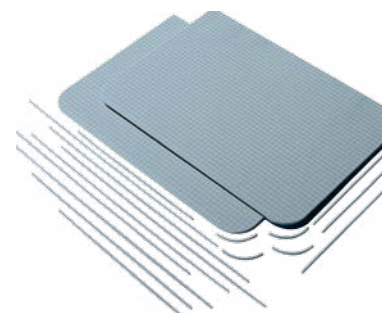

272540

Set de plaques trottoir

Les deux plaques de trottoirs se laissent diviser individuellement selon les besoins. 26 traits de bordures en pierre sont inclus.
Dimension de plaque: chacune 60 × 87 mm
Bordures en pierre: 1660 mm

Époque III

272577

Arcades avec magasins

Incorporés dans les voûtes.

Époque II • 204 × 5 × 47 mm (2 x)

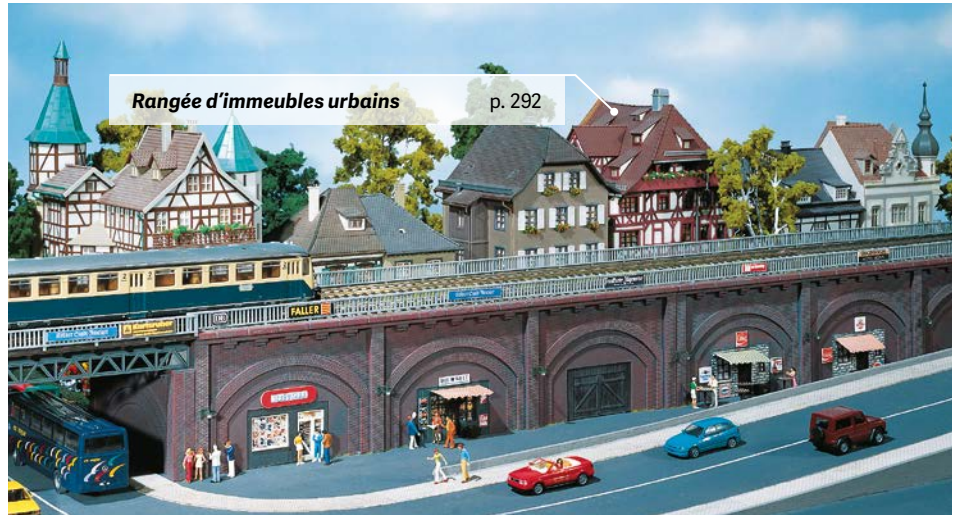

Rangée d'immeubles urbains

p. 292

324

272568

Terrain d'aventure

avec tables et bancs, poubelles, balançoires, bascules, charpente de grimpe, maisonnette d'aventure, bac à sable, manège pas de géant et un train en bois.

Époque III • Modèle patiné

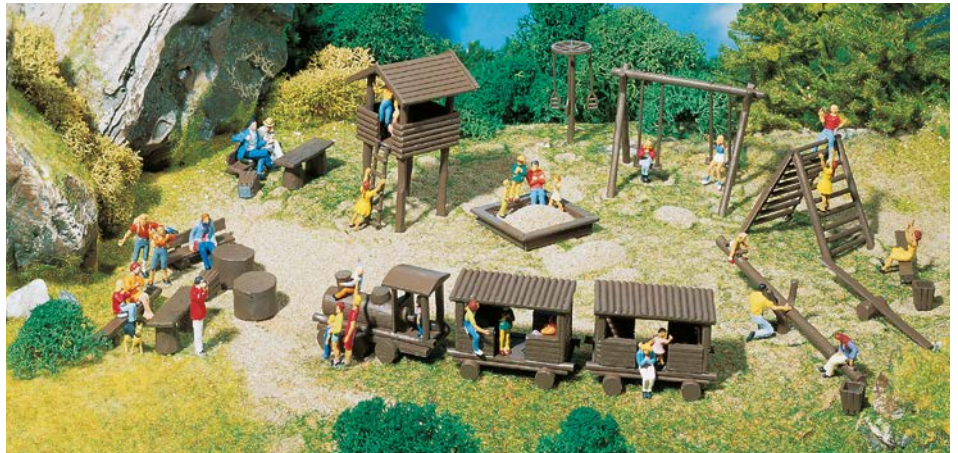

272537

Marchandises de chargement

comprenant des tonneaux, des barils, des caisses et des planches.

Époque III



272906

 40 Caisses
Époque I

272907

 20 Fûts et 36 Sacs
Époque I

222583

Pont en arc

avec 2 ponts et piliers (comme pour art. 222548)
4 × 10 et 4 × 5 mm. Les 3 pièces du pont peuvent également être utilisées individuellement. Une construction à 2 voies est possible, pour ce vous avez également besoin de 1 × art. 222540. Les fixations pour les poteaux de caténaires sont jointes

Époque II - 400 × 32 × 84 mm

325





222585

2 Viaducs droits

2 éléments de pont avec ballasts de voie, chacun de 100 mm, et 6 piliers de 38 mm. La hauteur de passage avec piliers est de 57 mm. Les pièces du pont peuvent être utilisées individuellement. Les fixations pour les poteaux de caténares sont jointes.

Époque I - 200 × 32 × 75 mm

326



222586

2 Viaducs courbes

coudé, 2 éléments de pont avec ballasts de voie, chacun de 45° (à réduire à 30°), rayon moyen de 193 mm. 6 piliers de 38 mm. La hauteur de passage avec piliers est de 57 mm. Les différentes pièces du pont peuvent également être utilisées individuellement. Les fixations pour les poteaux de caténares sont jointes.

Époque I - R: 193 mm

222550

Tête de pont

2 piliers de base, 1 soutien médian, 2 chemins de roulement droits de 100 mm. Les piliers de art. 222550 sont utilisables pour art. 222581, 222583, 222585, 222586.

Époque II - 260 × 43 × 36 mm





222580

Pont de la Bietschtal

Réplique fidèle du viaduc franchissant la vallée de la Bietsch. Cet ouvrage impressionnant se trouve sur la ligne Kandersteg-Zermatt (CH) sur la rampe sud du tunnel du Lötschberg, entre Goppenstein et Brigue. Offre 2 voies.

Époque II - 594 × 69 × 131 mm - Hauteur libre: 105 mm

327



222578

2 Ponts à caissons

avec passerelles rapportées, 2 têtes de pont maçonnées et 1 pile centrale.

Époque III - Modèle patiné - 418 × 53 × 82 mm

222581

Pont à arches

Hauteur libre sans piles 57 mm. Piles supplémentaires (comme art. 222548) 4 × 10 et 4 × 5 mm. Le pont peut se construire sous 2 formes. Peut aussi s'emprunter sur 2 voies, pour cela ajoutez 1 x art. 222540. Les fixations pour poteaux de caténares sont jointes.

Époque I - 400 × 32 × 105 mm



222548

Assortiment de piles en béton

16 pièces, utilisable comme pilier de pont et comme rallonge des piliers (art. 222547).

Époque I - 43 × 14 × 5 mm (8 x) - 43 × 14 × 10 mm (8 x)



222582

Pont en arc

300 mm de long, complet avec 3 éléments droits de ballast de voie de 100 mm et 16 pièces de piliers de béton. Adaptés aux piliers de béton (art. 222548). Alimentation à fil aérien possible. Les fixations pour les poteaux de caténares sont jointes.

Époque II - 300 × 53 × 82 mm -

Hauteur libre: 31 mm - Hauteur ballast: 39 mm



328

Le système de rampes composé de plates-formes courbes et droites (2 rayons de courbure) et des piles assorties permet de construire des rampes répondant au goût de chacun, deux tronçons d'itinéraire pouvant être parallèles.

L'assemblage des pièces de rampe par languettes emboîtées est extrêmement robuste, et on peut encore le renforcer par collage.

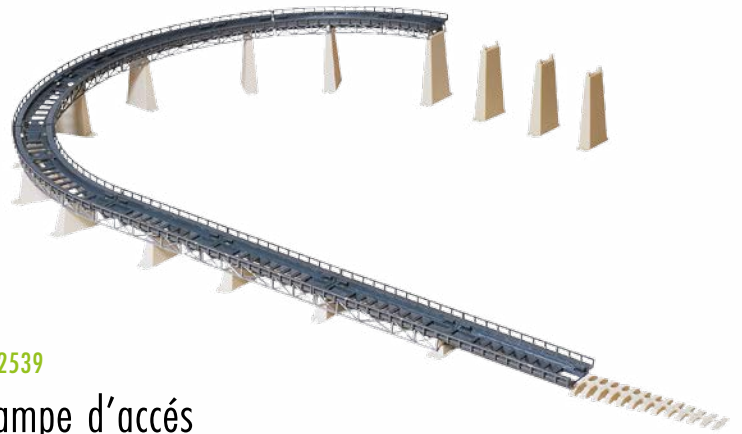
222547

Assortiment de piles

avec cale initiale souple, 11 piles de 5 à 55 mm (par paliers de 5 mm) et 4 piles de 60 mm chacune.

Époque I

222539

Rampe d'accès

Se composant de 4 éléments droits et 4 éléments courbes (R1=193 mm), fixations pour poteaux de caténares, de 16 piliers dont un flexible, 4 piliers de 60 mm et 11 allant de 5 – 55 mm (5 mm de différence entre chacun). Peut être prolongée par des chemins de roulement art. 222540, 222542 ou 222543.

Hauteur de passage: 56 mm

Pour tous types de voies.

Époque I

222540

4 Chemins de roulement, droits

4 pièces de ballast de voie, chaque une de 100 mm, avec charpente à treillis.

Époque I - 100 × 32 mm (4 x)

222542

4 Chemins de roulement, courbes

4 pièces de ballast de voie avec charpente à treillis, R1, 45°, à modifier sur 30° grâce à un point de pliage. Adapté à tous les rails.

Époque I

222543

6 Chemins de roulement, courbes

6 pièces de ballast de voie avec charpente à treillis, R 2, 30°. Adapté à tous les rails.

Époque I

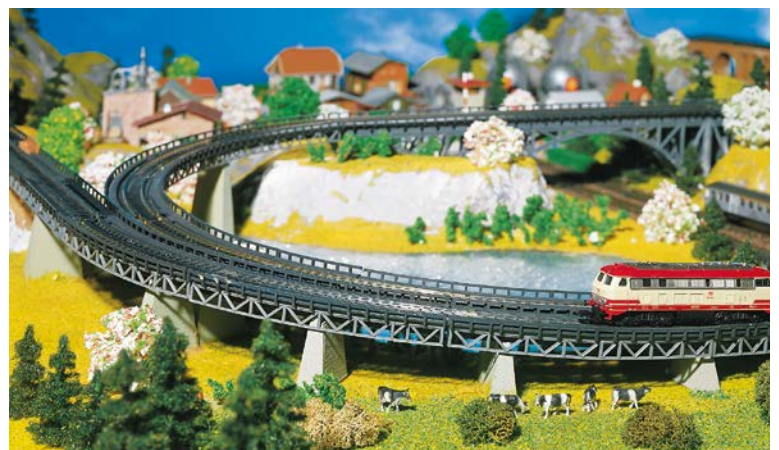



329

222575

La Passerelle «Der Eiserne Steg»

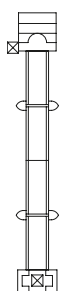

Modèle fidèle à l'original du pont pour piétons «Passerelle de Fer» qui caractérise le panorama des rives du Main à Francfort depuis 1869. Ce pont suspendu à trois travées constitué d'une charpente métallique rivetée possède des piles de rive et piles de rivière en pierre ainsi que deux larges perrons munis d'ascenseurs. Le tablier du modèle peut aussi convenir aux chemins de fer.

Époque I - Modèle patiné - 497 × 87 × 75 mm



222574

Pont pour piétons couvert

Pont gracile à piles en pierre et ossature supérieure en bois couverte, utilisable comme piste cyclable et chemin pour piétons. Surface de déplacement, parapet et ossature porteuse sont en bois véritable. Plusieurs exemplaires peuvent se monter bout à bout.

Époque I - Modèle Lasercut - 89 × 20 × 40 mm

N FIGURINES MINIATURES



MÉTIER



155301
Personnel de train



155304
Constructeurs de voies



155315
Ouvriers du bâtiment



155317
Personnel de station-service



155322
Personnel de locomotive à vapeur, époque III



155337
Pompiers



155339
Personnel de marché



155340
À la campagne



155343
Agent de circulation



155344
Personnel d'entreprise



155345
Employés



155511
Forestiers, garde forestier, cerfs

PASSANTS



155346
Curistes
 Nouveauté 2016



155347
Personnes assises
 Nouveauté 2016



155348
3 Couples
 Nouveauté 2016

332



155005
Passants I



155006
Passants III



155338
Enfants qui jouent

LOISIRS, SPORT



155349
Soirée au bord du lac
 Nouveauté 2016



155319
Randonneurs



155326
Faire les courses



155330
Mariés avec pasteur



155332
Baigneurs



155333
Cyclistes



155341
Figurines de fête foraine



155342
Visiteurs musée en plein air

ANIMAUX



155327
Chiens et chats



155512
Coffret de petits animaux



155501
Chevaux



155506
Vaches de montagne



155507
Vaches, tachetées de brun



155508
Bovins



155509
Daims + cerfs



155510
Berger + moutons

LES GRANDS PAQUETS AUX PRIX PARTICULIÈREMENT FAVORABLES



155250
Voyageurs
Contenu: 36 pièces



155252
Personnes assises
Contenu: 36 pièces



155253
Set découverte de figurines
Contenu: 36 pièces



N PROGRAMME DE LOISIR, SETS LIMITÉS

FALLER *Hobby*

Les kits de construction ne sont pas uniquement adaptés aux débutants. Mais comme ils sont économiques et facilement réalisables, ils sont adaptés pour une première maquette.



232524

Gare de »Gutach«

Époque II • Nouveauté 2016 •

Gare: 190 × 68 × 86 mm •

Immeuble annexe : 67 × 55 × 51 mm



232505

Poste de cantonnement

Époque II • Nouveauté 2016 • 75 × 45 × 68 mm



232523

Moulin à eau

Époque I • Nouveauté 2016 • 145 × 87 × 48 mm



232528

Station-service

Époque III • Nouveauté 2016 • 146 × 118 × 34 mm



232526

Église

Époque I • Nouveauté 2016 • 126 × 86 × 153 mm

232527
Scierie

Époque II • Nouveauté 2016 • 220 × 130 × 90 mm

232522
Magasin et maison individuelle

Époque III • Nouveauté 2016 •

Maison 1 : 63 × 70 × 50 mm • Maison 2 : 55 × 50 × 45 mm

232519
Maison de lotissement

Époque III • Nouveauté 2016 • 110 × 57 × 53 mm

232525
Maison individuelle

Époque III • Nouveauté 2016 • 73 × 72 × 55 mm

232511
Grue de chargement

Époque II • 78 × 42 × 66 mm

232514
Entreprise horticole

Époque III • Maison d'habitation: 110 × 57 × 52 mm •

Serre 1: 98 × 46 × 39 mm • Serre 2: 71 × 42 × 29 mm

232504
Restaurant »Post«

Époque II • 80 × 66 × 92 mm

232508
Succursale de la »Dresdner Bank«

Époque III • 105 × 68 × 80 mm

SET LIMITÉS

Ponctuellement au démarrage de chaque saison de modélisme, le commerce reçoit divers coffrets promotionnels. Chacun contient plusieurs modèles de bâtiments assortis thématiquement et qu'il n'est parfois pas possible d'acheter séparément.



337

239001

Coffret Gare de »Mühlheim«

Très vaste! Coffret comprenant plusieurs pièces, dont une gare rurale avec hangar à marchandises attenant, un quai et le passage à niveau gardé assorti avec accessoires pour la traversée des voies sans danger.

Époque II • Nouveauté 2016 • Gare: 135 × 78 × 60 mm •

Passage à niveau: 143 × 98 × 42 mm • Quai: 581 × 36 × 37 mm



239002

Set atelier ferroviaire

Eau, charbon, sable et scories! Dépôt de machines à 4 pièces comprenant un hangar pour une locomotive, un petit dépôt de charbon avec grue de manutention pivotante, un château d'eau et la fosse de visite indispensable avec grue-portique adaptée.

Époque II • Nouveauté 2016 •

Installation de décrassage :

209 × 85 × 57 mm •

Ravitaillement en charbon :

119 × 44 × 66 mm •

Hangar à locomotive :

175 × 52 × 62 mm •

Château d'eau : 58 × 58 × 135 mm



Z



PROGRAMME Z

GARES, CONSTRUCTIONS FERROVIAIRES	340
COMMERCE, ENTREPRISE, INDUSTRIE	344
LA VILLE, LE VILLAGE	345
CONSTRUCTIONS DE PAYSAGES, FIGURINES MINIATURES	347



340

282704

Gare de »Huinghausen«

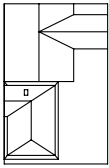

Un monument! Modèle découpé au laser du bâtiment de gare »Herscheid-Huinghausen« mis en service en 1915 avec un toit en croupe à la Mansard caractéristique et un hangar à marchandises à pans de bois attenant. L'aire de cette gare forme aujourd'hui le centre du service de la ligne musée »Chemin de Fer Vicinal du Sauerland«.

Époque I • Nouveauté 2016 • Modèle Lasercut • 103 × 67 × 54 mm



158037
Voyageurs



158031
Personnel des chemins de fer



158021
Personnes assises



282707

Gare de »Güglingen«

Gare classique typique avec hangar à marchandises comme annexe.

Époque I - 119 × 56 × 60 mm



282706

Station d'arrêt »Blumendorf«

Peut être installée en courbe. (Arc 8520, 8521 und 8530).

Époque II - 104 × 70 × 43 mm - R: 195 – 220 mm

282740

Hangar à marchandises

avec rampe de débord et larges portails.
Juxtaposable à d'autres.

Époque I - 133 × 63 × 56 mm





282726

Verrière gare



Hall avec toiture en verre pour une circulation à 2 voies, 167 mm de long. Adapté pour un fonctionnement à fil aérien ou à vapeur. Le hall est juxtaposable à d'autres en long ou en large. À compléter avec les quais de gare (art. 282718).

Époque II - 167 × 94 × 52 mm

282718

3 Quais

2 quais couverts par une verrière et un quai à ciel ouvert, avec éléments décoratifs. Longueur de chaque quai: 167 mm.

Époque III - 167 × 32 × 30 mm (3 x)

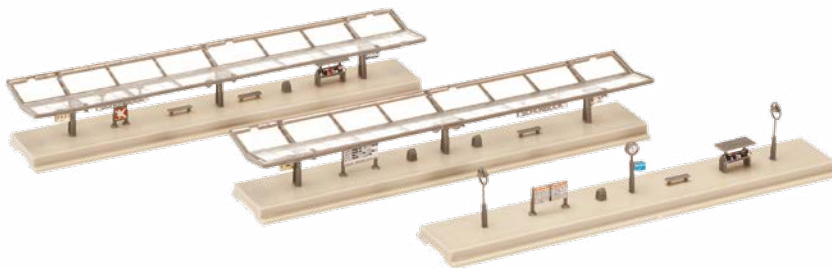

282730

Passage à niveau

avec maisonnette de garde-barrière. Peut s'installer sur des tronçons à une ou plusieurs voies. Sans entraînement.

Époque II - Passage à niveau: 110 × 70 × 10 mm -
Cabane de passage à niveau: 52 × 39 × 31 mm





222114 (N, Z)

Petite plaque tournante pour wagon avec servocommande

Modèle coupe laser d'une plaque tournante à commande manuelle avec lames en bois et deux départs pour la répartition des wagons dans des petits centres d'exploitation ou des fabriques avec transport de marchandises.

Le servo joint assure la motorisation.

Le kit contient également des pièces pour les voies H0f et Z.

Longueur de voie nécessaire: 50 mm.

Utilisez notre nouvelle commande de servo pour la propulsion (art. 180725).

Époque II • Modèle Lasercut • incl. moteur • \varnothing 63 × 35 mm

282733

Atelier de réparation pour locomotives

Ce modèle est utilisable à l'extérieur comme à l'intérieur du réseau miniature, par exemple en tant qu'abri pour locomotive, atelier de réparation pour wagons, serrurerie, etc. Portail à l'avant et à l'arrière pour permettre le passage.

La technique de construction modulaire permet un rallongement variable et la construction de plusieurs modèles les uns à côtés des autres.

Époque I • 118 × 83 × 123 mm



343

282717

Poste d'aiguillage

Maison à colombage et escalier extérieur.

Époque II • 40 × 28 × 42 mm



344

282741

Atelier de construction mécanique

Complexe de bâtiments imposant avec aile administrative, hall de production et entrepôt avec rampe de chargement couverte.

Époque I - 245 × 85 × 110 mm



282747

Parc à réservoirs ARAL

Entrepôt de carburants ARAL, comprenant un bâtiment d'entreprise avec rampe de chargement pour camions et wagons, une installation de remplissage, un système de conduites, de nombreux fûts ainsi que plusieurs citernes cylindriques verticales ou horizontales accessibles en partie par des montées d'escaliers ou des passerelles.

Époque V - Immeuble: 150 × 90 × 38 mm -
Cuve: 50 × 50 × 28 mm -
Cuve, position verticale:
130 × 85 × 53 mm (2 x)





282777

Coffret Village

comprenant les maquettes église villageoise, maison à pans de bois, maison individuelle, restaurant et des pièces de décoration pour la place du village.

Époque II - Maison individuelle 1: 58 × 40 × 39 mm - Maison individuelle 2: 48 × 41 × 38 mm - Auberge: 56 × 45 × 42 mm - Église: 110 × 60 × 158 mm

345



282763

Maison de lotissement

à crépi de plâtre et pans de bois.

Époque III - 48 × 41 × 38 mm



282764

Maison de lotissement

à briques recuites et pans de bois.

Époque III - 48 × 41 × 38 mm



158052

Passants



158004

Passants II

282775

Église de village

Différents toits de clocher dans le coffret.

Époque III • 110 × 60 × 158 mm

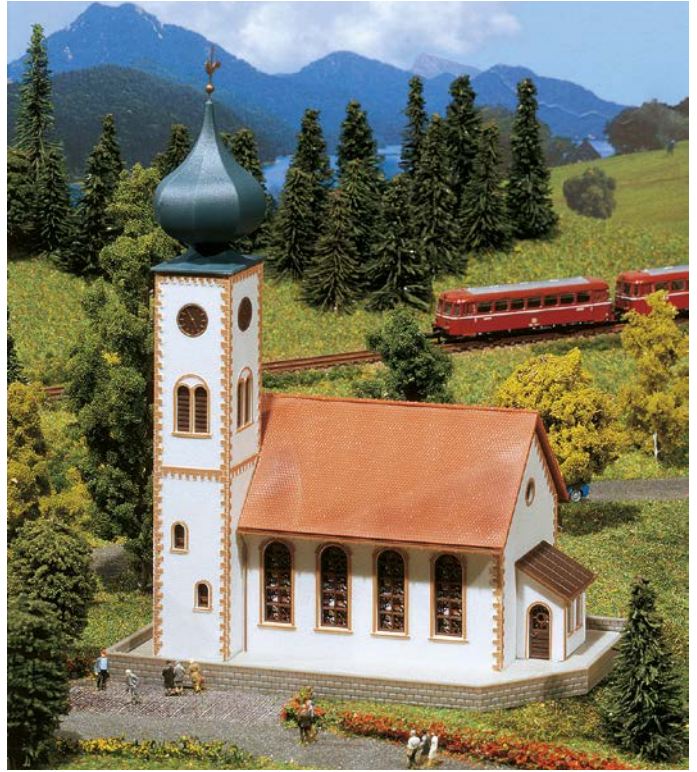

346

282760

Maison à pans de bois

facile à construire même pour débutants.

Époque III • 58 × 40 × 39 mm



282762

Maison de lotissement avec garage

facile à construire même pour débutants.

Époque III • 58 × 40 × 39 mm

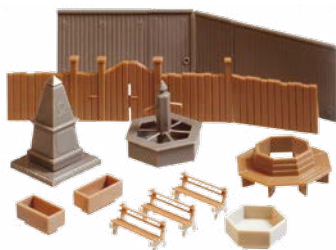

282791

Place de village

Cette boîte de construction est idéale pour compléter et agrémenter une place de petite ville ou de village.

Époque III



282781

Maisons provinciales

Deux maisons d'habitation urbaines, trois étages, avec toit en bâtière et lucarnes. Peuvent aussi (comme illustré) se construire partagées en deux pour former une très belle rangée de maisons qui clôture l'arrière-plan de votre installation.

Époque II - Nouveauté 2016 - Modèle Lasercut -
 Maison de ville 1: 27 × 24 × 64 mm - Maison de ville 2: 27 × 18 × 59 mm -
 Maison de ville 3: 28 × 18 × 65 mm - Maison de ville 4: 28 × 18 × 59 mm



282780

Maison urbaine

L'ambiance de la grande ville. Maison d'habitation à quatre étages avec murs coupe feu et toit en bâtière. L'animation opportune de la façade est assurée par des moulures décoratives et l'encadrement des fenêtres par une couleur.

Époque II - Nouveauté 2016 - Modèle Lasercut -
 58 × 43 × 68 mm



272410

Clôture en lattes de bois

Clôture lasercut collée composée de quatre segments de lattes (de 86 mm chacun) et de deux segments de portail (de 36 mm chacun) qui forment une liaison harmonieuse entre la maison et le jardin.

Époque I - Modèle Lasercut - Clôture : 86 × 0,5 × 7,8 mm (4 x) -
 Porte : 36 × 0,5 × 7,8 mm (2 x)



282840

Clôture de jardin

Époque I - Pièces: 14 - Longueur totale: 434 mm



282841

Balustrade

Époque I - Pièces: 8 - Longueur totale: 560 mm

282934

Entrées de tunnel

2 entrées de tunnel pour voie simple et 2 pour double voie, convient à la traction à vapeur et traction électrique. Avec en plus quelques pièces de mur pour le montage.

Époque I

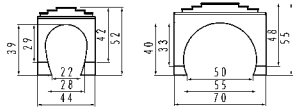

282909

Ensemble de piliers

22 pièces, chacune 2 × 10, 15, 20, 25, 30 et 10 × 40 mm.

Époque I



282901

4 Chemins de roulement

4 pièces de ballast de voie, chacune de 110 mm.

Époque I



282905

4 Chemins de roulement

4 pièces de ballast de voie, 30°.

Époque I • 2 x R 195 mm • 2 x R 225 mm



282960

Portion de tunnel Pros

(souple) avec 2 aides de montage, pour le montage dans portails de tunnel à 1 et 2 voies. Sans portails.

Époque I • 120 × 120 × 2 mm



282942

Dalle décorative

»Pierre de taille naturelle«

220 × 60 × 4 mm



282915

Pont porteur métallique

Avec 8 piliers (4 × 5 mm et 4 × 10 mm).
Réalisable en 2 versions.

Époque I - 220 × 25 × 47 mm -
Hauteur libre sans piles: 32 mm.

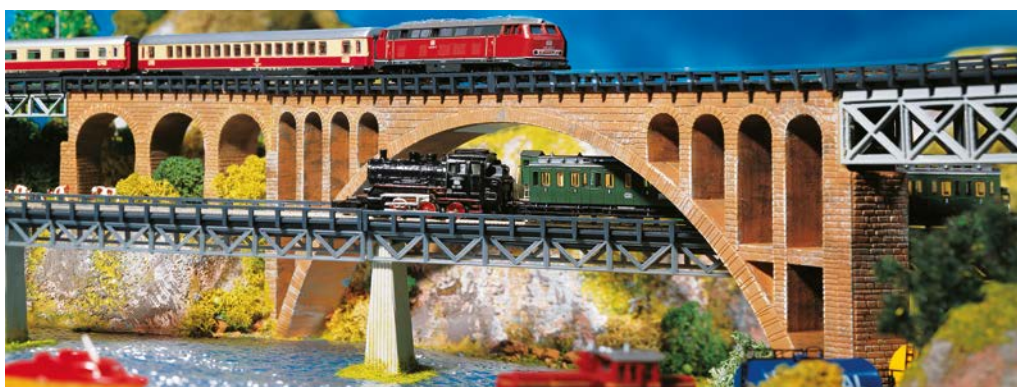

282924

Pont à arche

220 mm. La hauteur du ballast de voie
peut se raccourcir de 81 mm à 41 mm.

Époque I - 220 × 25 × 88 mm -
Hauteur de passage: 70 mm / 30 mm



158037
Voyageurs



158052
Passants
Nouveauté 2016



158036
Au moulin de scierie



158004
Passants II



158021
Personnes assises



158031
Personnel des chemins de fer



158050
Vaches, tachetées de noir



158051
Moutons + Berger



Pieper
John und Schwesig

Zum Festplatz
→



FÊTE FORAINE

FÊTE FORAINE H0

352

FÊTE FORAINE N

374



H0 FÊTE FORAINE





140422

Autos tamponneuses »Star Drive«

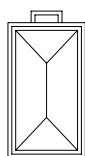

Fais de la place! Autos à deux colonnes et guidage optimisé, vieilles bagnoles, roulotte à caisse et éléments de décoration d'après l'original »Star Drive« de Fa. Josef Barth d'Kaiserslautern. Modèle à impression numérique et toit en PVC. Moteur à courant continu joint au kit.

Époque V - Nouveauté 2016 - incl. moteur - 385 × 195 × 113 mm - Figurines correspondantes: 153006

353

140424

Attraction »Crazy Clown«

Découvre le clown qui sommeille en toi!
Manège pour enfants du forain Alfons Tröger dans le style infernal du Hully-Gully. Quand le plateau de roulement du modèle s'élève en position inclinée, la ronde du Clown Fou devient une course vertigineuse sur des montagnes russes. Spectacle bariolé avec une figurine en résine peinte et une ambiance folle rendue par une riche impression numérique. Entraînement et contrôle font partie du kit.

Époque V - incl. moteur -
105 × 96 × 63 mm -
Caisse : 26 × 20 × 38 mm -
Figurines correspondantes:
153051, 153052

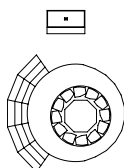



140420

Manège »FUN-Schiff«

La plus grande balançoire d'Europe. Bienvenue à bord du modèle de ker-messe fabriqué en série du plus grand bateau à bascule.

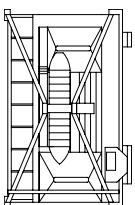

La balançoire éclairée avec entraînement complet (moteur et commande) bascule haut dans le ciel pendant que ses décorations donnent un sentiment de vacances à la mer. L'entraînement de ce bateau se fait par l'intermédiaire d'un moteur à courant continu puissant et très silencieux à engrenage métallique. Son pilotage peut s'activer par des touches ou une centrale de commande numérique.

Ensuite, un programme très réaliste se déroulera de façon entièrement automatique. Raccordement à un voltage alternatif de 16 V. Monter, s'amuser et profiter de la vue. Le »FUN-Schiff« original est en possession de la firme Schneider.

Époque V • incl. moteur • 285 × 183 × 210 mm •
Figurines correspondantes: 153051, 153003, 153006



355



L'original

Données techniques
 Avant : 24 m
 Profondeur : 14 m
 Hauteur (extrémité) : 20 m
 Extrémité : 28 m
 Raccordement : 150 kW
 Poids total : 75 t
 Capacité de remplissage :
 54 personnes





140344

Carrousel »Super-Vol-Ondulé«

Modèle anniversaire d'un vol ondulé avec nouvelle décoration et commande numérique moderne. Les fonctions de ce manège à chaises volantes telles que l'accélération, l'hydraulique et la mise en inclinaison ainsi que la décoration à l'aide de peintures à l'ancienne s'inspirent du manège original »Vol Ondulé de Kreuznach« des forains Nickel GbR de Frankenthal.

Montée et descente de la colonne ainsi que rotation et inclinaison de la toiture sont assurées par deux moteurs (16 V courant alternatif ou tension numérique) logés dans un boîtier décoratif qu'on peut aussi cacher derrière un mur de fond déplaçable à impression numérique, si on le désire. Une estrade et une petite cabine caisse font en plus partie du kit.

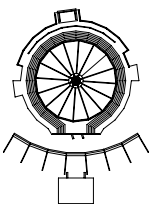

Époque V • Nouveauté 2016 • incl. moteur • 288 × 200 × 155 mm



140345

Remorque »Super Vol Ondulé«

Modèle à impression numérique de la voiture à bagages servant au »Super Vol Ondulé« des forains Nickel GbR. Assorti au manège art. 140344.

Époque V • Nouveauté 2016 • 135 × 29 × 48 mm



140315

Chaises volantes

Pour la fête foraine: à 12 places assises avec les segments du toit en couleurs, des étais éclairés indirectement par le pillier central et un moteur d'entraînement (12-16 V, tension alternative).

Époque II • incl. moteur • \varnothing 152 × 125 mm •
Figurines correspondantes: 153051

140316

Manège d'enfants

Le classique sans concurrence parmi les manèges style rétro. Au toit à miroirs très élaborés, complet avec moteur d'entraînement (12-16 V, tension alternative).

Époque IV • incl. moteur • \varnothing 121 × 90 mm •
Figurines correspondantes: 153051



357



140329

Manège pour enfants

Dans le style classique des vieilles attractions de fête foraine. Avec divers véhicules, motos, petits chevaux et tigres. Complet avec moteur d'entraînement (12-16 V, tension alternative).

Époque III • incl. moteur • \varnothing 125 × 115 mm •
Figurines correspondantes: 153050, 153051, 153052



140426

Manège »Octopussy«

Les 5 nacelles indépendantes tournent chacune autour de leur axe sur 5 bras porteurs mobiles, les bras s'élèvent et s'abaissent individuellement, et le bâti tournant tout entier s'incline – le tout étant conforme à l'original et piloté par une technique de commande et d'entraînement très élaborée (12-16 V, tension alternative).

Programme de déroulement très réaliste, configuration délicate, détails extrêmement fins, une réalisation parfaite. Un régal pour tous les passionnés de kermesse.

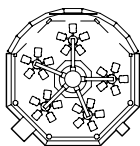

Époque IV • incl. moteur • 250 × 260 × 142 mm •
Figurines correspondantes : 153051, 153052



153051

Jeu de figurines pour fête foraine II



153052

Jeu de figurines pour fête foraine III



140341

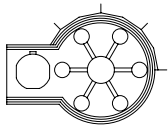

Set de foire avec polype

Le spectacle de petites tentacules »Polype« tourne en rond en dansant avec des bras de pieuvre et transforme chaque installation en un terrain de festival joyeux. Entouré de les deux stands forains »Lancement de cylindres« et »L'épi de maïs«, ainsi qu'une toilette et de différentes clôtures offrent une ambiance idéale pour tous les débutants de la foire, les familles et les fans de la fête foraine.

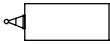

Époque V • incl. moteur • Polype: 230 × 145 × 100 mm • Stand à maïs: 60 × 40 × 102 mm • Voiture à toilette: 88 × 41 × 44 mm • Stand de lancer: 64 × 39 × 49 mm • Longueur totale de la palissade : 240 × 23 mm • Figurines correspondantes: 153052, 153006

359



140423

Boite à rire »Ville des Souris«

La façade turbulente du modèle »Ville des Souris« se poursuit pleine de vie à l'intérieur: les visiteurs de cette boîte à rire découvrent un spectacle conçu pour les enfants avec des souris en grand nombre qui s'agitent dans une ville en miniature formée de cabanes et de châteaux forts, de cordes et de branches. Modèle à impression numérique avec figurine en résine d'après l'original de Johanna Brambach de Nuremberg.

Époque IV • Nouveauté 2016 •
120 × 72 × 85 mm •
Figurines correspondantes:
153003, 153006



140428

Attraction «Salto Mortale»

Réplique fidèle de l'attraction originale construite par le fabricant néerlandais Mondial. Quand les visiteurs sont montés, le puissant bras porteur s'élève et se met en rotation, tandis que les bras à nacelles disposés sur le pourtour se mettent à tourner dans le sens contraire et que les rangées de nacelles font en plus des tonneaux. Avec deux moteurs, unité de commande pour le déroulement du programme et des éléments d'éclairage. Prêt au raccordement pour fonctionnement sous 16 V, tension alternative.

Époque V • incl. moteur • 257 × 254 × 167 mm •
Figurines correspondantes: 153051, 153052



140425

Manège «La Souris Sauvage»

Manège fidèle à l'original de la société Mack de Waldkirch, se trouvant en possession des forains Eberhard & Göbel de Hambourg. Un modèle anniversaire de grande classe. Fonctionne intégralement grâce à un moteur d'entraînement (12-16 V, tension alternative) assurant l'élévation des 4 voitures. Les petites voitures bigarrées descendent ensuite le circuit entortillé de leur propre poids, en accélérant constamment, pour passer à travers la «Gueule du Chat» et rejoindre la gare de descente et de montée. Une profusion de lumière et une décoration dispendieuse font de ce modèle réduit une attraction unique en son genre sur chaque foire foraine.

Époque V - incl. moteur - 552 × 246 × 330 mm -
Figurines correspondantes: 153051



361



140416

Phares portatives

Grands projecteurs à LEDs avec une utilisation polyvalente pour l'éclairage parfait du spectacle de trotteur ou d'autres attractions dans la kermesse.

Époque V - 31 × 20 × 36 mm

140325

Manège »Power Tower«

Manège original de l'entreprise Maurer & Söhne, Munich. Modèle réduit entièrement fonctionnel d'env. 700 mm de haut avec moteur d'entraînement spécial (12-16 V c.a./c.c.), processus de commande électronique, unité de bruitage, décor d'arrière-plan sophistiqué, mâts de projecteurs et guichet. Des sensations fortes à l'état pur, seulement pour les personnes avec des nerfs solides. Une montée à une hauteur vertigineuse, pour ensuite tomber en chute libre jusqu'au freinage au-dessus de la dalle au sol. Reproduit conformément à l'original.

Époque V • incl. moteur • 215 × 250 × 685 mm •
Figurines correspondantes: 153051





140470

Grande Roue »Jupiter«

Attraction construite par la société Nauta-Bussing et dont l'original est en possession du forain Barth-Kipp de Bonn. 36 gondoles de couleurs éclairables, hauteur totale de 520 mm, logotype Jupiter, pavillon de caisse et 'piliers d'appui avant pouvant être munis d'un éclairage plein d'effet. Avec moteur d'entraînement (16 V, tension alternative). Pour l'éclairage de toutes les gondoles, du logotype Jupiter et des piliers d'appui avant on a besoin du jeu de lumières pour Grande Roue (art. 140471) pouvant s'installer ultérieurement.

Époque IV • incl. moteur • 280 × 220 × 520 mm •
Figurines correspondantes: 153052

363



140471

Jeu de lumières pour Grande Roue

Set d'éclairage adapté à la grande roue « Jupiter » (art. 140470). Jusqu'à 36 gondoles, l'inscription Jupiter et les entretoises de support avant sont éclairés. Il est possible de choisir entre dix programmes de séquence lumineuse. Un bloc d'alimentation est compris dans l'article (5V, courant continu). Le montage peut être effectué a posteriori.

Époque IV

140312

Grande roue

Un modèle qui ne doit manquer dans aucun parc d'attractions. Pour entraîner la roue, on a besoin du moteur FALLER (art. 180629, 12-16 V, tension alternative). L'éclairage complet de toutes les gondoles est réalisé par le kit d'éclairage Grande Roue (art. 180635) et 2 x jeu d'ampoules de rechange (art. 180636).

Époque II - Modèle mobile - 215 x 199 x 326 mm -
Figurines correspondantes: 153052

180635

Kit d'éclairage Grande Roue

10 ampoules en 5 couleurs, 2 blanches (12-16 V c.a., 30 mA chacune). Pièces de contact diverses. Ce kit d'éclairage permet d'illuminer une nacelle sur deux plus l'entrée. Pour éclairer toutes les nacelles, il faut se procurer 1 x 180635 et 2 x 180636.

180636

Ampoules de rechange

Pour éclairage de la grande roue (art. 140312), 5 ampoules de couleurs et 1 sans couleur.



180647 (HO, TT, N, Z)

5 LED, blanches

à fils de cuivre émaillé. Prêtes au raccordement à 12-16 V, c.a./c.c. Autocollant. Destinées à l'éclairage de bâtiments, locaux, supports publicitaires, installations extérieures, etc. Pour un fonctionnement correct sous courant alternatif, utiliser le redresseur (art. 180633).



180648 (HO, TT, N, Z)

2 Rampes d'éclairage à LED, blanc

avec 5 LED. Prêtes au raccordement à 12-16 V, c.a./c.c. Grâce aux raccordements par fils de cuivre émaillé des deux côtés, il est possible de partager ou raccourcir les rampes une fois. Pour un fonctionnement correct sous courant alternatif, utiliser le redresseur (art. 180633).



180649 (HO, TT, N, Z)

Guirlande lumineuse à LED

30 LED de différentes couleurs. Prête au raccordement à 12-16 V, c.a./c.c. Longueur: env. 250 mm. Grâce aux raccordements par fils de cuivre émaillé des deux côtés, il est possible de partager ou raccourcir la guirlande. Idéale pour l'illumination de stands forains, bateaux, brasserie en plein air, etc. Pour un fonctionnement correct sous courant alternatif, utiliser le redresseur (art. 180633).

140430

Parcours de torrent «Ile aux Pirates»

Parcours complètement fonctionnel construit par la société Mack (Waldkirch). Les canots flottants en forme de tronc d'arbre glissent sur de l'eau réelle le long de tout le parcours d'une longueur d'env. 3300 mm. Circuit à deux ascenseurs mécaniques (12-16 V, tension alternative). Circulation de l'eau réalisée par deux pompes à eau (12-16 V, tension alternative).

Une grande figurine de Capitaine pirate, une décoration fidèle à l'original et une caisse adéquate font naître l'atmosphère qui convient. Peut être éclairé ultérieurement.

Époque IV • incl. moteur • 530 × 430 × 210 mm •

Figurines correspondantes: 153050



365



(HO, N)

180671 blanc 180674 vert

180672 rouge 180676 bleu

180673 jaune

Miniampoule

Pour l'éclairage de toutes les cabanes de la fête foraine et de tous les manèges nous recommandons les ampoules à câble de FALLER (12-16 V, c.a./c.c., 35 mA).

Effets spéciaux grâce à la lumière

Pour l'illumination des modèles et pour des effets spéciaux le modéliste trouvera dans notre collection différents articles à LED ou encore les simples câbles mini-ampoules. Les rampes d'éclairage à LED et les minilumières permettent en particulier de très bien mettre en vedette nos modèles de fête foraine. → **Informations plus détaillées à partir de la page 493.**



140431

Carrousel »Top Spin«

Manège original de l'entreprise Huss possédé par le forain Bausch à Munich. Modèle réduit entièrement fonctionnel avec deux moteurs spéciaux (12-16 V, tension alternative) et les engrenages correspondants. Les énormes bras porteurs tournent à l'endroit ou à l'envers en même temps. La large gondole peut également tourner dans les deux sens séparément. Avec commande aléatoire automatique. Equipé de décorations de panorama, d'un guichet et de pièces accessoires.

Époque IV incl. moteur 240 × 240 × 214 mm
Figurines correspondantes: 153051





140429

Manège »Rainbow Millenium«

Le modèle a été construit selon l'original. Avec moteur de propulsion (12-16 V, tension alternative), complet avec éclairage et décoration de panorama détaillée. L'allumage et l'extinction sont effectués via un interrupteur à poussoir sans blocage classique.

Époque V • incl. moteur • 245 × 185 × 260 mm •
Figurines correspondantes: 153051, 153003, 153006

367



153003

Visiteurs de foire

Contenu: 36 pièces



153006

Visiteurs de kermesse

Contenu: 36 pièces

140437

Manège

»Express musique«

On y monte et la course frénétique dans les 20 gondoles multicolores démarre. Complet avec parties chromées, moteur (12-16 V, tension alternative) et éclairage.

Époque IV • incl. moteur •
208 × 199 × 93 mm •
Figurines correspondantes: 153051



140439

Manège »Flipper«

Avec moteur d'entraînement (12-16 V, tension alternative) décoration de fond et cabine caisse. Peut être éclairé avec des mini-ampoules 180671.

Époque IV • incl. moteur • 260 × 225 × 140 mm •
Figurines correspondantes: 153052



140477

Machines foraines

Un grappin amusant et 14 autres machines de fête foraine, au choix avec un support ou à placer sur un comptoir, te lancent un défi au jeu.

Époque IV • 65,5 × 50 × 38 mm •
Figurines correspondantes:
153006, 153003





140433

Manège »Train de la Jungle«

Les 20 gondoles colorées filent rapidement en cercle, en avant et en arrière. Complet avec moteur d'entraînement (12-16 V, tension alternative) et décoration fidèle à l'original.

Époque IV • incl. moteur • 208 × 199 × 93 mm • Figurines correspondantes: 153051



140461

Manège »Break Dance no.1«

16 gondoles colorées sur 4 assiettes rotatives tourbillonnent de façon effrénée. Avec cabine caisse et décoration d'arrière-plan aux couleurs somptueuses. Complet avec moteur (12-16 V, tension alternative). À éclairer ultérieurement de manière intéressante avec art. 180647 + 180671.

Époque IV • incl. moteur •
 Manège : 250 × 240 × 136 mm •
 Caisse : 32 × 32 × 37 mm (2 x) •
 Figurines correspondantes: 153051



140318

Balançoire à bateaux avec moteur

Une maquette avec 5 espaces de bateaux balançoires et des images décoratives bariolées. Entièrement fonctionnel avec élément-moteur permettant de faire se balancer chaque gondole à un rythme différent. Equipé d'une mécanique de clignotant. Une micro-ampoule (art. 180671) est jointe afin d'exploiter le clignotant. Avec moteur (12-16 V, tension alternative).

Époque II - incl. moteur - 184 × 98 × 104 mm -
Figurines correspondantes: 153050



140358

Clôtures et panneaux de barrage

Clôtures barrières pour fête foraine avec bannières indicatrices et publicitaires ainsi que panneaux de champ de foire.

Époque V - Longueur totale: 720 mm



180499

Arbre de mai

Le centre des festivités du village. Arbre de mai avec décoration de fête dans une peinture classique en blanc et bleu, avec armes de corporations et des tablettes multicolores à impression numérique portant des scènes de la vie villageoise, des corps de métier et de l'artisanat.

Époque II - Nouveauté 2016 - 237 × 35 × 20 mm



140442

2 Stands de vente mobiles

Les gens peuvent y acheter des glaces et de crêpes. Les stands de vente peuvent être placés sur des marchés hebdomadaires ou dans la ville.

Époque V • Stand de glaces : 50 × 40 × 43 mm •
Stand de crêpes : 43 × 43 × 45 mm



140444

Stand forain »Pommes frites XXL«

Ici, ce sont des pommes frites extralongues au format XXL qui ont du succès. On peut aussi utiliser ce stand de pommes frites sur les marchés hebdomadaires et en ville.

Époque V • 52 × 75 × 61 mm



140445

Stand forain »Poissons de Mer«

Ici, on vous sert des fruits de mer tout frais dans votre assiette. On peut aussi utiliser ce stand de poissons sur les marchés hebdomadaires et dans les fêtes de village.

Époque V • 126 × 60 × 75 mm



140322

Stand de boissons »Bar-manège«

Des boissons de tous genres sont proposées ici. Complet, avec tables hautes, tabourets et matériel de décoration. À utiliser sur les places de foires ou à l'occasion de fêtes de rue.

Époque IV • 155 × 83 × 74 mm



140464

2 Stands de foire

stands forains originaux »Hot-Dog-Man« et un stand de jeux de lancer »Power-Ball«.

Époque V • Vendeur de Hot-Dog-Man: 67 × 43 × 96 mm •
Power-Ball: 64 × 40 × 59 mm





140353

2 Stands forains

Au stand de sucreries »Dolce Diavolo« on trouve toutes sortes de friandises »diablement délicieuses«. À son stand de ballons le clown propose des ballons multicolores.

Époque V - Stand de friandises : 112 × 47 × 60 mm
Stand de ballons : 33 × 35 × 46 mm



140446

2 Stands forains

Boutiques de forain originales »Pêche aux Canards« et »Pêche Miraculeuse«.

Époque IV - Baraque foraine 1 : 93 × 46 × 63 mm
Baraque foraine 2 : 100 × 44 × 68 mm

372



140320

Stands de foire

Avec les images de décoration frontales et les accessoires et pièces de décoration pour l'aménagement intérieur, les deux baraques peuvent être construites comme stand de tir et comme stand avec »des milliers de sucreries«. Les stands peuvent être éclairés avec art. 180671-180676.

Époque III - Baraque à tir : 96 × 32 × 67 mm
Stand de friandises : 96 × 32 × 77 mm



140452

Boutique à loterie »Déesse de la fortune«

»Tous les lots sont gagnants. Approchez, approchez!«. Tout le monde peut tenter sa chance. Avec de nombreuses pièces de décoration et d'ornements.

Époque IV - 253 × 55 × 75 mm



140480

Jeu de roulottes I

Retour des modèles d'automobiles FALLER. Jeu de roulottes comprenant une voiture de trois essieux à ranchers avec carrosserie à conteneur et une caravane à toit bombé, 5 oriels, une véranda latérale avec store et un petit escalier de montée. Chacune avec caisse à glissières sous plancher et timon.

Époque IV • Nouveauté 2016 •

Wagon à ranchers : 180 × 33 × 43 mm •

Caravane : 181 × 70 × 58 mm



140481

Jeu de roulottes II

Tout ce dont tu as besoin. Jeu de roulottes comprenant une voiture à bagages de forain et une caravane à véranda latérale, deux entrées distinctes et petits escaliers de montée. Chacune avec toit bombé, caisse à glissières sous plancher et timon.

Époque IV • Nouveauté 2016 •

Fourgon postal : 195 × 30 × 44 mm •

Caravane : 181 × 50 × 60 mm



140482

Jeu de roulottes III

En route pour la prochaine destination. Jeu de roulottes comprenant une voiture de trois essieux à ranchers et une caravane d'ouvriers avec véranda protégée par un toit et escalier. Chacune avec caisse à glissières sous plancher et timon.

Époque IV • Nouveauté 2016 •

Wagon à ranchers : 180 × 33 × 43 mm •

Caravane : 181 × 44 × 38 mm



140483

Jeu de caravanes

Mon chez-moi est mon petit monde. Deux modèles de caravane de longueur différente des années 1970, l'une à carrosserie arrondie, l'autre à carrosserie en forme de caisse.

Époque IV • Nouveauté 2016 •

Caravane 1 : 89 × 26 × 28 mm •

Caravane 2 : 56 × 23 × 27 mm



N FÊTE FORAINE





242312

Grande roue

Pour entraîner le modèle, on a besoin du moteur FALLER (art. 180629, 12-16 V, tension alternative). Avec le jeu de lumière (art. 242313) toutes les 24 nacelles peuvent être éclairées.

Époque II - Modèle mobile - 210 × 129 × 220 mm

375



242313

Set lumière grande roue

Set de pièces de contact, 24 mini-ampoules en 5 couleurs, complet avec transformateur adéquat (2,6 V, tension continue).



242314

Ampoules de rechange

Pour éclairage de la grande roue (art. 242312). 10 ampoules de 5 couleurs (2,6 V, tension continue).



242301

Coffret Fête foraine

Très petite foire bariolée chassant l'ennui avec des carrousels motorisés à chevaux pour les petits, deux baraques de tir et un stand de friandises.

Époque IV • incl. moteur • Manège : \varnothing 69 × 65 mm • Baraque à tir coupe laser : 55,5 × 25 × 45 mm • Baraque à tir : 59 × 25 × 38,5 mm • Stand de friandises : 53 × 25 × 42,5 mm



242320

2 Stands de foire

2 stands pour l'atmosphère de la fête foraine. Peuvent être éclairés avec le set d'éclairage (art. 180671).

Époque III • 53 × 18 × 43 mm (2 x)



242321

2 Stands de marché

2 images de décoration frontale et intérieure sont jointes. Les stands peuvent être éclairés à l'aide des ampoules art. 180671.

Époque III • 53 × 18 × 38 mm (2 x)



242316

Manège à chevaux

Un manège à chevaux avec couleurs somptueuses et formes chatoyantes, dont se souviennent les jeunes comme les plus anciens.

Le modèle peut être étendu avec le moteur FALLER (art. 180629, 12-16 V, tension alternative). Avec chevaux de manège et carrosses. À éclairer avec 1 mini-ampoule à fil (art. 180671).

Époque III • Modèle mobile • ø 68 × 65 mm



242315

Chaises volantes

Un modèle à 12 sièges, avec les segments du toit en couleurs, étais et pilier central décorés. Livré avec un moteur d'entraînement (12-16 V, tension alternative). Eclairage manège avec les ampoules et câbles mini-ampoules FALLER (art. 180671).

Époque II • incl. moteur • ø 68 × 68 mm



180629 (H0, TT, N)

Moteur synchrone

12-16 V, tension alternative, 60 mA. Au choix 15 ou 4 U/min. Commutation possible pour une rotation à gauche et à droite. Ce moteur solide à longue durée de vie peut être utilisé de multiples façons par ex. pour les manèges, les installations de transport, les grues, les quais, les moulins à eau et les scieries, les pompes etc. Notice détaillée fournie avec.



180641

Transformateur

Pour des puissances élevées. Spécialement conçu pour le fonctionnement de commerces de kermesse et de fêtes foraines, d'articles électriques, d'éclairage, d'alimentations de véhicules Car Systems et d'autres pièces accessoires de modélisme. Avec protection de surtension.





CAR SYSTEM

CAR SYSTEM DIGITAL	380
VÉHICULES	382
TECHNIQUE, SOFTWARE	386
CAR SYSTEM	392
VÉHICULES HO	394
SETS DE DÉMARRAGE HO, PÉNICHE AMÉNAGÉE	398
SETS DE DÉMARRAGE/VÉHICULES N	401
ACCESSOIRES, TECHNIQUE	402
CONSTRUCTION DE RUES	409
CONCEPTION ROUTIÈRE	415
PIÈCES DE RECHANGE	416
WORKSHOPS	417



CAR SYSTEM DIGITAL

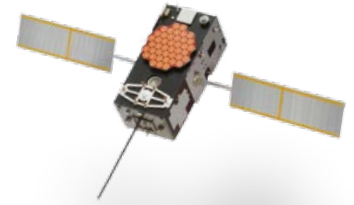

CAR SYSTEM DIGITAL – INNOVATION PURE

Le spectacle routier! Les voitures sont un élément de notre culture et, en tant que tel, tout simplement passionnantes. Intégrées à votre installation pour réaliser un trafic miniature en mouvement, elles produisent une impression globale extraordinaire englobant vos modèles de bâtiments et votre aménagement du paysage. Grâce au »Car System Digital« vous allez épuiser tous les avantages qu'offre la technologie moderne de l'information et de la communication au modélisme, et allez vous concentrer uniquement sur ce qui compte ici: votre créativité.

Un tour en voiture! Chaque véhicule particulier du Car System Digital est à lui seul impressionnant grâce à tout un éventail de détails très réalistes qui font pratiquement oublier l'échelle au 1:87ème. L'ajustement du comportement de conduite au flux du trafic et le respect des règles de circulation en vigueur sont entièrement automatiques. Vous avez donc nettement plus de fonctionnalité pour une miniaturisation conventionnelle: c'est plus sûr, plus passionnant et complètement interconnecté! Vous trouverez des informations détaillées sur les véhicules du Car System Digital à la **page 384**.

L'habitacle! Le logiciel »Car System Digital« vient à bout, de façon autonome et conforme à chaque situation, de tous les scénarios de circulation, indépendamment de la densité du trafic, du tracé de la route, et de la taille de la maquette. Il offre un confort de premier ordre lors de la configuration et commande de la conception de la maquette, et vous permet d'avoir à chaque instant une vue d'ensemble complète du procédé. Jetez un coup d'œil sur le logiciel »Car System Digital« **à partir de la page 386**.

Le circuit! »Car System Digital« se conforme constamment à la maquette que vous avez conçue, à l'aménagement des bâtiments et au circuit ferroviaire existants, et réduit votre travail de construction à l'encastrement du fil de guidage, au montage du composant »Bifurcation« et à la fixation des satellites à ultrasons au dessus de la maquette. Vous avez envie de faire un essai sur route? Vous trouverez tout ce dont vous avez besoin pour des routes parfaitement construites et très bien aménagées **à partir de la page 408**.

Produits protégés par:
Brevet européen n° 13 152 513.1-1658
Brevet aux USA n° 8,781,648



PERFECTION, PRÉCISION, PASSION

Les véhicules numériques Car System sont personnalisables jusque dans les moindres détails et établissent de nouveaux critères de qualité grâce à leur ressemblance étroite avec les vrais véhicules originaux. En association avec le logiciel »Car System Digital« ils ne laissent plus rien à désirer en ce qui concerne leurs caractéristiques de roulement et leurs fonctions – ce sera l'enthousiasme garanti et à coup sûr la marque distinctive de votre maquette.



161309

Car System Digital 3.0
VW Crafter »Pompiers sauvetage«

(HERPA) - Époque V - Nouveauté 2016



161305

Car System Digital 3.0
Balayeuse MAN TGA

(HERPA) - Époque V



161306

Car System Digital 3.0
MAN TGS TLF »Sapeurs-pompiers«

(HERPA) - Époque VI



161304

Car System Digital 3.0
Camion MB Atego »Hertz«

(HERPA) - Époque V



161310

Car System Digital 3.0 Camion Scania R 13 HL

(HERPA) - Époque VI - Nouveauté 2016



161307

Car System Digital 3.0 MB Citaro »Autobus urbain«

(RIETZE) - Époque VI



161303

Car System Digital 3.0 Camion MB Atego »Sixt«

(HERPA) - Époque V

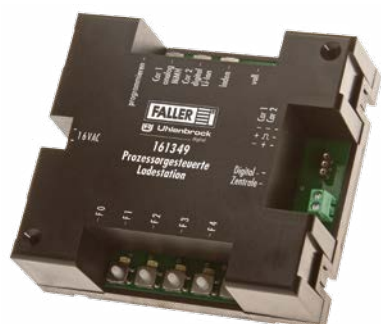

161349 (HO, N)

Station de recharge commandée par processeur

La toute nouvelle génération de la station de recharge commandée par processeur recharge fidèlement tous les véhicules analogiques et numériques Car System avec des batteries lithium-ion ou des batteries nickel-hydrure métallique. Les fonctions lumineuses et sonores de base des véhicules numériques peuvent être mises sous tension et hors tension via des touches de fonction. Une centrale numérique séparée pour régler les fonctions de base est superflue. La station est exploitée avec une tension alternative de 16 V. Grâce à la fonction de chargement rapide, la durée de chargement moyenne d'un véhicule numérique est d'environ 1 heure. En cas d'utilisation du système complet Car System Digital, la station est utilisée seulement pour charger les véhicules numériques.

Caractéristiques de la série de véhicules numériques

- › Fidèles à l'original: comportement réaliste au démarrage, à l'accélération et au freinage
- › Fonctions lumineuses: p. ex. feux de phares et feux de stop, feux indicateurs de direction, feux de détresse, éventuellement feu à éclats, et beaucoup d'autres encore
- › Sons: klaxon, évent. sirène de véhicule prioritaire
- › Paramètres du véhicule programmables: 128 vitesses de roulement, retard au démarrage, courbe de freinage, et beaucoup d'autres encore
- › En temps réel: commande et modification de toutes les fonctions du véhicule
- › Module radio: liaison bidirectionnelle permanente
- › Nouvelle technique de chargement: chargement rapide et ménageant les piles
- › Capteur de champ magnétique: mise en œuvre aussi possible sur les installations analogiques





163701

Kit de transformation analogue-numérique

Carte permettant de rééquiper différents modèles analogiques de véhicules Car System pour le fonctionnement numérique avec repérage par ultrasons, commande d'espacement entièrement automatique et modification de la vitesse de roulement pendant le jeu. De plus, tous les raccordements à braser nécessaires à l'éclairage supplémentaire et à l'équipement avec des fonctions de bruitage existent sur la carte. Les modélistes expérimentés peuvent ainsi transformer un véhicule analogue Car System en un véhicule intégralement numérique Car System Digital. Également compatible avec les bus et camions du Car System à échelle HO.

Nouveauté 2016

Kit de transformation analogue-numérique – Mise à niveau vers le futur

Faites passer votre installation Car System existante à un tout autre niveau. Grâce au **«Kit de transformation analogue-numérique»**, art. 163701 vous allez rendre possibles la localisation et la commande de votre véhicule miniature traditionnel **avec le Car System en mode numérique**. La carte de conversion électronique programmable présente aussi des pastilles permettant un équipement optionnel du véhicule avec des **fonctions lumineuses et acoustiques**. Ceci en continuant à utiliser tout simplement votre réseau de routes existant.

Synoptique du produit

La fourniture du Kit de conversion inclut, outre la carte de conversion, **la capsule à ultrasons permettant la localisation du véhicule**. Celle-ci transmet aux satellites, au-delà de la plage de fréquences

audible, des signaux que le système utilise pour déterminer la position du véhicule. Une bague de positionnement adaptée assure la fixation précise de la capsule au toit du véhicule. Pour permettre la réception et la transmission **d'informations par radio** la carte de conversion est munie d'une antenne.

Le savoir-faire

Des connaissances de base en électronique et en brasage sont nécessaires pour transformer le véhicule. Dans les instructions d'utilisation, nous avons donc rassemblé pour vous tous les conseils de brasage que nous considérons utiles, nous donnons aussi d'astuces et recommandons les matériaux et outils appropriés qui permettent d'aménager **le voisinage de votre poste de travail**.



1

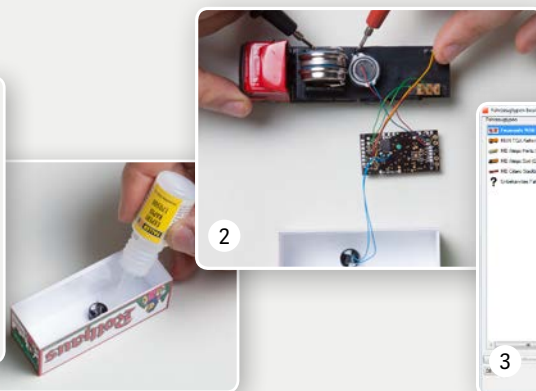

2

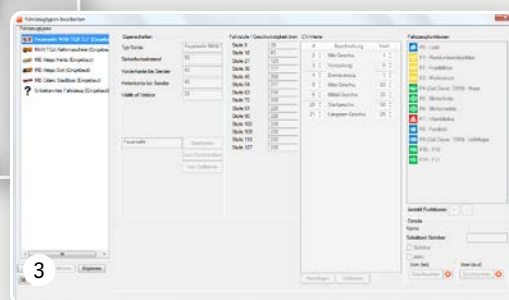

3

La conversion simple en trois étapes

- 1 Vider le véhicule de son intérieur, le préparer et monter la capsule à ultrasons sur le toit
- 2 Relier à la carte de conversion les composants du véhicule «Prise de chargement», «Interrupteur Marche/Arrêt», «Capteur Reed», «Moteur», «Piles», le «Capteur de température» fourni servant à surveiller l'opération de chargement des piles ainsi que la capsule à ultrasons
- 3 Programmer le véhicule à l'aide du logiciel «Car System Digital»

Mise en service du véhicule numérique

Après la conversion on peut activer et modifier par radio toutes les fonctions du véhicule même **pendant le roulement**, soit en cliquant directement sur le symbole correspondant dans le menu du logiciel, soit au moyen d'un ordre provenant d'un automatisme, soit encore par la commande vocale intégrée. Quand le véhicule numérique converti ne se trouve pas dans l'aire de réception radio d'un maître Car System Digital, il se comporte comme un véhicule analogue et peut aussi s'utiliser **sur des installations Car System analogues** sans aucune difficulté.

Remarque

Veillez noter que **les modèles de voitures et de fourgons** ne sont pas actuellement prévus pour le fonctionnement sous le Car System en mode numérique et que, immédiatement après le montage de la carte électronique, vous aurez besoin des **logiciel et matériel Car System Digital** pour régler et mettre en service votre nouveau véhicule numérique.

LES EXIGENCES LES PLUS ÉLEVÉES – SATISFAITES DE FAÇON ÉTONNAMMENT SIMPLE

Grâce au logiciel »Car System Digital« vous commandez de façon centralisée votre trafic routier miniature et conservez constamment une vue d'ensemble sur l'ordinateur, indépendamment de la taille de votre maquette, du flux du trafic ou de la complexité de vos scénarios routiers. La structure pratiquement exempte de câbles et la saisie virtuelle du circuit permettent une réalisation avec un déploiement technique minimal. Priorité absolue est donnée au plaisir de rouler avec des véhicules miniatures fascinants.

Votre installation individuelle

Votre réseau de routes est saisi et dessiné de façon géométriquement correcte et déposé dans le logiciel par le simple déplacement d'un véhicule numérique qui parcourt chaque tronçon une seule fois. Après avoir ensuite indiqué les bifurcations existantes, vous pouvez aménager sur le circuit de votre maquette, avec la souris, autant de tronçons monoblocs que vous le désirez pour les scénarios routiers les plus divers. L'interface du logiciel vous offre la possibilité d'embrasser du regard et de commander de façon centralisée le flux routier avec tous les scénarios.

GPS pour l'atelier de bricolage

Déterminer la position au millimètre près –
à l'aide d'ultrasons

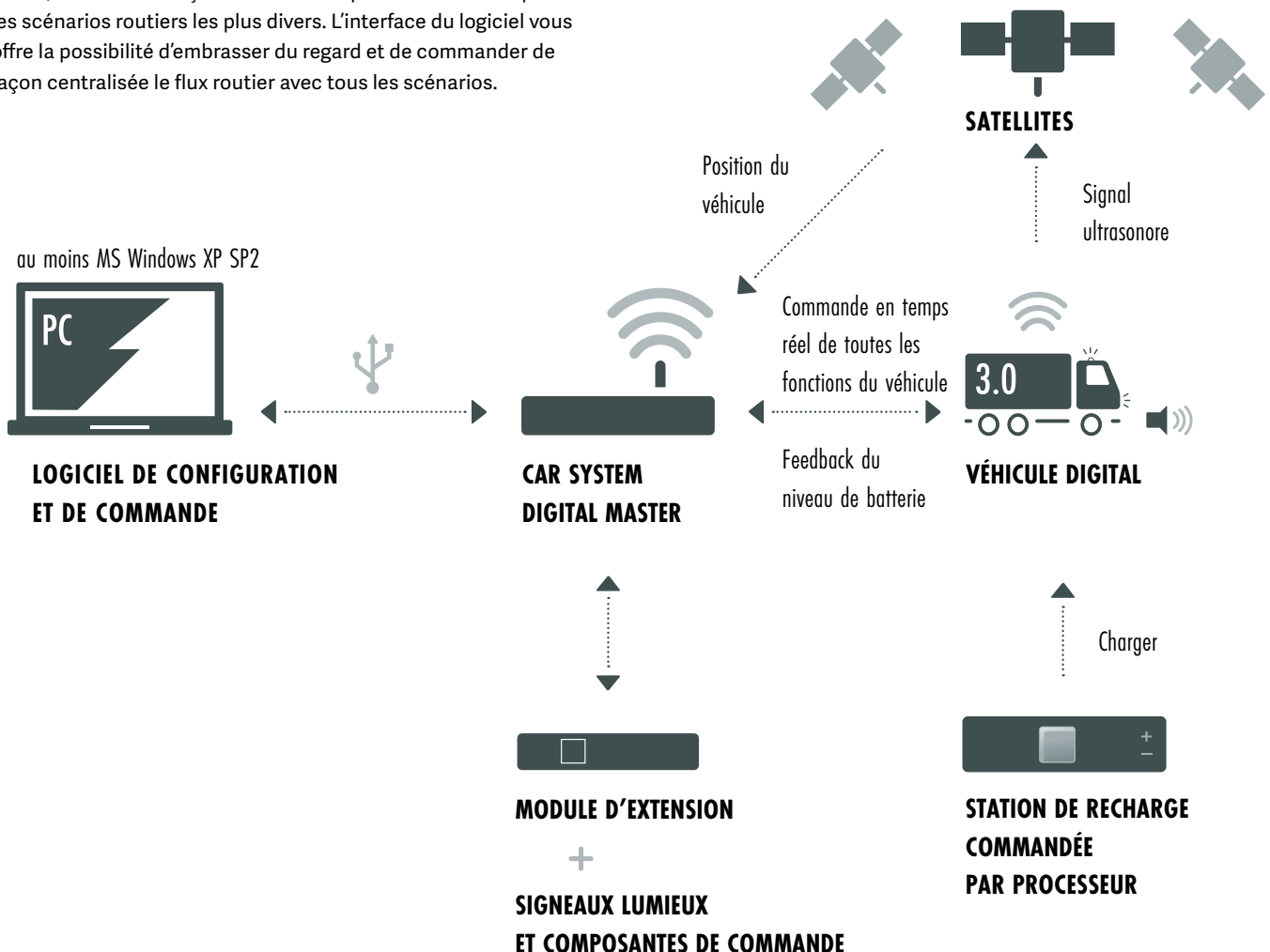

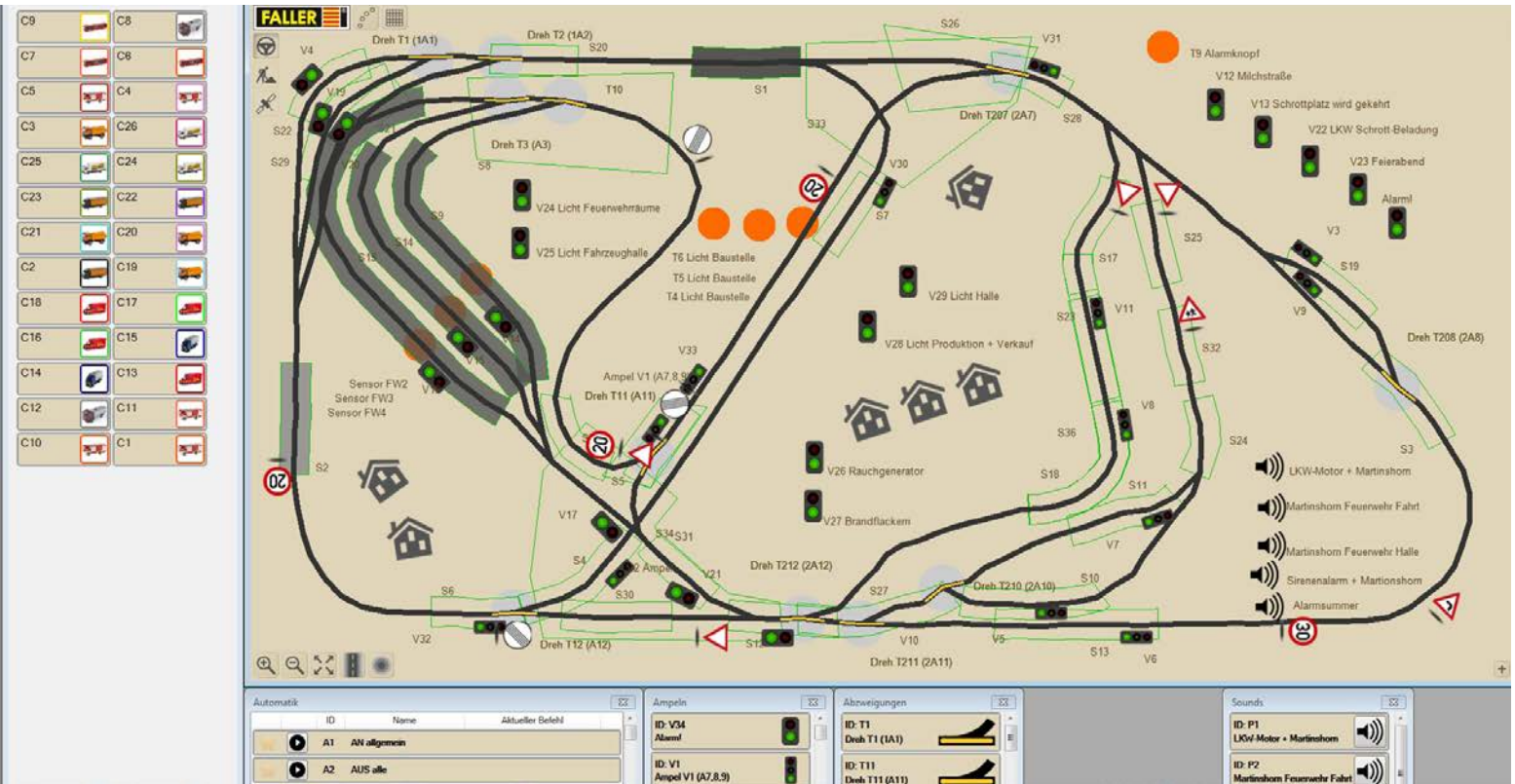

Les modules

Localisation par ultrasons:

chaque véhicule numérique possède un **émetteur d'ultrasons** sur son toit et transmet constamment sa position au moyen **des satellites**. Le traitement de ses coordonnées XYZ permet d'afficher la position et le mouvement du véhicule numérique en temps réel sur l'interface du logiciel. En combinant mesures et calculs, cette position est visualisée correctement en permanence même lors des passages à travers un tunnel.

Communication par radio:

chaque véhicule numérique possède un **décodeur DCC et émetteur/récepteur radio** intégré. Quand on le met en marche, le véhicule est identifié par le **maitre numérique** et s'affiche sur l'interface utilisateur avec toutes ses caractéristiques. La commande du véhicule se fait par radio. La commande d'espacement entre les véhicules numériques est entièrement automatique.

Les tronçons virtuels

La localisation exacte rend superflue toute insertion de capteurs dans la route. Les tronçons ou les points d'arrêt virtuels aménagés peuvent, si on le désire, se masquer sur l'interface du logiciel ou s'afficher seulement quand ils sont activés, pour permettre une meilleure vue d'ensemble. Un véhicule numérique qui s'approche de feux tricolores virtuels ralentit sa vitesse en fonction de sa distance au point d'arrêt. Les distances de freinage sont donc de différentes longueurs, mais le freinage n'est jamais abrupt.

Les automatismes et panneaux de signalisation

C'est vous qui décidez si vous voulez rouler de façon manuelle ou confier la surveillance de toute l'installation à des automatismes: ceci comprend, entre autre, la réglementation de la circulation, les phases des feux tricolores, les indications de direction aux bifurcations, les changements de vitesse, les sons des haut-parleurs, ou les fonctions lumineuses de votre véhicule numérique telles que les phares, les clignotants ou les feux de détresse. Réalisez tout simplement chacune de vos visions, et modifiez-les aussi souvent que vous le voulez. La variante d'aménagement la plus commode est le placement de panneaux de signalisation par glisser-déposer.

YouTube

Plutôt regarder des films que lire?
 Sur le **canal YouTube de FALLER** vous trouverez de nombreuses vidéos de démonstration et d'explication tout autour du Car System Digital. Visitez le site:
 ▶ youtube.com/user/GebrFaller



161355

Car System Digital Set de débutant

Le set de débutant comprend, jusqu'au véhicule, tous les composants, nécessaires à la première utilisation du service entièrement automatique du Car System Digital. En plus de 3 satellites, le Car System Digital Master, ainsi que le logiciel nécessaire à la commande, sont compris dans le set. Le logiciel est compatible avec Windows à partir de la version XP SP2. Outre une distance de conduite tout à fait réaliste, il est possible de réaliser une commande de distance dans toute son étendue! Le plaisir du jeu est assuré.

Le type de licence logiciel »Standard« inclus comprend le fonctionnement avec 10 véhicules maximum.



161352 (H0, N)

Module d'extension

Le module d'extension est connecté au module de base (interface) par LocoNet pour obtenir, pour des installations plus complexes, plus d'entrées et de sorties pour les arrêts, les bifurcations, les feux, les éclairages, les capteurs et les parkings. Plusieurs modules d'extension peuvent être connectés les uns après les autres. 11 entrées pour des capteurs, 12 sorties pour des éléments fonctionnels.

161391

Câble LocoNet 0,5 m
Nouveauté 2016



161392

Câble LocoNet 2,0 m
Nouveauté 2016



161393

Prolongateur LocoNet 2,0 m
Nouveauté 2016



161394

Répartiteur en Y LocoNet
Nouveauté 2016



161353

Car System Digital Satellite simple

Les satellites servent à localiser le véhicule. Par établissement du signal ultrasonore du véhicule vers tous les satellites, la position exacte du véhicule peut être déterminée sur au moins 10 mm. Selon la taille de l'installation, 3 satellites sont nécessaires pour une mise en service pleinement automatique du Car System Digital.

181 × 302 × 108 mm



161354

Car System Digital Master

Le Car System Digital Master (station de base radio) règle la communication entre les composants nécessaires et commande toutes les fonctions. Au moyen d'un émetteur radio ou d'un module récepteur radio, la communication est assurée par les satellites ou les véhicules.

Le Car System Digital Master dispose des interfaces suivantes:

- Interface USB pour la connexion à un ordinateur
- Raccord LocoNet-Master informatique pour l'ajout de composants LocoNet, p.ex. le raccord d'un module d'ajout informatique
- Alimentation redressée en courant électrique pour les satellites
- Interface pour une centrale numérique DCC
- Alimentation indépendante en courant électrique avec tension alternative de 16 V
- Antenne radio performante

Le type de licence logiciel »Version de base« inclus comprend le fonctionnement avec 2 véhicules numériques.

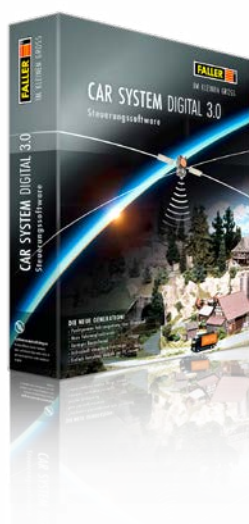

161356

Car System Digital Logiciel

La version complète du logiciel »Car System Digital« est utilisable avec le »Car System Master« sur les PC avec des versions Windows à partir de XP SP 2. Le logiciel livré sur une clé USB (capacité de stockage incluse) fait partie du système complet. Il permet de commander et d'accéder à tous les composants et de commander de manière totalement automatisée les appareils complexes de Car System. Outre sa fonctionnalité, le logiciel brille par son utilisation simple et intuitive et son interface moderne. La conduite est ainsi particulièrement réaliste et la commande à distance entièrement automatisée est disponible immédiatement. Plaisir garanti!

Le type de licence logiciel »Premium« inclus comprend le fonctionnement avec un nombre illimité de véhicules numériques, et constitue en outre le seul type de licence permettant aussi un fonctionnement purement virtuel du Car System Digital sans avoir à raccorder un Digital Master.



161677 (HO, N)

Bifurcation de routes

L'aimant de direction est redirigé par le champ magnétique actif.



161773 (HO, N)

3 Capteurs

Pour le fonctionnement du Car System Digital vous aurez seulement besoin de capteurs si vous désirez modifier le fonctionnement d'un véhicule dans des zones qui ne sont pas couvertes par les satellites, par exemple dans des tunnels, des garages souterrains ou d'autres zones de la maquette se trouvant dans l'ombre radio. Bien entendu, il est toujours possible de commander des éléments consommateurs raccordés au moyen d'un signal en retour fourni par des capteurs.

161841 (HO) 162061 (N)

2 Feux à LED

Deux feux avec les signaux lumineux à LED vert, orange et rouge. Conviennent aussi bien au Car System qu'au Car System Digital. En les raccordant à la »Commande de feu de signalisation« Art. 161654 on peut obtenir la séquence de feux internationale avec trois états (vert/orange/rouge). En les raccordant à un Module d'extension Art. 161352 on peut obtenir les séquences de feux internationales avec trois états (vert/orange/rouge) quatre états (vert/orange/rouge/rouge-orange) ou cinq états (vert/vert flash/orange/rouge/rouge-orange).

Nouveauté 2016





Tout ce dont vous avez besoin

LES BASES D'UN SEUL COUP D'ŒIL

Car System et Car System Digital reposent sur le même principe de base très simple: un fil de guidage en acier fixé sur un support plan et un véhicule branché placé sur ce support, qui suit le tracé du fil de guidage. Avec des rues aménagées de façon fidèle à la réalité et différents éléments permettant la commande de la circulation, vous réalisez sans grand déploiement technique un trafic miniature plein de vie.

Aussi bien avec le Car System qu'avec le Car System Digital l'association de quelques produits suffit déjà à obtenir la gamme maximale des fonctions possibles. Avec ces éléments de base vous réaliserez le plus rapidement et le plus simplement du monde, sur votre maquette, des expériences de conduite intégrales.

PRODUITS

	Car System Digital	Car System
Fil de contact spécial, Art. 161670	✓	✓
Éléments de rue Laser-Street	✓	✓
Fraise à rainurer, Art. 161669 (comme alternative aux éléments de rue Laser-Street)		
Pâte mastic, Art. 180500	✓	✓
Transformateur, Art. 180641	✓	✓
Station de recharge commandée par processeur, Art. 161349	✓	✓
Car System Digital Set de débutant, Art. 161355 (Logiciel, Master, 3 Satellites)	✓	
Module d'extension, Art. 161352	✓	
Point d'arrêt stop, Art. 161675		✓
Bifurcation de routes, Art. 161677	✓	✓
Parc de stationnement, Art. 161674		✓
3 Capteurs, Art. 161773		✓
Commande de trafic, Art. 161651		✓

Les automatismes constituent une composante majeure du logiciel «Car System Digital». Ils vous permettent de fixer de façon entièrement individuelle quels évènements vont avoir lieu sur les tronçons de votre maquette que vous avez définis: ordres de fonctionnement relatifs au comportement de vos véhicules, des fonctions de ces véhicules, des bifurcations et des feux tricolores et bien d'autres choses encore. Vous trouverez expliqués pas à pas de nombreux exemples d'automatismes, avec des illustrations, dans la partie Magazine du site ► www.car-system-digital.de



CAR SYSTEM





CAR SYSTEM — LE SYSTÈME CLASSIQUE

Ça fait maintenant plus de 25 ans que le Car System est le point de mire sur toutes les installations des modélistes passionnés de voitures. Les conditions requises pour animer de façon fascinante des paysages miniatures avec une circulation routière qui bouge sont vraiment très simples.

tout ce dont vous avez besoin est un véhicule Car System, une route en bois et le fil de guidage spécial FALLER qui y est encastré. Étonnement et admiration sont garantis!

Propulsé par le moteur intégré et muni d'un aimant monté sur un petit frotteur directionnel guidant l'essieu avant, chaque véhicule Car System suit fidèlement le cheminement du fil de guidage. Vous pouvez ainsi, avec un déploiement technique minimal, faire parcourir à un véhicule des boucles très simples. Sur votre maquette il y a partout des parcours captivants, et vous trouverez les véhicules Car System qui conviennent aux thèmes les plus divers **à partir de la page 394.**

Si vous désirez pouvoir arrêter un véhicule pendant un moment, par exemple devant un passage pour piétons, utilisez le composant «Point d'arrêt». Pour l'option de pouvoir emprunter différents trajets, utilisez le composant «Bifurcation». Tous les composants de commande, donc aussi le troisième appelé «Place de parking» qui s'utilise pour garer un véhicule en permanence, se montent sous la plaque. Pour déclencher ces composants, le plus simple est d'utiliser des boutons-poussoirs. Vous trouverez un synoptique de tous les modules de commande **à partir de la page 402.**

Si le trafic doit circuler sans votre intervention, il suffit d'intégrer un petit «capteur» dans le tracé suivi par la route. Dès qu'un véhicule du Car System passe au-dessus de ce capteur, un composant reçoit l'impulsion de se brancher. Dans ce cas, la commande automatique se fait en raccordant les capteurs et les composants à l'unité «Commande de trafic» qui dispose dans ce but de plusieurs entrées et sorties. Cette «Commande de trafic» permet de gérer simultanément plusieurs scénarios de circulation qui y sont raccordés. Les impulsions à donner à la «Commande de trafic» peuvent se transmettre non seulement par l'intermédiaire de capteurs, mais aussi par une touche, par un interrupteur ou par une voie de commutation quelconques.

La circulation devient particulièrement réaliste quand on utilise différents signaux lumineux tels que des feux tricolores, des barrages de chantiers routiers ou des contrôles radar, lesquels peuvent se piloter si on le désire au moyen de la boîte «Commande de feu de signalisation». Vous trouverez tous les produits permettant la construction routière ainsi que l'aménagement complet au moyen de signaux lumineux **à partir de la page 404.**

CAR SYSTEM VÉHICULES

Votre maquette est pleine de petites histoires qu'on peut animer de façon fascinante avec de la circulation routière en mouvement. Que ce soit la ville, la campagne ou l'industrie, vous trouverez certainement dans la gamme du Car System FALLER le modèle dont vous rêvez pour le thème de maquette de votre choix.



161599

MAN TGS TLF »Sapeurs-pompiers«

(HERPA) • Époque VI • Nouveauté 2016



161559

VW Touareg »Médecin d'urgence«

avec électronique clignotante
(WIKING) • Époque V



161543

VW Touareg »Police«

(WIKING) • Époque V & VI



161597

Camion Scania R 13 HL

»Plateau avec caisse en bois«

(HERPA) • Époque VI • Nouveauté 2016



161595

Camion Scania R 13 HL »Koch«

(HERPA) • Époque VI • Nouveauté 2016



161592

Camion MB Atego 04 »FedEx«

(HERP) • Époque V • Nouveauté 2016



161598

Camion Scania R 13 TL »Conteneur maritime«

(HERPA) • Époque VI • Nouveauté 2016



161560

Camion MB Atego »Hertz«

(HERPA) • Époque V



161554

Camion TGS MAN »Camion atelier«

(HERPA/RIETZE) • Époque VI



161555

Camion Atego MB »Valise réfrigérante Dachser«

(HERPA) • Époque VI



161561

Camion MB Atego »Sixt«

(HERPA) • Époque V



161584

Camion MB SK »Emons«

(HERPA) • Époque V



161564

Camion plat »Hanomag-Henschel DB«

(BREKINA) • Époque III



161566

MAN 635 »Magasin de charbon«

(BREKINA) • Époque III



161583

VW T5 Camionnette

(WIKING) - Époque V



161587

Ford Transit

(BREKINA) - Époque IV



161586

VW T5 Bus »ADAC«

(WIKING) - Époque V



161582

VW T5 Bus

(WIKING) - Époque V



161562

SUV MB »Classe G«

(HERPA) - Époque V - Nouveauté 2016



161617

Setra S 6

(BREKINA) - Époque III - Nouveauté 2016



161556

MB Citaro »Autobus urbain«

(RIETZE) - Époque VI



161496

MAN Lions Coach Bus »MeinFernbus«

(RIETZE) - Époque V



161588

MF Tracteur

avec remorque à copeaux
(WIKING) - Époque V



161536

Tracteur MF

avec remorque
(WIKING) - Époque V



161690 (H0, N)

Chargeur de piles (230 V)

Permet de charger toutes les piles installées
dans les véhicules du Car System.



161349 (H0, N)

Station de recharge commandée par processeur

recharge fiablement tous les véhicules analogiques
et numériques Car System.

Le véhicule du Car System

»Ils roulent tout seuls! Comment est-ce possible?« Nous entendons souvent ces questions. C'est justement la fascination qui fait du Car System de FALLER un système particulier. Les voitures et les camions effectuent leurs tours comme s'ils se déplaçaient tout seuls et s'arrêtent aux feux de signalisation et aux passages à niveau. Ce n'est naturellement pas un secret! Pour cela nous devons tout d'abord observer le véhicule de plus près:

- 1 Moteur à induit en cloche puissant avec une durée de vie de plus de 2 000 heures de marche continue
- 2 Interrupteur à coulisse MARCHE/ARRÊT, pour la mise en marche et l'arrêt du véhicule
- 3 Aimant permanent extra puissant sur l'axe avant à trois points - garde encore la ligne dans les virages les plus serrés
- 4 La douille de chargement permet de recharger des accus fatigués
- 5 Unités de propulsion de l'axe arrière (arbre de commande, engrenage à vis sans fin et roue de propulsion)
- 6 Via un contact reed les véhicules peuvent être arrêtées aux stops (comme par exemple au niveau d'arrêts de bus, de feux de signalisation, de passages à niveau)

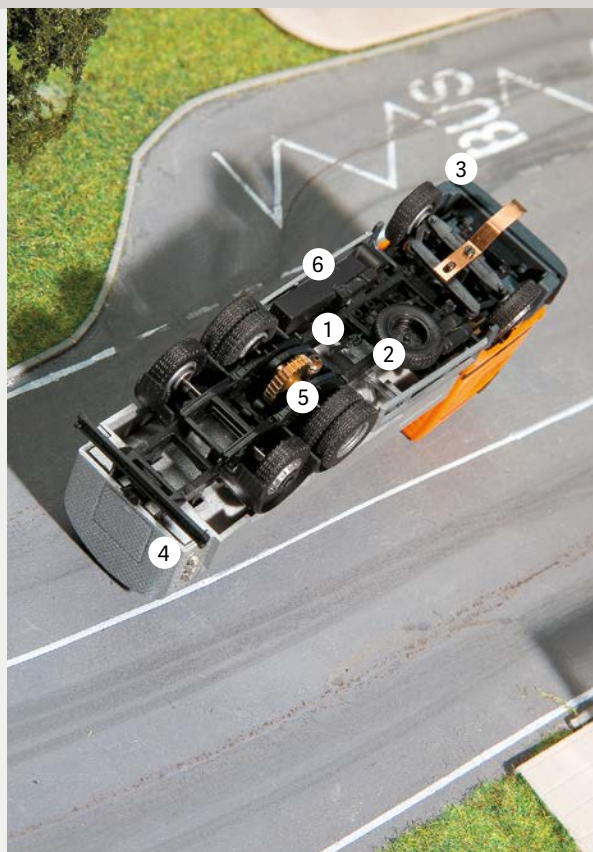

CAR SYSTEM SETS DE DÉMARRAGE

En raison du grand nombre de possibilités qui sont offertes par le Car System de FALLER, il est conseillé de tenter le départ avec l'un des nombreux sets de démarrage. Pour une initiation rapide dans l'univers du Car System il existe toute une série de kits pour débutants, qui se différencient uniquement par leur véhicule.

Chacun de ces sets contient tout ce dont vous avez besoin pour faire rouler le Car System de FALLER sur votre installation. Choisissez tout simplement le set de démarrage avec le véhicule souhaité et c'est parti! Le démarrage ne pourrait pas être plus simple.



161498

Kit de démarrage Car System MB 0317k Bus »Jägermeister«

Contenu de l'emballage:

- Autobus MB 0317k (BREKINA)
- Chargeur de batterie
- Câble spécial de 10 m de long
- Mastic
- Peinture de rues
- Signalisation des rues
- Glissières de sécurité
- Pliers de délimitation
- Instructions détaillées

Époque III



161499

Kit de démarrage Car System »Autobus-Nocturne«

Contenu de l'emballage:

- Autobus-Nocturne MB O 405 (WIKING)
- Chargeur de batterie
- Câble spécial de 10 m de long
- Mastic
- Peinture de rues
- Signalisation des rues
- Glissières de sécurité
- Pliers de délimitation
- Instructions détaillées

Époque V

Le contenu d'un kit démarrage



Chargeur d'accumulateur/piles



10 m de fil de conduite spécial

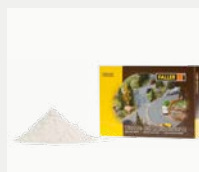

Masse de spatule pour routes



Peinture de route



Glissières de sécurité, piliers de délimitation, marquages au sol

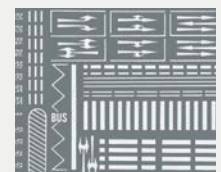



161501

Kit de démarrage Car System »VIVIL Bus«

Contenu de l'emballage:

- VIVIL Bus MB O 302 (WIKING)
- Chargeur de batterie
- Câble spécial de 10 m de long
- Mastic
- Peinture de rues
- Signalisation des rues, Glissières de sécurité
- Pliers de délimitation
- Instructions détaillées

Époque III



161505

Kit de démarrage Car System »Camion MAN«

Contenu de l'emballage:

- Poids lourd MAN (HERPA)
- Chargeur de batterie
- Câble spécial de 10 m de long
- Mastic, Peinture de rues
- Signalisation des rues, Feuille de décoration des lands
- Glissières de sécurité, Pliers de délimitation
- Instructions détaillées

Époque V • Route de campagne roulante



161607

Kit de Démarrage Car System »Camion DHL«

Contenu de l'emballage:

- Camion MAN F2000 evo
- Chargeur de batterie
- Câble spécial de 10 m de long
- Mastic
- Peinture de rues, Signalisation des rues
- Glissières de sécurité, Pliers de délimitation
- Instructions détaillées

Époque V

Démarrer immédiatement avec 2 coffrets d'initiation

Un coffret de démarrage contient, exceptée la route à construire, tous les composants requis pour le fonctionnement du Car System. Les différents coffrets de démarrage ne se différencient que par le modèle de véhicule Car System qu'ils contiennent. En association avec le »Coffret de base Éléments de route« Laser-Street, Art. 162100 vous pourrez démarrer le Car System de la façon la plus rapide.





161504

Kit de démarrage Car System »MB Sprinter«

Contenu de l'emballage:

- MB Sprinter (HERPA)
- Chargeur de batterie
- Câble spécial de 10 m de long
- Mastic, Peinture de rues
- Signalisation des rues, Glissières de sécurité
- Pliers de délimitation
- Instructions détaillées

Époque V



161460

Péniche aménagée

Ohé, du Car System! Le Car System transfère ses possibilités sur l'eau et peut immédiatement s'utiliser aussi sur des rivières, des canaux et des grands lacs – avec toutes les commodités de construction et de commande que vous connaissez déjà de notre parc de véhicules. Bienvenue à bord de notre nouvelle péniche aménagée!

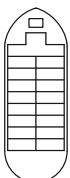

Époque IV - 164 × 53 × 46 mm

Contenu de l'emballage:

- Péniche aménagée et motorisée
- Câble spécial de 10 m de long
- Mastic
- 1 x Parc de stationnement, électrique (art. 161674)
- Bouton poussoir
- Instructions détaillées

Utilisez chargeurs d'accumulateur (art. 161349 ou art. 161690)

MOBILE SUR LA VOIE N

Les routes s'animent aussi pour les passionnés de la voie N. Alimentés par accu et maintenus sur la voie par aimant, les véhicules du car system roulent de manière indépendante à travers les paysages miniatures.

En taille H0 il s'agissait déjà d'un miracle de la précision. Les sous-ensembles et fonctionnement sont ici encore plus petits, compacts et sensibles.



162007

Kit de démarrage Car System camion MB SK »Dachser«

Contenu de l'emballage:

- Camion MB SK »Dachser« (WIKING)
- Chargeur de batterie
- Câble spécial de 10 m de long
- Mastic
- Peinture de rues
- Signalisation des rues
- Glissières de sécurité
- Pliers de délimitation
- Instructions détaillées

Époque IV



162006

MB 0404 Bus de voyage

(RIETZE) • Époque IV



162051

LKW MB SK

(WIKING) • Époque III



161674 (HO, N)

Parc de stationnement

pour garder durablement des véhicules sur les places de parking. Le véhicule est réactivé grâce au champ magnétique de la bobine électrique. Raccord: 16 V, tension alternative. Absorption de courant 300 mA.



161773 (HO, N)

3 Capteurs

Servent à commander des points d'arrêt, bifurcations, etc. Ils sont actionnés par des aimants supplémentaires montés sur le fond des véhicules. Raccordement à la Commande de trafic (art. 161651). Pouvoir de coupure maxi 5 W
Courant d'enclenchement maxi 200 mA

161622 (HO, N)

Car System Set de base »Composants«

Le coffret d'initiation d'un prix extrêmement avantageux et contenant les principaux éléments fonctionnels permettant la construction d'installations Car System. Contenu du paquet: 1 Commande de trafic (art. 161651), 3 Capteurs (1 x art. 161773), 2 Points d'arrêt stop (art. 161675), 1 Bifurcation électrique (art. 161677), 2 Aimants supplémentaires

On peut raccorder à la commande du trafic les éléments fonctionnels bifurcation, point d'arrêt, aire de stationnement électrique, arrêt d'autobus et de station-service, et commande d'espacement, lesquels servent à régler le déroulement du trafic. Les capteurs de commande permettent de déclencher diverses opérations des éléments fonctionnels. La bifurcation électrique fait tourner les véhicules dans la direction spécifiée, tandis qu'on a besoin du point d'arrêt pour stopper et faire redémarrer les véhicules dans différentes situations routières.



161653 (HO) 162067 (N)

Car System Set d'arrêt d'autobus

Ce coffret contient toutes les parties pour la construction d'un arrêt de bus opérationnel: pièce de commande »Traffic-Control« (16 V, ca), 1 bifurcation, 1 point d'arrêt, 2 capteurs de commande pour montage dans la route, 1 aimant additionnel pour l'équipement du véhicule, fil de contact special, kit de montage abribus avec éléments de décoration, gabarit de montage et instructions de montage et de commande détaillées (GER/EN).

Toujours ponctuel

Ce set permet de déboîter, d'arrêter et de remettre en ligne facilement les véhicules dans la circulation routière. Ce set ne permet cependant pas uniquement la réalisation d'un arrêt de bus, car il peut aussi être utilisé en tant que sortie vers une station de service. Toutes les situations peuvent être principalement réalisées, quand un véhicule doit sortir de la circulation courante. (p.ex. un camping-car sur le terrain de camping, une voiture dans une rue secondaire, un camion sur le terrain d'une entreprise). La connexion des capteurs est effectuée à travers les aimants pilote des véhicules et par des aimants supplémentaires, lesquels codent les véhicules particuliers.

SIGNALS LUMINEUX



161654 (H0, N)

Commande de feu de signalisation

Cette commande de feu de signalisation pilote tout les déroulements des feux sur installations de Car System. Approvisionnement en tension par transformateur de FALLER (art. 180641). Une notice détaillée est incluse.

Fonctions:

- connection de jusqu'à 4 feux (12 LED)
- les phases des feux sont partiellement réglable
- connection de jusqu'à 16 LED sans pré-résistance (chacun à 20mA)
- feu fixe possible.

Jeux lumineux

Les phares ne peuvent manquer sur une installation. Mais la cadence doit être correcte. Des croisements d'envergure peuvent être réglés. Le contrôle lumineux du trafic assure un éclairage correct. Toutes les images de signaux sur les phares peuvent être représentés. Tout est possible.



161841 (H0) 162061 (N)

2 Feux à LED

Deux feux avec les signaux lumineux à LED vert, orange et rouge. Conviennent aussi bien au Car System qu'au Car System Digital. En les raccordant à la «Commande de feu de signalisation» Art. 161654 on peut obtenir la séquence de feux internationale avec trois états (vert/orange/rouge). En les raccordant à un Module d'extension Art. 161352 on peut obtenir les séquences de feux internationales avec trois états (vert/orange/rouge) quatre états (vert/orange/rouge/rouge-orange) ou cinq états (vert/vert flash/orange/rouge/rouge-orange).

Nouveauté 2016



161840 (H0) 162060 (N)

2 Feux à LED avec électronique

Deux feux avec les signaux lumineux à LED vert, orange et rouge et une boîte de commande. Conviennent aussi bien au Car System ou Car System Digital qu'au fonctionnement autarcique. Les séquences de feux internationales les plus courantes sont disponibles par l'intermédiaire des entrées de la boîte: il y a respectivement un régulateur pour le réglage du pays et pour la durée.

- vert/orange/rouge
- vert/orange/rouge/rouge orange
- vert/vert flash/orange/rouge/rouge orange.

Nouveauté 2016

161656 (H0) 162056 (N)

2 Feux tricolores avec Points d'arrêt stop

Possibilité d'utiliser le commutateur de Traffic-Light-Control (art. 161654).



161652 (H0)

Car System Set de chantiers

Ce paquet contient toutes les pièces nécessaires à la construction et arrangement d'un chantier opérationnel; 1 Traffic-Light-Control, 16 V Tension alternative (Art. 161654), 2 arrêts, 2 feux, balises de signalisation et pylones, en partie avec lumières clignotantes, barrière de protection avec lumières clignotantes, signaux routiers



Une bonne sécurité

La présence d'un chantier sur l'installation est quelque chose de particulier. Le set permet la réalisation facile d'un chantier. Le couplage assure le passage facile d'un endroit étroit par les véhicules venant en sens inverse. Les feux de signalisation se connectent à tour de rôle et la commande déclenche en conséquence les stops connectés. La commande pour les lumières courantes ou clignotantes peut aussi être utilisé individuellement.



161830 (H0)

2 Balises de danger à LED

ayant chacune trois LED jaunes. En les raccordant à la »Commande de feu de signalisation« Art. 161654 on peut obtenir au choix un cordon lumineux à 6 lumières ou deux cordons lumineux à 3 lumières chacun. Lumières permanentes possibles par alimentation avec une tension fixe.

Nouveauté 2016



161666 (H0, N)

Contrôle-radar

Ce contrôle-radar est équipé d'une LED très lumineuse qui se déclenche par l'intermédiaire d'un capteur fourni. Ce capteur s'intègre dans la chaussée, ou bien dans une voie si on n'utilise pas le Car System. Une boîte à flash, à construire, pour H0 ou N respectivement. Alimentation en courant par 16 V.

AIDES UTILES



180641

Transformateur

Pour des puissances élevées. Spécialement conçu pour le fonctionnement de commerces de kermesse et de fêtes foraines, d'articles électriques, d'éclairage, d'alimentations de véhicules Car Systems et d'autres pièces accessoires de modélisme. Avec protection de surtension.



180633 (HO, N)

Redresseur

pour la transformation de 16 V, de tension alternative en tension continue. À utiliser spécialement pour l'éclairage LED, afin d'éviter un léger scintillement des lampes (art. 180647, 180648, 180649, tout comme pour les lampes 180630+180633).

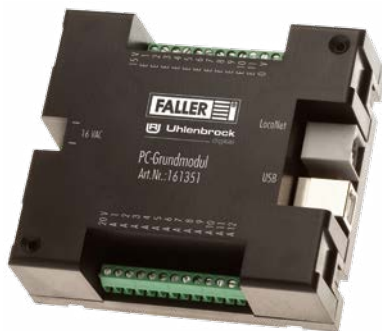

161351 (HO, N)

Module de base pour ordinateur

Le module de base (interface PC) permet au système de contrôler l'installation du Car System à travers le PC. Avec l'aide du logiciel on peut contrôler des actions, configurer et activer les modules d'une manière adaptée. Idéal pour équiper un système déjà existant et pour sa commande.

L'unité de base est livrée avec une version personnalisée de Car System de Win-Digipet (Demo Version).

11 entrées pour des capteurs, 12 sorties pour des éléments fonctionnels.



161352 (HO, N)

Module d'extension

Le module d'extension est connecté au module de base (interface) par LocoNet pour obtenir, pour des installations plus complexes, plus d'entrées et de sorties pour les arrêts, les bifurcations, les feux, les éclairages, les capteurs et les parkings. Plusieurs modules d'extension peuvent être connectés les uns après les autres.

11 entrées pour des capteurs, 12 sorties pour des éléments fonctionnels.

180371 (H0)

Barrières de parking automatiques

Modèle d'un dispositif de barrières automatiques muni de deux colonnes fixes et deux barrières non soutenues servant de contrôle d'entrée et de sortie pour parkings extérieurs, parkings à étages ou aires de stationnement d'entreprise. Les pièces d'entraînement des deux barrières mobiles font partie du kit, de sorte qu'on peut les équiper de servomoteurs après coup.

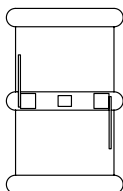
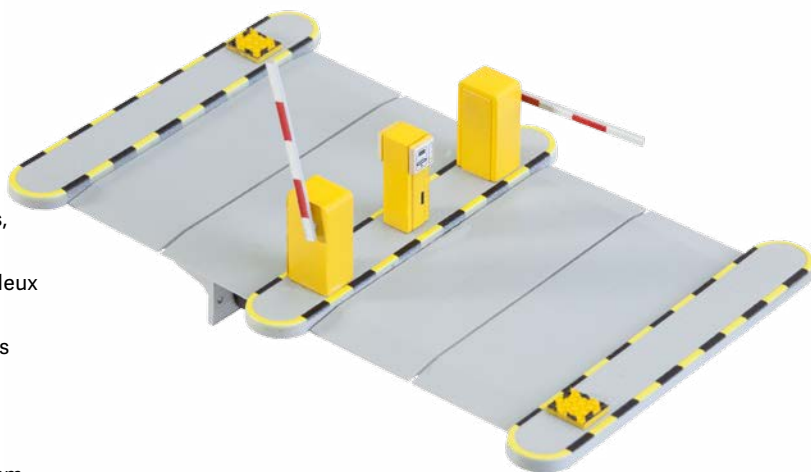

Époque IV • Modèle mobile •
111 × 70 × 18,5 mm • Profondeur de pose: 12 mm



190847 Le Modélisme facile »Car System«

La brochure de modélisme a été élargie de 20 pages, son contenu profondément remanié comme l'exige la technique, des thèmes entièrement nouveaux sont traités à la perfection, et des éléments de commande électroniques parus depuis y sont présentés.



161657 (H0) Passage à niveau

pour la traversée sans problèmes de rails de modélisme. Utilisable pour les plus courants des systèmes de voies.

Époque III

Traverser en toute sécurité

Il vous faut traverser une voie ferrée? L'article 161657 est alors exactement ce qu'il vous faut. Nous conseillons l'article 120171, si vous traversez un passage à niveau gardé avec Car System et que vous souhaitez le cingler. Les deux articles sont adaptés à tous les types de voies. Également pour les voies à trois fils!



120243 (H0) Passage à niveau non gardé

Coffret permettant l'aménagement des entrevoies. Cache à fleur de chaussée formé d'un madrier, d'une garniture en béton ou d'une tôle en losange, tous fournis. Convient à toutes les voies H0 (aussi pour C-M-K) et Car System.

Époque III • Nouveauté 2016 • 113 × 14 mm (3 x)



ON RÉUSSIT LA CONSTRUCTION DE RUES DE MANIÈRE GARANTIE

Les rues sont le tissu nerveux de chaque ville. C'est exactement la raison pour laquelle une installation se révitale dès qu'on apporte plus de trafic dans ses rues. Avec les bonnes connaissances et les accessoires complets de FALLER, la construction d'une rue est un jeu d'enfants. Selon le résultat que vous voulez atteindre, il existe différentes techniques et composants.

FALLER Laser-Street

Avec FALLER Laser-Street, vous avez à disposition des éléments des rues préfabriqués qui sont reliés entre eux et qui contiennent déjà la rainure pour encastrer les fils de contact. Les trajets individuels des chaussées et l'intégration de virages, points de sortie, bifurcations, ponts, rampes et descentes sont ainsi facilement réalisables. Sans avoir à renoncer à la diversité habituelle dans la construction d'installations, on peut, avec FALLER Laser Street, configurer des tracés de rues d'une manière particulièrement simple et précise.

Personnalisation

Avec la fraise à rainurer, la construction des rues peut naturellement être adaptée aussi d'une manière tout à fait individuelle suivant ses propres idées. Pour une circulation en sens inverse, nous recommandons pour tous les véhicules de Car System un rayon de courbure minimum de 150 mm. Grâce au tracé des rues unique, vous pouvez prendre en compte les spécificités de votre système en détail. Dans la **page 413**, cela devient encore plus personnalisé.

Série de photos

Notre série d'images suivante vous aidera sans trop de mots et vous rendra les étapes de travail essentielles encore plus claires. Vous saurez après comment fonctionne la construction des rues et comment planifier l'installation des différents éléments fonctionnels. Les pièces des chaussées de FALLER Laser-Street, vous pouvez les utiliser comme un support temporaire ou comme système de chaussées complet. Dans la rubrique «Dernière mise au point et décoration», vous apprendrez tout ce qu'il faut savoir et qui est important sur la conception de votre nouvelle rue.

Matériel :

Notre recommandation pour la création d'installations modélisées est l'utilisation de panneaux en mousse et un cadre en bois. Grâce à cet équipement, la réalisation des installations sera plus facile et beaucoup plus flexible. Pour la rue, nous recommandons du bois contre-plaqué à trois couches que nous utiliserons aussi dans les éléments de FALLER Laser Street.



Laser-Street – Une construction rapide



1 Tracé de la route:

Les segments des voies du tracé de la route sont tout d'abord posés. Ceci est un véritable jeu d'enfant grâce au raccordement des éléments. Tous les segments des voies disposent d'une rainure coupée au laser, dans laquelle est intégré plus tard le fil de conduite. Important: veuillez coller les segments sur la surface!



2 Virages:

Tout comme dans la circulation de la vraie vie, les véhicules peuvent déborder. Le fil est conduit vers l'extérieur quand le tracé de la route mène à un virage. Les éléments des virages peuvent être utilisés des deux côtés, ce qui permet des virages vers la gauche et des virages vers la droite.



4 Tracé de voies variable:

Vous pouvez créer des variantes en toute simplicité dans le tracé de la voie avec cet élément flexible. Cette pièce est très variable et permet un tracé de voie correspondant sans prendre trop de place. Vous avez donc une voie avec votre note individuelle et ceci sans trop de peine.



5 Méthode de combinaison:

Si vous souhaitez encore plus d'individualité, il vous suffit de réaliser vos propres sections de parcours en utilisant du contreplaqué de 3 mm d'épaisseur. Les raccordements des éléments des voies sont tout simplement à séparer et à modifier sur la longueur souhaitée. Intégrez ensuite le contreplaqué d'une épaisseur de 3 mm.



7 Aides de montage:

Tous les segments des voies sont préparés pour le montage des éléments fonctionnels. Peu importe qu'il s'agisse d'une dérivation (art. 161677), d'un stop (art. 161675), d'un parking (art. 161674) ou d'un capteur (art. 161773). Une aide de montage est prévue pour chaque élément.

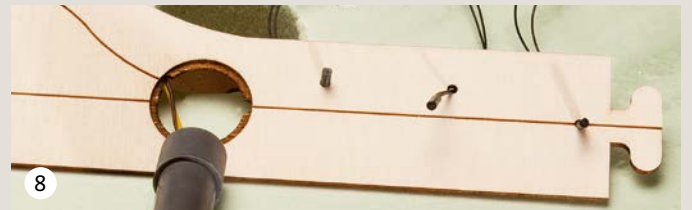

8 Perçages:

Le passage et le décalage de la dérivation sont déjà préfabriqués dans le tracé de la voie, ils ne sont donc plus qu'à enficher et à fixer. Des trous se trouvent à tous les endroits importants du tracé de la voie pour insérer les capteurs.



10 Enduire:

Pour une voie lisse et pour égaliser d'autres irrégularités, on applique un peu de mastic (art. 180500) sur la surface.

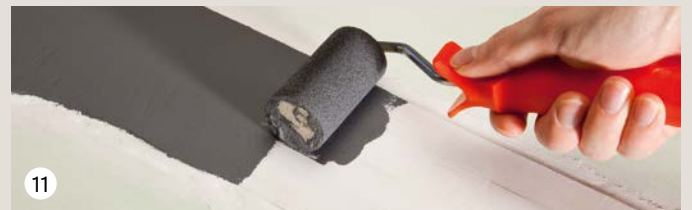

11 Revêtement de route:

Celui qui souhaite une surface particulièrement lisse peut éliminer les petites irrégularités avec du papier émeri après le durcissement du mastic. Il est cependant important que le fil de conduite ne soit pas entièrement caché. Terminer avec l'application de la finition à la couleur de la route (art. 180506).

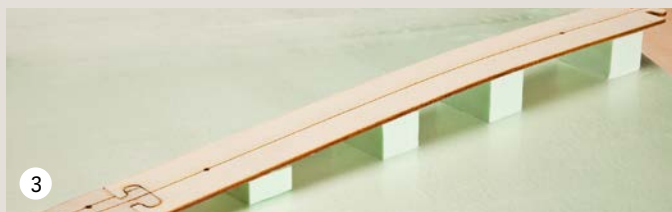

Passages de terrain:

Les segments des rues sont composés de contreplaqué à trois couches d'une épaisseur de 3 mm, se laissant facilement courber tout en restant stables. De petits blocs en mousse permettent de réaliser rapidement des différences de hauteur par rapport à la rue et des passages de terrain.



La fraise à rainurer:

Dessinez pour le cela la route souhaitée et utilisez la fraise à rainurer (art. 161669) pour l'utilisation du fil de conduite. La transformation d'idées ne peut être plus simple et plus rapide. Ceci vous permet des constructions individuelles tout en utilisant les avantages des éléments des voies.



Montage:

La création d'un arrêt de bus ne nécessite que quelques minutes grâce au différentes aides de montage. En plus, on peut reconnaître la systématique générale à ces pièces, ce qui simplifie extrêmement la réalisation d'idées individuelles.



Décoration:

Vous pouvez aussi décorer la rue avec des marquages, des balises ou des glissières, ainsi que des panneaux de signalisation. N'investissez pas trop de temps à cacher le bord de la rue. En général, il suffit de le mastiquer légèrement ou d'appliquer des matériaux de couverture du sol. Un accotement correspondant peut ainsi être réalisé.

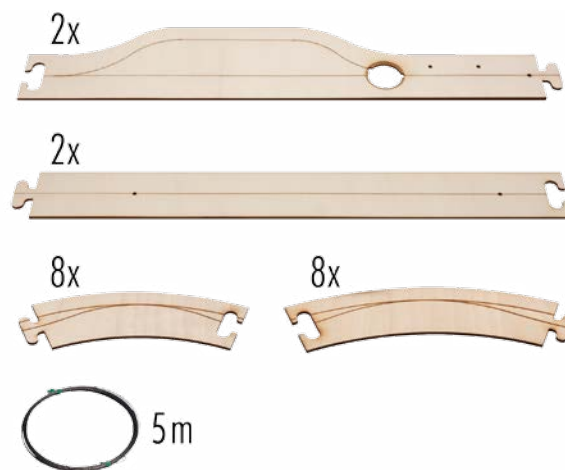

Possibilité de montage



Set de base Laser-Street »Éléments routiers«

Par assemblage de ces pièces de routes faciles à traiter et comprenant déjà la rainure pour le fil de conduite, il vous est possible de construire de différentes routes à 1 et 2 voies. Le fil de conduite est inclus.

Modèle Lasercut

161900 (H0)

Le contenu comprend 2 × 161920, 2 × 161921 et 2 × 161930.
Longueur du trajet: 4750 mm

162100 (N)

Le contenu comprend 2 × 162120, 2 × 162121 et 2 × 162130.
Longueur du trajet: 3300 mm



161940 (H0)
**Laser-Street »Bifurcation et
 embranchement 45°«**
 Modèle Lasercut •
 212,5 × 102,5 mm (2 x) (H0)



161941 (H0)
Laser-Street »Croisement T«
 Modèle Lasercut •
 425 × 312,5 mm



161945 (H0)
Laser-Street »Boucle«
 Modèle Lasercut •
 411 × 320 mm (H0)



161942 (H0)
Laser-Street »Parking basique«
 Modèle Lasercut • 873 × 320 mm



161943 (H0)
**Laser-Street
 »Parking complémentaire«**
 Modèle Lasercut • 411 × 320 mm



161910 (H0) 162110 (N)
Laser-Street voie de conduite droite
 Modèle Lasercut •
 425 × 50 mm (2 x) (H0) •
 300 × 30 mm (2 x) (N)



161911 (H0) 162111 (N)
Laser-Street voie de conduite droite
 Modèle Lasercut •
 212,5 × 50 mm (4 x) (H0) •
 150 × 30 mm (4 x) (N)



161920 (H0) 162120 (N)
**Laser-Street coude de voie de
 conduite 45°**
 Modèle Lasercut •
 R = 268 × 50 mm (4 x) (H0) •
 R = 150 × 30 mm (4 x) (N)



161930 (H0) 162130 (N)
Laser-Street »Set d'arrêt d'autobus«
 Modèle Lasercut •
 425 × 83 mm, 425 × 50 mm (H0) •
 300 × 50 mm, 300 × 30 mm (N)



161931 (H0) 162131 (N)
**Laser-Street voie de conduite
 flexible**
 Modèle Lasercut •
 250 × 50 mm (2 x) (H0) •
 150 × 30 mm (2 x) (N)



161921 (H0) 162121 (N)
**Laser-Street coude de voie
 de conduite 45°**
 Modèle Lasercut •
 R = 218 × 50 mm (4 x) (H0) •
 R = 120 × 30 mm (4 x) (N)

La construction individuelle de rues

Si vous souhaitez intégrer votre FALLER Car System dans votre installation déjà existante, la méthode dite d'encastrement est possiblement la plus adaptée pour vous. Avec la fraise à rainurer (Art. 161669), vous pouvez planifier le transfert du fil de contact, individuellement et adapter sans problèmes le trafic aux conditions locales.

Travaux préparatoires

Notre recommandation Réalisez l'infrastructure en panneaux de mousse rigide avec un châssis en bois et utilisez pour la chaussée et la construction supplémentaire du contreplaqué de 3 mm d'épaisseur. C'est la distance maximale autorisée qu'une bobine d'arrêt de la surface de la chaussée doit avoir. Toutes les pièces fonctionnelles peuvent ainsi être montées directement sous le tracé. Vous économisez en plus du poids dans l'installation.

Construisez la surface du tracé aussi lisse que possible et prenez en compte sa largeur nécessaire pour la manœuvre du véhicule à employer. Les véhicules plus longs ont besoin, en particulier lors des virages, d'une plus grande largeur de chaussée que les petits véhicules. Le rayon de courbure minimal ne devrait donc pas être inférieur à 150 mm.

Vous trouverez la largeur de chaussée minimale dont le tableau suivant :

Largeurs de chaussée (à une voie ou deux voies)

	H0	N
Dans les droites	50 mm/100 mm	30 mm/60 mm
Dans la courbe au moins.	70 mm/140 mm	45 mm/90 mm

Pentes ascendantes et descendantes

Il faut tenir compte pour le virage des véhicules dans les pentes ascendantes, sommet et descentes, la courbure de la chaussée dans les transitions respectives. Les pentes ne doivent pas dépasser le 12% (120 mm sur 1000 mm de trajet).

Une fois que vous aurez une idée claire du parcours du trajet, vous pourrez commencer.



Planification:

Marquer le tracé de la chaussée en réalisant un dessin sur le contreplaqué et de déterminer la cohérence de l'itinéraire au mieux avec un essai de conduite. Pour cela, placez le fil en le fixant avec des rubans adhésifs et testez le parcours avec un véhicule.



Fraisage:

Utilisez idéalement la fraise à rainurer (Art. 161669) pour le posage du fil de contact spécial. La petite machine est équipée d'une fraise-scie que vous pouvez déplacer tout au long de la ligne tracée pour le virage. Le fil de contact devra être posé le mieux possible dans la rainure avec la hauteur et largeur exactes.



Posage du fil de contact:

Avec un tournevis plat ou une spatule pour plâtre, poussez le fil de contact dans la rainure et assurez-vous ainsi de sa bonne position.

Précision avec le fil de contact spécial FALLER

Utiliser lors de la construction des routes exclusivement le fil conducteur spécial FALLER (art. 161670) car l'utilisation de bandes magnétiques ou de fils de fer plus souples peut provoquer des problèmes indésirables de fonctionnement. Pour un flux de trafic fluide sans incident, les champs magnétiques des véhicules et des éléments fonctionnels ainsi que le champ magnétique total ne

doivent pas influencer votre installation miniature. Avec le fil de connexion spécial FALLER, vous évitez pendant la marche les sources d'erreur potentielles qui peuvent naître en raison des champs magnétiques plus faibles, plus fortes ou locaux permanents.

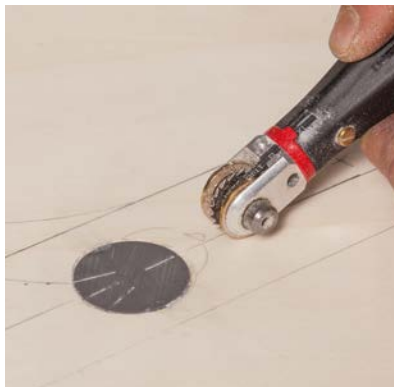

161669 (HO, N)

Fraise à rainurer

Cette fraise à rainurer a été spécialement mise au point pour la pose du fil de guidage dans le FALLER Car System. Des instructions détaillées sont jointes. Branchement: 12 V, tension continue. Avec câble d'adaptation et instructions détaillées.

La bonne mesure

L'outil idéal pour la construction individuelle de routes. La machine est équipée d'une fraise à fente. Les deux roulettes de butée situées des deux côtés de la fraise assurent un travail optimal. Il est ainsi possible de fraiser la profondeur exacte nécessaire au fil de conduite. Ceci ne peut être plus simple. La fraise à rainurer est à utiliser avec notre transformateur (art. 180641)!



161670 (HO, N)

Fil de contact spécial

10 m, diamètre et alliage adaptés à l'aimant du système de direction.



180500

Mastic de chaussée et de terrain

Du matériel de modélisme autoadhésif, qui est à travailler sans problèmes. Particulièrement bien adapté à la construction routière du Car System de FALLER.

Contenu: 500 g



170654

Mastic de terrain

De paysages Pâte à modeler autocollante, gris foncé. Se prête essentiellement au modelage de paysages et de roches et à la construction de routes pour le Car System de FALLER.

Contenu: 500 g

180506
180507

Peinture pour route

pour la conception réaliste des voies de circulation. Particulièrement recommandé pour la construction des circuits du Car System FALLER. Convient également pour toute coloration dans la conception de rochers ou pour masquer les imperfections des panneaux en mousse rigide.

250 ml

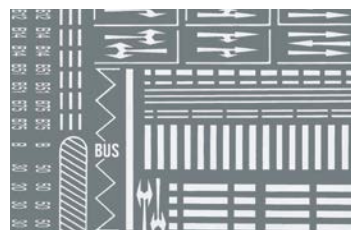

180536 (HO) 272451 (N)

Signalisation horizontale des routes

Décalcomanias avec les signalisations horizontales courantes.

Époque IV (HO) - Époque III (N)



180533 (H0)

Set panneaux de route

Jeu de l'Époque V avec des panneaux de localité à impression numérique, des panneaux de circulation avec poteaux ainsi que des croix de Saint-André.

Époque V - Nouveauté 2016



180534 (H0)

Set panneaux de route

Lot de l'époque III avec panneaux de localité à impression numérique et panneaux de signalisation avec poteaux ainsi que des croix de Saint-André.

Époque III



272450 (N)

Set panneaux de route

Europe international (1977 – 1985)
Contenu: feuillet de transfert, cuillère de transfert, grappes à panneaux de signalisation.

Époque IV



180535 (H0)

Glissières de protection, 32 bornes de délimitation

Pour la sécurité de la voie de circulation.

Longueur totale: 1600 mm

Époque III



272452 (N)

Glissières de protection, 40 Bornes de délimitation

Pour la sécurité de la voie de circulation.

Longueur totale: 860 mm

Époque III



180538 (H0)

Kit de lampadaires

26 attrapes de feux de signalisation et 6 versions différentes. Non éclairable.

Époque IV



180537 (H0)

Set de plaques trottoir

Dimension de plaque:

160 × 113 mm (2x)

Bordures: 3420 mm

Époque III



272540 (N)

Set de plaques trottoir

Dimension de plaque:

chacune 60 × 87 mm

Bordures en pierre: 1660 mm

Époque III



180382 (H0)

Chaudière à goudron

Époque III

Nouveauté 2016



272910 (N)

20 Balises de bord de route

Époque III

Nouveauté 2016

PIÈCES DE RECHANGE

Différentes pièces des véhicules du Car System, telles que les pneus, s'usent même lors d'une utilisation normale. Le nombre de cycles de chargement d'une batterie n'est pas non plus infini. Si vous aimez jouer du tournevis sur votre véhicule Car System, vous n'êtes plus obligé d'aller à la recherche de pièces d'usure ou pièces de rechange.

Suivez votre flair pour la qualité – et vous atterrirez chez FALLER. Pour pratiquement chaque modèle de véhicule Car System vous trouverez dans notre gamme de pièces entièrement révisée celle qui convient exactement – depuis les aimants frotteurs de direction ou les pneumatiques de différents types de véhicule jusqu'aux capteurs à lames souples ou les moteurs les plus divers.

Vous trouverez la gamme complète des pièces de rechange du Car System y compris des illustrations et des courtes descriptions sur notre site ▶ www.faller.de/w

Veillez aussi noter:

- › Pour les voitures anciennes qui font partie du Car System nous ne pouvons malheureusement pas garantir la disponibilité de leurs pièces de rechange, par exemple lorsque ces pièces ne sont pas en stock ou bien lorsqu'il n'est pas possible de se les procurer.
- › Sous les références indiquées jusqu'à présent, vous obtiendrez les pièces de rechange souhaitées simplement dans la limite des stocks disponibles.

Essieux avant



Exemple

Essieu avant

- 163001 complètement monté pour Sprinter (avec roues)
- 163002 complètement monté pour camion / bus (avec roues)
- 163003 entièrement monté pour camion / bus (avec roues NQ)
- 163004 entièrement monté pour camion, grand (avec roues)
- 163007 complètement monté pour Ford Transit (avec roues)
- 163008 complètement monté pour Transporter (avec roues)
- 163009 complètement monté pour bus N (avec roues)
- 163010 complètement monté pour camion N (avec roues)
- 163011 complètement monté pour camion Oldtimer (avec roues)
- 163012 complètement monté pour camion 7,5 to. (avec roues)
- 163013 complètement monté pour tracteurs (avec roues)
- 163014 complètement monté pour bus TT (avec roues)
- 163015 complètement monté pour bus (avec roues)
- 163016 complètement monté pour bus MB Citaro
- 163017 complètement monté pour bus MB MAN
- 163051 monté pour camion sans roues (17 mm)
- 163052 monté pour voiture Sprinter, sans roues (12 mm)
- 163053 monté pour voiture mince, sans roues (9 mm)
- 163054 monté pour N sans roues (8 mm)

Roues et jantes



Exemple

Roues complètes (roues jumelées)

- 163101 pneus et jantes camion
- 163102 roues et jantes camion Oldtimer
- 163103 pneus NQ et jantes pour camions / bus divers
- 163104 pneus et jantes pour bus électrique
- 163111 roues et jantes pour 7,5 tonnes.
- 163112 roues et jantes pour camion de pompiers

2 roues complètes pneus et jantes (Essieu arrière)

- 163117 pour Transporter et Bus

4 roues complètes

- 163106 (HO, N) (par ex. Bus N / Trabant)
- 163109 pour Ford Transit

4 pneus et jantes

- 163107 pour camion N
- 163108 pour Sprinter / T5
- 163110 pour camion N
- 163113 voitures
- 163114 pour voiture gros / petit train touristique

Batteries



Exemple

Batterie

- 163251 (HO, N) 350 mAh
- 163252 120 mAh
- 163253 250 mAh (2 exemplaires)
- 163254 250 mAh (2 exemplaires, plat)
- 163255 150 mAh (2 exemplaires, plat)
- 163256 (HO, N) 150 mAh
- 163257 450 mAh (2 exemplaires)
- 163258 (HO, N) 40 mAh

Essieux



Exemple

2 essieux

- 163201 directionnels pour camion NQ
- 163202 directionnels pour camion
- 163203 (HO, N) directionnels pour véhicules N/Bus VW
- 163204 (HO, TT) directionnels pour bus TT/Mercedes G
- 163205 directionnels pour véhicules spéciaux
- 163206 directionnels pour transporter
- 163207 directionnels pour tracteur

Détecteurs Reed



Exemple

Détecteur Reed5-12)

- 163451 tube en verre petit (GR 31 5-12)
- 163452 grand encapsulé
- 163453 tube en verre gros
- 163454 (HO, N) long bleu (MK06-5-C)
- 163455 contact inverseur, bus électrique (MK06-8)
- 163456 (HO, N) court bleu (MK06-4-C)

Moteurs

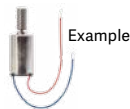

Example

Moteur

- 163301 ø 10 mm vis sans fin de gauche, module 0,3
- 163302 ø 10 mm avec surface, module 0,3
- 163303 (H0, N) ø 7 mm, module 0,3
- 163304 ø 10 mm, module 0,3
- 163305 ø 7 mm, module 0,16
- 163306 ø 6 mm court, module 0,16
- 163307 ø 6 mm long, module 0,16
- 163308 ø 6 mm long, module 0,16 cinq pôles
- 163310 ø 10 mm petite vis sans fin, module 0,3

Prises de charge



Example

- 163601 5 prises de charge (à serrer)
- 163602 5 prises de charge, moulées

Aimants



Example

- 163221 2 aimants supplémentaires H0
- 163222 (H0, TT, N) 2 aimants d'ajustement
- 163223 2 aimants supplémentaires N

Interrupteur



Example

- 163401 pour camion
- 163402 (H0, N) pour voiture et véhicule N
- 163403 pour bus électrique
- 163404 pour platine

Roues tangente



Example

Roue tangente

- 163551 module 0,3 Z30
- 163552 module 0,3 Z18
- 163553 module 0,3 Z20
- 163554 module 0,16 Z20
- 163555 module 0,16 Z35

Supportes de moteur



Example

- 163501 pour moteur ø 10 mm, essieu 24 mm/module 0,3 Z30
- 163502 pour moteur ø 7 mm, essieu 24 mm/module 0,3 Z18



WORKSHOP CAR SYSTEM

Pour devenir un expert de la mobilité. Qui n'a jamais rêvé de rendre encore plus vivant son installation avec des autos, des camions et des bus en mouvement? Nous vous montrons à quel point c'est facile.

En à peine trois jours, nous vous transformerons en un expert de la mobilité - spécialement ajusté sur notre Car System. Le workshop présente toutes les astuces et tous les tuyaux importants, s'ajuste aux connaissances des participants et montre les utilisations pratiques.

La technologie à l'intérieur des véhicules et leurs possibilités d'utilisation sont ainsi expliquées précisément, comme par exemple la planification et la mise en place de configurations complexes de routes. Les participants de l'atelier intègrent précisément des éléments de fonction techniquement corrects dans leur route et découvrent ainsi les particularités des différentes composantes.

Workshop Car System Digital

Dans ce séminaire, vous découvrirez tout sur les logiciels et le matériel informatique de l'innovant Car System digital, et sur ses dernières options avec des possibilités de variation et d'application presque infinies. Avoir des connaissances sur le Car Systems analogique est un avantage mais n'est pas impérativement nécessaire.

Pour en savoir plus sur l'atelier, allez sur www.faller.de





CONSTRUCTION D'INSTALLATIONS

CONSTRUCTION DU TERRAIN	421
MONTAGNES ET ROCHERS	429
EAUX	430
ENTRÉES DE TUNNEL	433
ARCADES, MAÇONNERIE	436
CONCEPTION ROUTIÈRE	445
CHAMPS, PELOUSES, CHEMINS	447
PLANTES DE JARDIN	455
ARBRES, BUISSONS, CLÔTURES	459
PETITES PIÈCES	478
ACCESSOIRES	483
ELECTRONIQUE	493
ARRIÈRE-PLANS DU MODÈLE	499
SETS DE BRICOLAGE CRÉATIF/BASIC	503

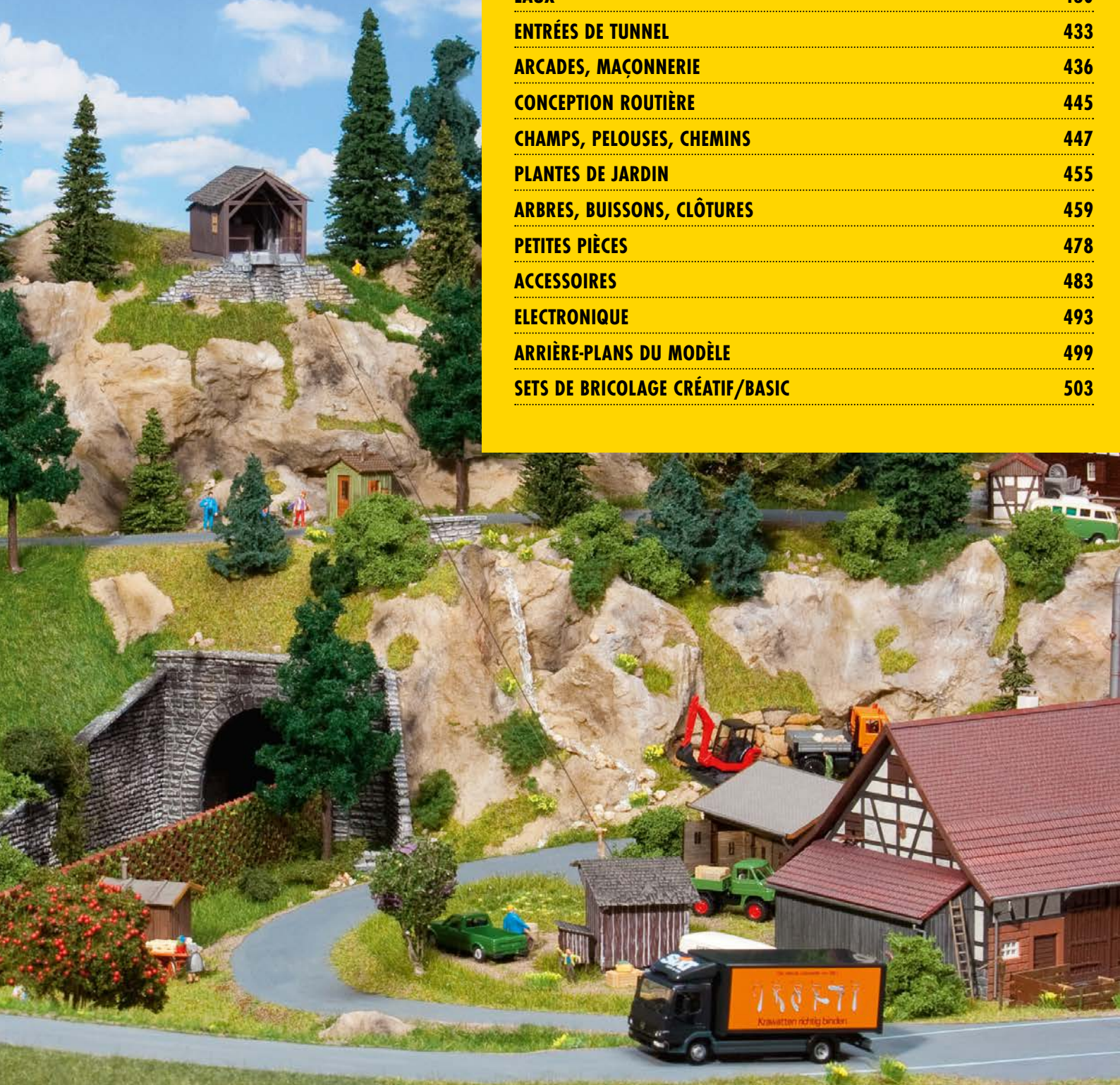

CONSTRUCTION DU TERRAIN





170665

Tissu de fil d'aluminium

Comme matériau de base pour la construction de paysages.

1000 x 800 mm



170677

Tissu de modélisme

Le tissu de modélisme FALLER, en raison de sa structure textile de haute qualité et de son revêtement en plâtre dur très résistant, convient parfaitement à la construction de paysages stables pour des dioramas et voies ferrées miniatures. Le durcissement rapide et particulièrement résistant du matériau prêt à l'utilisation vous permet d'obtenir un paysage autoporteur en un temps record, et qui garantit un accès même sous la surface.

Contenu: 2000 g



170663 - 2000 x 100 mm

170664 - 2000 x 200 mm

Tissu gypseux

pour la réalisation de montagnes et de paysages.

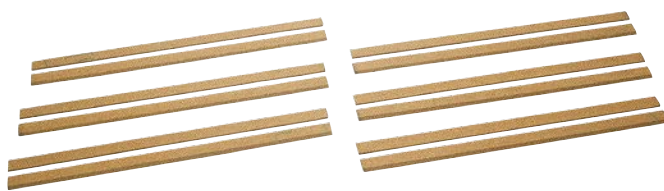

180765 (H0)

Ballast en liège

6 voies doubles souples en liège de 500 mm = 3000 mm ballast. Utilisable pour toutes les tailles de voie. Les ballasts en liège FALLER sont un support idéal pour les voies de train en modèle réduit. Ils assourdissent les bruits de circulation, ont un format réaliste, peuvent être empierrés sans problème et sont faciles à poser grâce à la finition en voie double.

6 x 500 mm = 3000 mm



222555 (N)

Ballast en liège

4 bandes flexibles doubles de 500 mm.

4 x 500 mm = 2000 mm



170654

Mastic de terrain

De paysages Pâte à modeler autocollante, gris foncé. Se prête essentiellement au modelage de paysages et de roches et à la construction de routes pour le Car System de FALLER.

Contenu: 500 g



180500

Mastic de chaussée et de terrain

Du matériel de modélisme autoadhésif, qui est à travailler sans problèmes. Particulièrement bien adapté à la construction routière du Car System de FALLER.

Contenu: 500 g



180503

Pâte à modeler

Le mastic pour construction de terrains, du matériel léger pour la conception de formations rocheuses, incolore. 120 g de poudre de mastic pour 780 cm³ de mastic.

L'Hydrozell est le matériau optimal pour la création de vos paysages et terrains

Hydrozell est un produit destiné à la création des terrains et des paysages, tels que les montagnes, falaises, fonds de lac ou rivages, et lieux similaires. À la différence du plâtre, qui offre un résultat trop lisse par rapport à la réalité de la surface souhaitée, Hydrozell vous permet de concevoir en détails votre terrain, conformément à vos attentes. Utilisez à cet effet une spatule, un tournevis, un couteau ou des outils similaires. Grâce à l'usage de ce matériau, il est toujours possible de dissimuler avec une grande facilité les craquelures, interstices ou surépaisseurs présentées par les paysages.

Les avantages d'Hydrozell s'illustrent par la longue durée de traitement du matériau durant la phase de création, ce qui permet de consacrer tout son temps à l'arrangement de la surface. Un autre avantage de ce matériau est qu'il conserve largement les formes réalisées après leur séchage complet, qu'il présente un parfait équilibre entre sa résistance et sa flexibilité contrairement à d'autres matériaux, et qu'il ne se laisse pas facilement fendiller.

Un des atouts principaux d'Hydrozell est avant tout sa légèreté, car l'utilisation de plâtre en grande quantité amène votre installation à peser un poids total relativement élevé. En revanche, si les terrains et les recouvrements de paysages sont équipés de plaques de mousse dure, il est possible de travailler directement sur des matériaux plastiques de ce type, grâce aux propriétés du matériau d'Hydrozell. Hydrozell convient également au mélange de couleurs. Après avoir appliqué ultérieurement de la couleur, attendez le durcissement complet du matériel (de 24 heures à plusieurs jours selon l'épaisseur du travail).



170659

Colofix-Flex

Cette nouvelle colle permet d'élaborer sans difficulté des assemblages collés entre polystyrène rigide, polystyrène expansé et les plaques Decorfex, ainsi qu'avec des pièces en mousse rigide à structure. Reste transparente au séchage, tout en restant souple, adhère aussi sur les surfaces lisses, et agglomère également les matériels de flocage sur les pièces plastiques sans déformer celles-ci.

Contenu: 220 g



170660

Colofix-Color

Colle brune pour fixer les cailloutis et appliquer du flocage.

Contenu: 250 g



170662

Colle d'enrobage

Gris-cailloux. Convient spécialement comme masse d'encastrement pour fixer les cailloutis des voies ferrées.

Contenu: 250 ml



170661

Colofix-Color

Colle verte pour appliquer des surfaces de végétation.

Contenu: 250 g



180501

Colofix

Colle blanche. Limpide après séchage, convient pour fixer le flocage.

Contenu: 250 g

Construction de lignes ferroviaires

»On prend la route comme on se couche!«. La construction propre d'une voie et le point sur le i pour le bon fonctionnement de la ligne ferroviaire. Ceci démarre déjà avec la sous-construction: des passages droits et propres doivent être réalisés, car chaque différence se reporte sur la voie, son plan et la bonne marche des trains.

Vous avez deux possibilités pour le gros oeuvre du paysage. D'un côté avec des matériaux usuels, tels que p.ex. bois contreplaqué, plâtre, etc., de l'autre côté avec des panneaux en polystyrène expansé. Les derniers ont l'avantage qu'ils se laissent plus facilement travailler et qu'ils présentent des avantages du point de vue du poids par rapport aux matériaux usuels.



Construction en couple:

les terrains adaptés au déroulement ultérieur du paysage sont fixés sur le panneau de base. Ils forment en un même temps la surface de pose pour le lit du tracé.



Tissu en fil d'acier:

le tissu en fil d'acier sert de base pour la surface ultérieure du paysage. Il est coupé avec des ciseaux en de grandes bandes correspondantes et fixé ensuite sur les tracés. Il peut être cloué, agrafé ou collé à l'aide d'un pistolet à colle thermique.



Traitement:

appuyez avec les doigts sur la bande de plâtre en appuyant simultanément sur le surplus de plâtre. Aucune peur! Les doigts peuvent à nouveau être lavés!

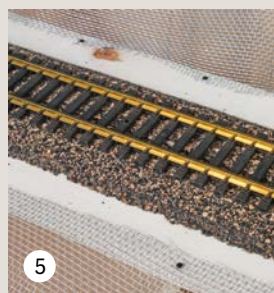

Voie en liège:

le lit de voie en liège de FALLER est divisé en deux parties et peut de ce fait être adapté individuellement au plan de la voie. Les bords présentent déjà un angle de 45°.



Construction de voie:

appuyez maintenant le modèle de voie dans la colle humide et ajustez-la proprement.

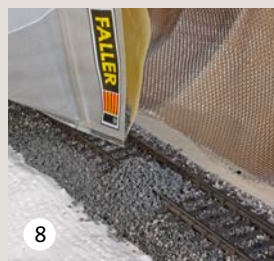

Pose de la pieraille:

la pieraille de voie FALLER est ensuite à éparpiller sur la voie ...



Essai:

un essai effectué à la fin de l'application de la pieraille démontre l'exactitude du procédé!

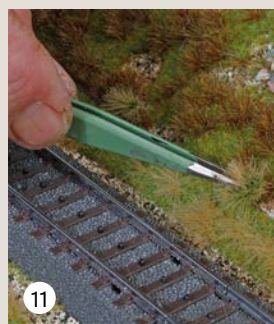

Décoration:

de différents matériaux de paysage de l'assortiment FALLER peuvent à présent être utilisés pour concevoir le sol de la forêt. Une végétation correspondante composée d'arbres et d'arbustes permet d'offrir au paysage un aspect encore plus réaliste.



MATÉRIEL DE FLOCAGE BALLAST

171695 (H0)

Cailloux pour ballast PREMIUM gris foncée

Convient particulièrement au ballastage de la voie C Märklin.

Taille des grains: 0,5 - 1 mm • 650 g



Plâtre:

le tissu en fil d'acier est suivi par une couche de tissu en plâtre, lequel est disponible en deux différentes largeurs dans l'assortiment de FALLER. Il est coupé en petits morceaux, plongé dans de l'eau et appliqué ensuite sur la grille en fil d'acier.



Colle:

une couche épaisse de colle grise FALLER est appliquée et répartie régulièrement avec un pinceau à poils.

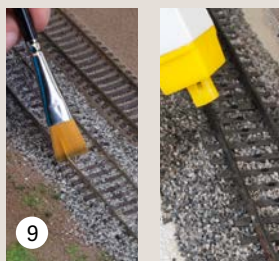

Travail postérieur:

... et se répartit convenablement au pinceau entre les barrières et le corps. Les barrières et les petites pièces en fer doivent ensuite être libres de pierres de pieraille. Appliquez encore une couche épaisse de Colofix fortement dilué. À laisser sécher! Terminé!



Plus simple:

conception rapide de la digue ferroviaire : la construction du paysage et la face inférieure de la voie sont réalisés en panneaux de polystyrène expansé coupés sur mesure, au lieu de la construction traditionnelle. Ce traitement présente un avantage de poids et le traitement ultérieur du paysage est également simplifié.



170721 (H0, TT, N)

Ballast gris pierre

granulé de couleur gris pierre réaliste.

Taille des grains: 0,8 - 1,3 mm • 150 g



170722

Ballast brun

granulé de couleur brun foncé réaliste. Granulé plus fin que art. 170721.

Taille des grains: 0,4 - 0,8 mm • 100 g

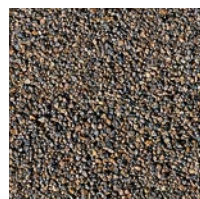

170751 (H0, TT, N)

Ballast brun-beige

granulé de couleur et granulé foncé réaliste.

Taille des grains: 0,8 - 1,3 mm • 650 g

»Schotter-Fix«

»Attention fraîchement empierré!«

La mise en place du ballast est encore plus facile avec le »Schotter-Fix«. Celui-ci est déjà préfabriqué et se compose du ballast et de la poudre de glu. Répandez »Schotter-Fix« sur la voie et répartissez convenablement entre les traverses avec un pinceau.

Ensuite, pulvérisez le ballast fini avec de l'eau, laissez sécher quelques heures – et vous avez déjà fini le ballast!

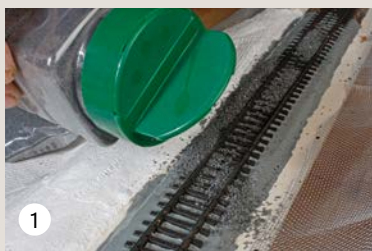

1

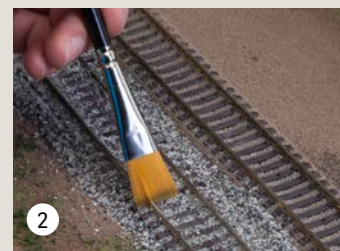

2



3

171699 (HO, TT, N)

Matériau à répartir PREMIUM »Schotter-Fix«

Matériau nature gris moyen •

Taille des grains: 0,5 - 1,0 mm • 600 g

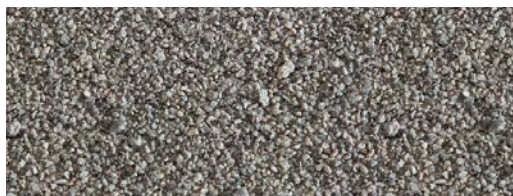

MATÉRIEL DE FLOCAGE



170724 (HO, TT)

Déchets de charbon noir

Taille des grains: 2,0 - 3,0 mm • 250 g



170723 (HO, TT, N)

Charbon noir

Taille des grains: 1,7 - 2,4 mm • 140 g



170720

Ballast

Taille des grains: 1,7 - 2,4 mm • 140 g



170744 (HO, TT, N)

Quartz

Taille des grains: 2,0 - 5,0 mm • 250 g



170745

Pierraille granit

Taille des grains: 3,0 - 5,0 mm • 250 g



171691 (HO, N)

Cailloux Matériau naturel, beige

Taille des grains: 2,0 - 5,0 mm • 300 g



ATELIERS MODÉLISME

C'est comme ça que les pros font. La construction d'installation est un art en soi nécessitant de la dextérité et de la fantaisie. Nos professionnels sont des vrais experts dans leur domaine, ils construisent des scènes sensationnelles et connaissent toutes les astuces pour rendre une installation parfaite.

Profitez dès maintenant du savoir-faire des spécialistes, découvrez directement les meilleurs astuces dans l'atelier ainsi que la façon de maîtriser des tâches complexes sans effort. Le cours s'adresse aussi bien aux débutants qu'aux intermédiaires voulant donner à leur installation un caractère spécial.

Nous vous montrons comment vous pouvez, vous aussi, construire et concevoir une installation formidable. De l'infrastructure à la modélisation du paysage, en passant

par la création de falaises et de ruisseau, vous apprendrez lors de ce séminaire tout ce dont vous avez besoin pour que la construction de votre installation soit un plaisir pour vous et soit couronnée de succès.

Dans le cadre de ce séminaire, chaque participant fabrique un objet exposé qui sera un point de référence et un stimuli pour la conception d'installation à domicile.

Plus de dates et de détails sur ▶ www.faller.de





**MONTAGNES ET ROCHERS, EAUX,
ENTRÉES DE TUNNEL, ARCADES, MAÇONNERIE**

MONTAGNES ET ROCHERS

Vers les sommets avec le kit d'initiation PREMIUM «Construction de rochers». Avec des moules, du matériau à couler, des peintures et une spatule en bois. Ce kit permet de couler, peindre et aménager de façon personnalisée un nombre quelconque de rochers.

171670

Kit d'initiation «Construction de Rochers» PREMIUM

Le coffret contient: moule à rochers, mastic, toile à plâtre, trois peintures couleur terre ainsi que des conseils d'utilisation détaillés.



La conception de montagnes et de falaises

Outre la pierre naturelle FALLER, nous proposons d'autres produits fantastiques pour aménager vos falaises. Il s'agit d'une part d'entrées de tunnel et de portions rocheuses en PU alvéolaire modelées de façon réaliste en tant que produits finis et munis à l'usine d'une peinture fidèle à la réalité.

D'autre part, un coffret permet la construction de rochers. Il contient des moules, du matériau de moulage, des peintures et une spatule en bois. Ce «Coffret d'initiation» permet de couler, mettre en peinture et aménager de façon personnalisée un nombre arbitraire de formations rocheuses.

La notice d'utilisation jointe permet d'apprendre rapidement à fabriquer des masses de remplissage et des moulages. Pour aménager des portions rocheuses assez grandes, il peut être nécessaire d'adapter les éléments démoulés les uns aux autres.



Avant de mouler, il faut caler le moule de tous les côtés pour empêcher que le matériau à mouler ne s'écoule lorsqu'on le verse dans le moule!

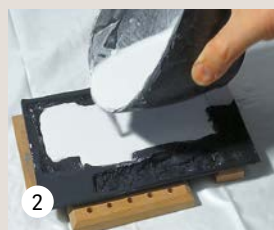

La matière moulée qu'on a versée doit durcir pendant environ 30 minutes, avant que l'on puisse démouler la pièce.



Pièce moulée déjà teintée dans sa couleur de base, mais non mise en peinture.



Les portions de rochers ont déjà été intégrées à la colline au moyen de rubans à plâtre.



La portion de paysage après bouchage, plantation et pose de la végétation.

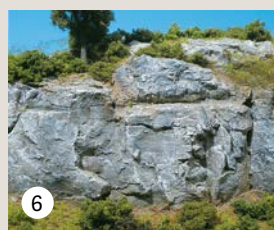

Pour finir, on repasse dans la technique du grainage avec très peu de couleur blanche et un pinceau plat sur les bords des rochers (pose des lumières).

CONCEPTION DES PLANS D'EAU

L'eau est toujours un plus sur les maquettes. Aménage ton propre lac, étang, fleuve,... - Votre créativité ne connaît pas de limites.



171660

L'eau de modélisme PREMIUM

Résine destinée à la réalisation d'étendues d'eau. Le contenu permet de reproduire une surface d'environ 0,5 m² selon la profondeur. Livrée avec mode d'emploi détaillé.

Contenu: 385 ml

La réalisation avec de la résine coulée

L'eau constitue toujours une attraction très particulière sur les maquettes ferroviaires. L'eau de modélisme PREMIUM a été spécialement mise au point pour permettre l'aménagement très réaliste d'étendues d'eau, de ruisseaux et de rivières sur les maquettes ferroviaires ou dioramas de toute échelle. Grâce aux accessoires de dosage fournis sa mise en œuvre est n jeu d'enfant, son maniement correct livrant un résultat esthétique et surtout naturel.



Fond:

le fond marin est préformé plastiquement à l'aide de mastic. Il est conseillé de réaliser un lit de rivière assez plat de par l'effet profond de l'eau de modélisme.



Paysage sous-marin:

les différents matériaux de l'assortiment et les colorants permettent de réaliser le fond marin selon ses souhaits personnels. L'imagination ne rencontrera aucune limite.



Cuisine de sorcière:

les deux composants doivent être mélangés au bon rapport. Le mélange des deux composants est très simple grâce à la pipette et au bol mélangeur.



Versement:

la résine coulée est versée dans le lit de rivière préparé après avoir soigneusement mélangé les deux composants. Des profondeurs de plus de 5 mm sont à couler en plusieurs couches.



Zone d'eau plate:

l'eau de modélisme doit encerner également la rive et les plantes de cette zone. Il vous faut pour cela prendre un pinceau et appliquer lentement la masse sur les zones souhaitées.

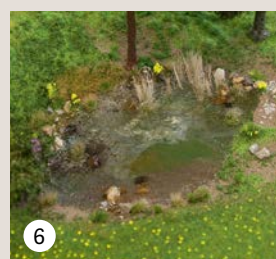

Prairie:

appliquez au bord de l'eau des buissons, arbres, segments de paysage ou du paillis. Le résultat peut se laisser voir!



171661

Eau Naturelle PREMIUM

permettant de reproduire de façon fidèle et réaliste les eaux de toute nature. Facile à travailler, sans dosage ni mélange compliqués. Durcit en 24 heures, sans former des crevasses. C'est «l'eau» idéale pour le modélisme.

Contenu: 470 ml

171662

Effet d'eau PREMIUM

permettant d'aménager des chutes d'eau, cascades, vagues et similaires. Sèche de façon souple, de sorte qu'on peut mettre en forme l'écoulement de l'eau a posteriori. Peut se travailler en plusieurs couches superposées. Apporte de la dynamique dans l'aménagement des cours d'eau.

Contenu: 230 ml

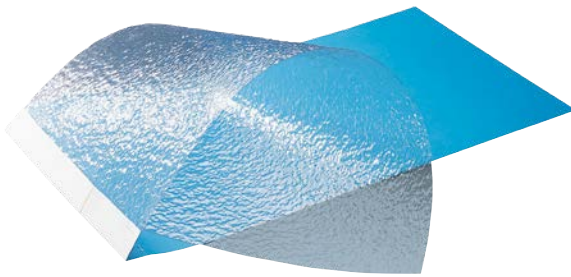

170791

Feuille de Lac

Se prête de façon idéale à l'aménagement de cours d'eau, ruisseaux, lacs et petits plans d'eau. Étant donné qu'on n'utilise pas de liquides qu'il faudrait mélanger ou chauffer, l'utilisation de ce produit est extrêmement simple.

530 × 260 mm



170716 (HO, TT, N)

Roseaux

20 bottes de crin naturel (39 mm de longueur) pour la conception réaliste de roseaux, pour des zones de rivage.



171814 (HO, TT)

Cascade

composé d'une paroi rocheuse colorée à la main, d'une rainure d'eau délavée et d'une «cascade d'eau». La paroi rocheuse est également utilisable différemment, sans devoir être associée à une cascade d'eau.

162 × 59 × 200 mm

Technique d'emploi professionnelle de l'eau.

With the lake foil (item 170791) optimally separated water structures can be designed. Here is an example of a pond.

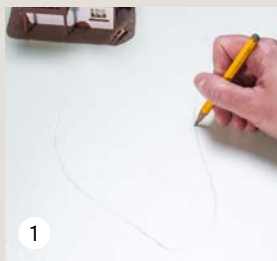

Esquissez d'abord grossièrement le contour du plan d'eau que vous désirez aménager sur le support en question. Ce faisant, peu importe que vous utilisiez une structure portante en bois, une structure en mousse rigide ou tout autre support.



Le stade suivant consiste à «creuser» le plan d'eau. Vous pouvez le faire au moyen d'une défonceuse, d'un cutter ou, dans le cas d'une structure en bois, d'une scie sauteuse. En général, un talus de plus de 10 mm donne un résultat qui n'est pas réaliste.



Ce contour, vous pouvez le reporter sur la feuille de lac.



Après cela, il vous faut donner une pente au talus. L'angle choisi devrait être d'au moins 45°. Un angle plus faible donne même des résultats beaucoup plus naturels.



À présent, vous pouvez aménager le fond du plan d'eau. Le plus simple est d'utiliser la feuille de couleur fournie. Choisissez un côté dont la couleur vous plaît le plus, et découpez le papier à la taille de la feuille de lac. Vous pouvez découper la feuille de couleur et la feuille de lac ensemble si vous attachez auparavant les deux pièces l'une à l'autre (p. ex. avec un ruban adhésif). Comme alternative, vous pouvez bien entendu aussi aménager le fond du plan d'eau vous-même. À cet effet, vous pouvez «creuser» 5 mm de plus pour obtenir un peu de profondeur pour votre masse d'eau. Laissez cependant un petit bord qui vous permettra d'avoir une surface d'appui pour la feuille de lac sur tout le pourtour. Maintenant, vous pouvez aménager le fond de la masse d'eau à l'aide de couleurs, de petits cailloux ou même avec des débris (baignoire, vélo, pneus d'auto, etc.). N'oubliez jamais qu'en miniature une trop grande profondeur d'eau ou des couleurs criardes donnent très vite un effet peu réaliste. Seule une piscine est d'un beau bleu!



À présent, vous pouvez modeler le talus ou des petits îles à l'aide du mastic FALLER (art. 180500) et adapter ainsi de façon optimale la transition qu'il doit y avoir avec la feuille de lac.



Aménagez la rive en fonction de l'environnement que vous désirez représenter sur votre diorama ou votre maquette. Pour cela, le mieux est d'utiliser la colle à paysage teintée en brun Colofix-Color (art. 170660). Dans la colle encore humide, répandez ensuite les matériaux souhaités, p. ex. du matériel de flocage PREMIUM FALLER (art. 170728). Vous pouvez aussi détacher des éléments de nos segments de paysage (p. ex. art. 180474) et les répartir sur le talus. Vous obtiendrez un effet des plus séduisants si vous ajoutez en dernier, dans la colle encore humide, différentes fibres d'herbes en utilisant l'outil à verdure «Gras-Fix» (art. 180691).

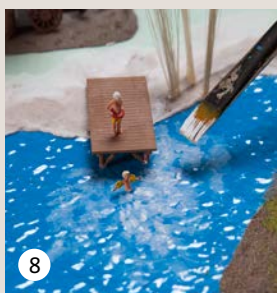

Comme dernier point, il s'agit d'élaborer les petits détails. En plaçant des nageurs, des animaux ou similaires sur la surface de l'eau par exemple (pour cela, on pourra diviser les nageurs ou nageuses à l'aide d'un couteau de modélisme). On obtient une surface d'eau parfaite en la grainant. Pour cela, passez sur la surface avec un pinceau quasiment sec pour appliquer une couche de couleur blanche extrêmement fine. Veillez à n'utiliser ce procédé qu'à quelques endroits bien répartis étant donné qu'une surface trop grenue a tendance à son tour à produire un effet peu naturel.

ENTRÉES DE TUNNEL



171820 (HO)

Entrée de tunnel PREMIUM, 1 voie

à paroi rocheuse attenante, coloriée à la main, mousse de PU. Facile à découper et à transformer. Nous recommandons les colles d'art. 180501.

250 × 190 × 45 mm • Hauteur libre: 85 mm



171821 (HO)

Entrée de tunnel PREMIUM, 2 voies

à paroi rocheuse attenante, coloriée à la main, mousse de PU. Facile à découper et à transformer. Nous recommandons les colles d'art. 180501.

320 × 215 × 50 mm • Hauteur libre: 100 mm



120558 (HO)

Entrée de tunnel

1 rail. Murs d'aile pliables. Avec plaque murale pour l'entrée de tunnel et des pièces de mur supplémentaires.

Époque I • 210 × 107 × 8 mm • Hauteur libre: max. 72 mm • Largeur de passage: 48 mm



120559 (HO)

Entrée de tunnel

Au choix constructible en 1 ou 2 rails. Murs d'aile pliables. Avec plateau de mur pour l'entrée du tunnel et pièces de mur supplémentaires.

Époque I • 298 × 135 × 9 mm • Hauteur libre: max. 100 mm • Largeur de passage: 48 mm/98 mm



120561 (HO)

2 Entrées de tunnel

voie unique, traction vapeur.

Époque II • 157 × 85 × 8 mm • Hauteur libre: max. 72 mm • Largeur de passage: 51 mm



120563 (HO)

2 Entrées de tunnel

voie unique, traction électrique.

Époque I • 128 × 125 × 7 mm • Hauteur libre: max. 95 mm • Largeur de passage: 50 mm

**120565 (H0)****2 Entrées de tunnel**

double voie, traction électrique ou vapeur.

Époque I • 185 × 133 × 3 mm •

Hauteur libre: max. 100 mm • Largeur de passage: 97 mm

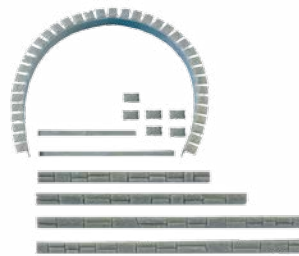
**120550 (H0)****Arc pour tunnel**

Pièces en plastique pour la construction individuelle de portails de tunnel, en relation avec des plaques murales.

**120562 (H0)****Entrée de tunnel pour route/ICE**

Entrée de tunnel de construction moderne. Utilisable pour trafic ferroviaire sur 2 voies, même avec caténaires, ou pour trafic routier sur 2 voies (Car System). Avec l'élément constituant la galerie de tunnel.

Époque V •

Hauteur libre: 96 mm/103 mm/121 mm •

Largeur de passage: 95 mm/111 mm/137 mm

**272582 (N)****Entrée de tunnel pour route/ICE**

Entrée de tunnel de construction moderne. Utilisable pour trafic ferroviaire sur 2 voies, même avec caténaires, ou pour trafic routier sur 2 voies (Car System). Avec l'élément constituant la galerie de tunnel.

Époque V •

Hauteur libre: 96 mm/103 mm/121 mm •

Largeur de passage: 95 mm/111 mm/137 mm

**272575 (N)****2 Entrées de tunnel**

Pour l'alimentation à vapeur et à fil aérien. 1 voie, murs en aile pliables.

Époque I • 126 × 72 × 4 mm • Hauteur libre: max. 43 mm •
Largeur de passage: 24 mm

**272576 (N)****2 Entrées de tunnel**

Pour l'alimentation à vapeur et à fil aérien, 2 voies. Murs en aile pliables.

Époque I • 150 × 74 × 5 mm • Hauteur libre: max. 45 mm •
Largeur de passage: 50 mm



272578 (N)

2 Entrées de tunnel

pour l'alimentation à vapeur et à fil aérien. 1 voie Adapté aux passages de virages. Murs en aile pliables. Avec plaque de mur pour entrées de tunnel.

Époque I - 129 × 63 × 5 mm - Hauteur libre: max. 44 mm - Largeur de passage: 55 mm



272579 (N)

2 Entrées de tunnel

pour l'alimentation à vapeur et à fil aérien, 2 voies. Murs en aile pliables. Avec plaque de mur pour entrées de tunnel.

Époque I - 150 × 68 × 5 mm - Hauteur libre: max. 51 mm - Largeur de passage: 55 mm



272630 (N)

Entrée de tunnel Pros

1 voie, avec pierres de rebord, pour traction à vapeur ou par fil aérien.

Époque I - 130 × 75 × 5 mm - Hauteur libre: 52 mm - Largeur de passage: 24 mm



272631 (N)

Entrée de tunnel Pros

2 voies, avec pierres de rebord, pour traction à vapeur ou par fil aérien.

Époque I - 130 × 75 × 5 mm - Hauteur libre: 54 mm - Largeur de passage: 63 mm

Les plaques de décoration Decorflex

En version professionnelle:

Il s'agit d'une gamme de plaques en mousse de polystyrène, disposant d'une structure de surface à gravure fine de différentes sortes, colorées avec détail et de façon réaliste.

Les plaques de décor sont minces, souples et très facile à découper de manière précise à l'aide du couteau FALLER 170687 ou à l'aide d'une paire de ciseaux. Les plaques sont sensibles aux produits solvants, ne doivent donc pas être traitées avec des colles ou des peintures qui contiennent un solvant. Pour les collages veuillez utiliser la colle Colofix de FALLER 180501 ou de la peinture de dispersion soluble dans l'eau pour les coloriations.

- gaufrage encore plus réaliste
- structure extrêmement fines
- effet de profondeur optimal
- revêtement organique

Decorflex – traitement facile, optique professionnelle.
La collection adéquate destinée au modéliste professionnel.

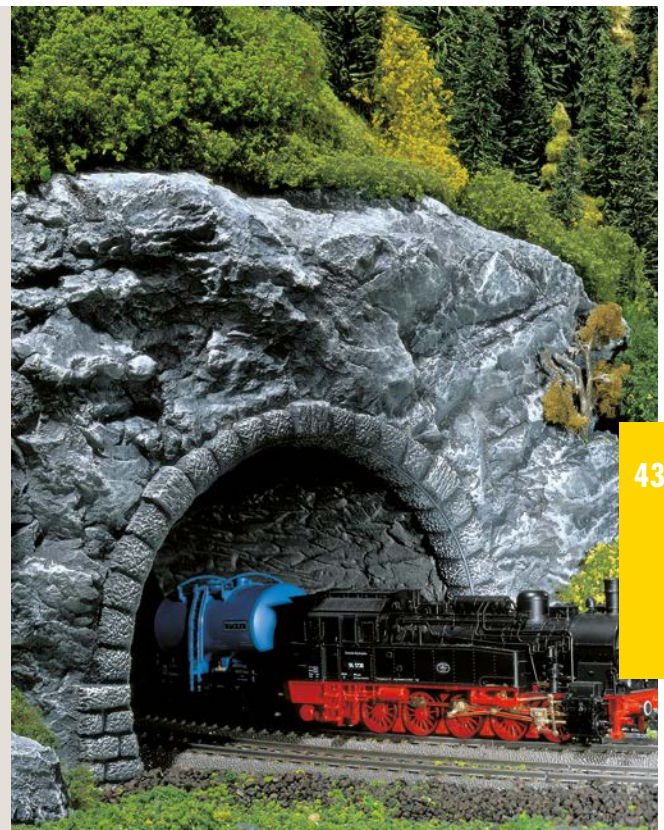

ARCADES

Créez des portails réalistes, des arcades et d'autres éléments de bâtisse sur votre installation de modélisme avec les dalles de décor en mousse FALLER.



170830 (H0)

Dalle décorative entrée de tunnel
»Pierre de taille naturelle«

1 voie, pour traction à vapeur et à fil aérien.

Époque I • 170 × 140 × 9 mm • Hauteur libre: 98 mm •
Largeur de passage: 50 mm



170831 (H0)

Dalle décorative entrée de tunnel
»Pierre de taille naturelle«

2 voies, pour traction à vapeur et à fil aérien.

Époque I • 230 × 157 × 9 mm • Hauteur libre: 113 mm •
Largeur de passage: 126 mm



170880 (H0)

Dalle décorative entrée de tunnel Pros
»Pierre naturelle taillée«

1 voie, avec pierres de rebord, pour traction à vapeur ou par fil aérien.

Époque I • 171 × 134 × 10 mm • Hauteur libre: 97 mm •
Largeur de passage: 51 mm



170881 (H0)

Dalle décorative entrée de tunnel Pros
»Pierre naturelle taillée«

2 voies, avec pierres de rebord, pour traction à vapeur ou par fil aérien.

Époque I • 230 × 162 × 10 mm • Hauteur libre: 114 mm •
Largeur de passage: 125 mm



170886 (H0)

Dalle décorative
Pros portion de tunnel
»Structure de rochers«

(souple), à encastrier dans des entrées de tunnel à 1 ou 2 voies. Entrées non jointes au coffret.

Époque I • 370 × 200 × 2 mm



170862 (H0)

Dalle de décoration
Pros portion de tunnel
»Structure de rochers«

(souple), à encastrier dans des entrées de tunnel à 1 ou 2 voies. Entrées non jointes au coffret.

Époque I • 370 × 200 × 3 mm (2 x)



272636 (N)

Dalle de décoration
Pros portion de tunnel
»Structure de rochers«

(souple)

Époque I • 180 × 125 × 2 mm



282960 (Z)

Portion de tunnel
Pros »Structure de rochers«
(souple)

Époque I • 120 × 120 × 2 mm

**170835 (H0)**

Dalle décorative arcades »Pierre de taille naturelle«
avec arc maçonné fermé.

370 × 125 × 13 mm

**170838 (H0)**

Dalle décorative arcades »Pierre de taille naturelle«
grises, avec arc en plein cintre.

370 × 125 × 12 mm

**170839 (H0)**

Dalle décorative arcades »Pierre de taille naturelle«
grises, avec arc en plein cintre, rampe vers la droite,
3 pièces.

1112 × 125 mm – 85 × 12 mm

**170840 (H0)**

Dalle décorative arcades »Pierre de taille naturelle«
grises, avec arc en plein cintre, rampe vers la gauche,
3 pièces.

1112 × 125 mm – 85 × 12 mm

**170890 (H0)**

Dalle décorative arcades Pros
»Pierre naturelle taillée«
avec arc en plein cintre et pierres de rebord.

370 × 125 × 13 mm

**170891 (H0)**

Dalle décorative galerie Pros »Pierre naturelle«

370 × 125 × 25 mm

**170892 (H0)**

Dalle décorative galerie
Pros « Bloc de pierres de taille à l'aspect naturel »

370 × 125 × 25 mm

**170895 (H0)**

Dalle décorative piles d'appui
Pros »Pierre naturelle taillée«
6 pcs, assorties à art. 170896.

30 × 20 × 120 mm / 20 × 20 × 120 mm (je 3 x)

**170896 (HO)****Dalle décorative arcades****Pros »Pierre naturelle taillée«**

avec piles de soutien et pierres de rebord.

380 × 125 × 30 mm

**170899 (HO)****Dalle décorative mur de soutènement****Pros »Pierre naturelle taillée«**

2 pièces, à gradins et pierres de rebord. Convient comme soutènements ou parois latérales de tunnel. Pour art. 170861, 170880, 170881, 170890, 170892, 170896.

290 × 145 × 10 mm (2 x)

**170834 (HO)****Dalle de décoration »Rebord de mur«**

comme plaque de recouvrement pour arcades et murs.

370 × 125 × 2,5 mm (2 x)

**272594 (N)****Dalle de décoration Arcades**

avec arc maçonné fermé.

370 × 60 × 8 mm

**272600 (N)****Dalle de décoration Arcades****»Pierre de taille naturelle«**

grises, avec arc en plein cintre.

370 × 60 × 8 mm

**272640 (N)****Dalle de décoration****Pros arcades »Pierre naturelle taillée«**

avec arc en plein cintre et pierres de rebord.

370 × 60 × 9 mm

**272644 (N)****Dalle de décoration****Pros arcades »Pierre naturelle taillée«**

avec piles de soutien et pierres de rebord.

300 × 60 × 15 mm



170810 Dalle de décoration Pros »Carrière de pierres« p. 440

130170 Grande usine de ballast p. 80

170811 (H0)

Dalle de décoration Pros »Assortiment de plaques de mur«

Coffret composé de différentes plaques alvéolaires formant des murs et des pavés, ainsi que d'une entrée de tunnel avec décoration de galerie correspondante. Grainage très réaliste et peinture naturelle. L'assortiment comprend les articles de référence 170802 (2x), 170804 (2x), 170805 (2x), 170825 (2x), 170826 (2x), 170881 et 170886.



170802 (H0)
Dalle décorative
»Pierre naturelle«
370 × 125 × 4 mm (2 x)

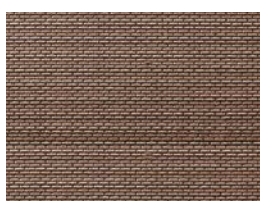

170803 (H0)
Dalle décorative »Brique«
370 × 125 × 4 mm (2 x)



170810 (H0)
Dalle de décoration Pros
»Carrière de pierres«
370 × 125 × 6 mm (2 x)



170804 (H0)
Dalle décorative
»Pierre de taille naturelle«
370 × 125 × 6 mm (2 x)



170805 (H0)
Dalle décorative
»Pierre de taille«
370 × 125 × 6 mm (2 x)



170806 (H0)
Dalle décorative
»Grès«
370 × 125 × 6 mm (2 x)



170825 (H0)
Dalle décorative
»Pavé en blocage«
370 × 200 × 2 mm (2 x)



170826 (H0)
Dalle décorative
»Pavé en blocage romain«
370 × 200 × 2 mm (2 x)

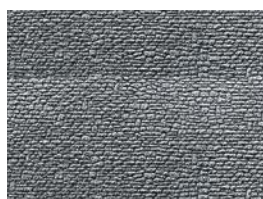

170860 (H0)
Dalle de décoration Pros
»Pierre naturelle«
370 × 125 × 6 mm (2 x)

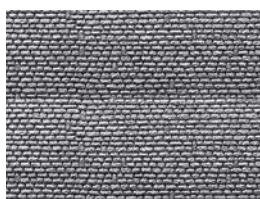

170861 (H0)
Dalle de décoration Pros
»Pierre naturelle taillée«
370 × 125 × 6 mm (2 x)



170863 (H0)
Dalle de décoration Pros
»Maçonnerie de panneresses«
370 × 125 × 6 mm (2 x)



170864 (H0)
Dalle de décoration Pros
»Mur en pierres sèches«
370 × 125 × 6 mm (2 x)



272592 (N)

Dalle décorative
»Pierre naturelle«
370 × 125 × 4 mm (2 x)

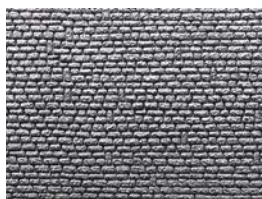

272650 (N)

Plaque de décoration Pros
»Pierre naturelle taillée«
370 × 125 × 4 mm (2 x)



272651 (N)

Plaque de décoration Pros
»Maçonnerie de
panneresses«
370 × 125 × 4 mm (2 x)

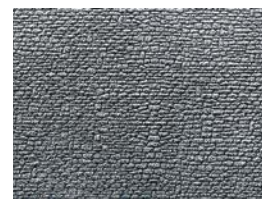

272652 (N)

Plaque de décoration Pros
»Pierre naturelle«
370 × 125 × 4 mm (2 x)

272653 (N)

Dalle de décoration Pros
»Mur en pierres sèches«
370 × 125 × 6 mm (2 x)



282942 (Z)

Dalle décorative
»Pierre de taille naturelle«
220 × 60 × 4 mm



Les dalles de décor FALLER

Créez des portails réalistes, des arcades et d'autres éléments de bâtisse sur votre installation de modélisme avec les dalles de décor en mousse FALLER. Tout ce que vous nécessitez est un couteau de modélisme, une colle sans solvant et, si vous le souhaitez, des pinceaux et de la peinture. Vous pouvez même concevoir des murs incurvés. Utilisez seulement des dalles de décor plus fines ou adaptez les dalles plus épaisses avec une scie à ruban. La lumière naturelle est déjà prise en compte par les dalles de décor FALLER. Notez le dégradé de couleur des pierres allant des teintes plus claires (en haut) aux plus foncées (en bas).

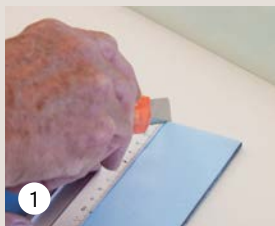

Coupez la dalle de décor à la taille souhaitée avec un couteau de modélisme. Conseil: Utilisez pour cela une lame tranchante si possible pour éviter l'effilochage du matériau aux bords.

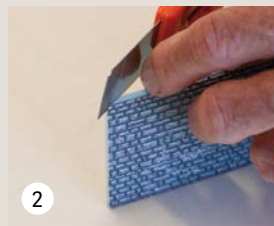

Coupez ou poncez les murs sur les coins en onglets. Toutes les transitions ou les dommages mineurs causés par la découpe peuvent être facilement masqués avec un peu de peinture.

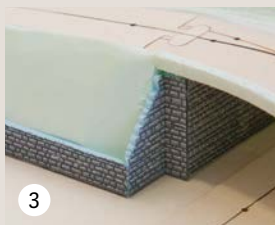

Travaillez quelques pierres sur le bord de votre morceau de dalle avec un couteau de modélisme pour créer les inclinaisons du mur.



Vous trouverez aussi évidemment dans notre programme un article pour la conception de la corniche à l'extrémité de votre mur (art. 170834).

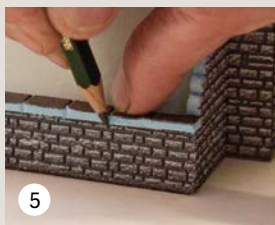

Utilisez un crayon de papier avec une mine émoussée pour créer les joints sur le devant de votre corniche.

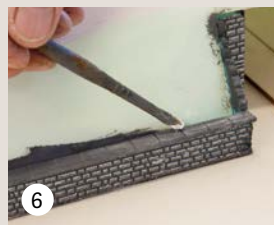

La touche finale: créez des lumières sur les murs avec un pinceau presque sec et une peinture soluble dans l'eau de couleur sombre (p.ex. »Peinture pour routes« FALLER, art. 180506). Accentuez la plasticité de vos murs, grâce à la technique du grain

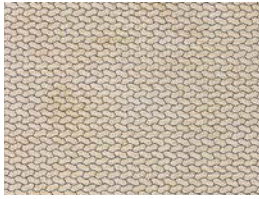

170600 (H0)
Plaque de mur
 »Passage piéton«
 250 × 125 mm



170601 (H0)
Plaque de mur »Pavés«
 250 × 125 mm



170602 (H0)
Plaque de mur
 »Pierre naturelle taillée«
 250 × 125 mm



170603 (H0)
Plaque de mur
 »Pierre naturelle«
 250 × 125 mm



170604 (H0)
Plaque de mur »Grès«
 250 × 125 mm

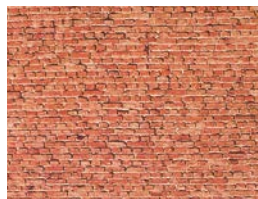

170607 (H0)
Plaque de mur »Clinker«
 250 × 125 mm

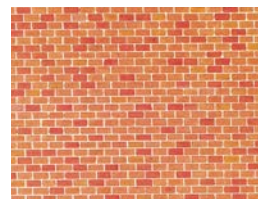

170608 (H0)
Plaque de mur »Brique«
 250 × 125 mm



170609 (H0)
Plaque de mur »Pavés en blocage romain«
 250 × 125 mm



170610 (H0)
Plaque de mur »Pierre naturelle, monzonite«
 250 × 125 mm



170611 (H0)
Plaque de mur »Grès«
 250 × 125 mm



170613 (H0)
Plaque de mur »Grès«
 250 × 125 mm

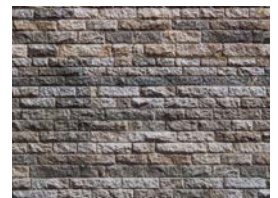

170617 (H0)
Plaque de mur »Basalte«
 250 × 125 mm



170618 (H0)
Plaque de mur »Ardoise«
 250 × 125 mm



170620 (H0)
Plaque de mur
 »Calcaire coquillier«
 250 × 125 mm

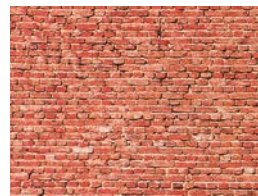

170624 (H0)
Plaque mur »Tunnel«
 250 × 125 mm



170625 (H0)
Plaque mur
 »Briques perforées en losanges avec herbe«
 250 × 125 mm

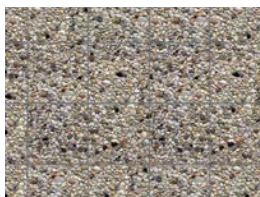

170626 (H0)
Plaque mur »Béton lavé«
 250 × 125 mm



170627 (H0)
Plaque mur »Pierres naturelles«
 250 × 125 mm

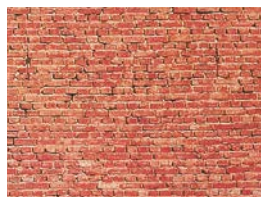

222559 (N)
Plaque mur »Tunnel«
 250 × 125 mm



222561 (N)
Plaque de mur »Pavés«
 250 × 125 mm



222562 (N)
Plaque de mur »Pierres naturelles«
 250 × 125 mm



222563 (N)
Plaque de mur »Basalte«
 250 × 125 mm



222564 (N)
Plaque de mur »Jurassique«
 250 × 125 mm



222565 (N)
Plaque de mur »Granit«
 250 × 125 mm



222566 (N)
Plaque de mur »Pierre de taille«
 250 × 125 mm



222567 (N)
Plaque de mur »Pierre naturelle taillée«
 250 × 125 mm



222568 (N)
Plaque de mur »Briques«
 250 × 125 mm



222569 (N)
Plaque de mur »Pavés en blocage romain«
 250 × 125 mm

Les plaques de déco servent à la construction d'installation de différents styles:

Pour structurer les dénivellations dans la construction étagée, pour la réalisation de clôtures et de pavés et pour l'embellissement de murs d'édifices.

Les plaques en carton imprimées ont un format de 250 × 125 mm et une épaisseur d'env. 0,5 mm.

Les plaques sont imprimées de telle sorte que les pierres de taille se trouvent en position horizontale dans la construction de tunnels.





CONCEPTION ROUTIÈRE, CHAMPS, PELOUSES, CHEMINS



CONCEPTION ROUTIÈRE

Grâce à FALLER, la construction routière est réalisée de manière tout aussi bien réussie que la construction des rails. Les feuilles de chaussée ne conviennent cependant pas comme revêtement du fil de guidage du Car System.

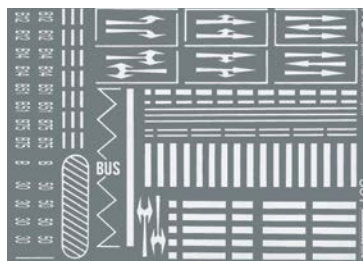

180536 (H0) 272451 (N)

Signalisation horizontale des routes

Décalcomanies avec les signalisations horizontales courantes.

Époque IV (H0) • Époque III (N)

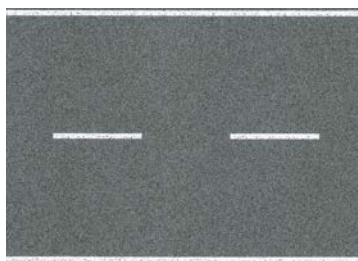

170630 (H0) 272458 (N)

Feuille Route, souple

autoadhésif, à deux voies, avec marquage.

1000 × 80 mm (H0) •

1000 × 40 mm (N)



170631 (H0) 272459 (N)

Courbe Route 90°

4 pièces, autoadhésives, à deux voies, adapté à art. 170630.



170632 (H0)

Feuille Route, souple

autoadhésif, à deux voies, sans marquage.

1000 × 80 mm

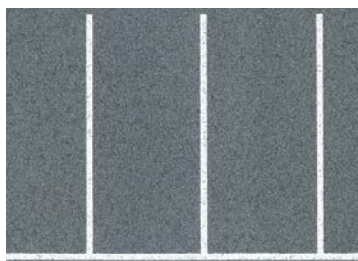

170633 (H0)

Parc de stationnement

autoadhésif. Marquage rectangulaire.

1000 × 60 mm

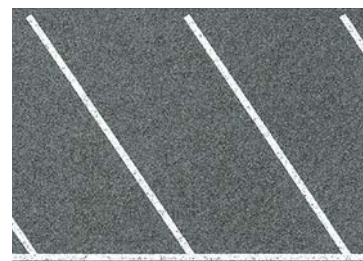

170634 (H0)

Parc de stationnement

autoadhésif. Marquage en épi.

1000 × 60 mm



170646 (H0)

Place de pavés en blocage

autoadhésif

480 × 240 mm



170647 (H0)

Feuille de pavés en blocage

autoadhésif

1000 × 70 mm

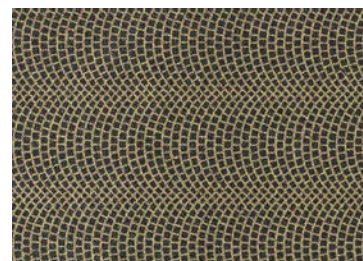

170652 (H0)

Feuille pavé

Pavés en blocage romain, autocollant, souple.

1000 × 60 mm

**180533 (H0)****Set panneaux de route**

Jeu de l'Époque V avec des panneaux de localité à impression numérique, des panneaux de circulation avec poteaux ainsi que des croix de Saint-André.

Époque V - Nouveauté 2016

**180534 (H0)****Set panneaux de route**

Lot de l'époque III avec panneaux de localité à impression numérique et panneaux de signalisation avec poteaux ainsi que des croix de Saint-André.

Époque III

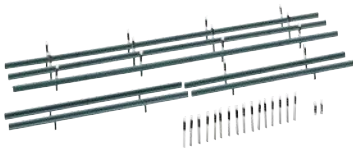
**180535 (H0)****Glissières de protection, 32 bornes de délimitation**

Pour la sécurité de la voie de circulation.

Époque III - Longueur totale: 1600 mm

**180537 (H0)****Set de plaques trottoir**

Dimension de plaque:

160 × 113 mm (2x)

Bordures: 3420 mm

Époque III

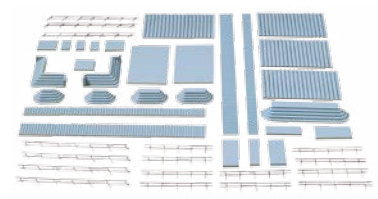
**180519 (H0)****Kit d'escaliers**

Vous pouvez utiliser ces escaliers et marches partout où il faut monter et descendre. Avec balustrades assorties.

Époque II

**180376 (H0)****Lampadaire**

Prêt à être branché: 14 - 16 V, tension continue/alternative

Époque IV - 95 mm

**180538 (H0)****Kit de lampadaires**

26 attrapes de feux de signalisation et 6 versions différentes. Non éclairable.

Époque IV

**272453 (N)****Kit de lampadaires**

56 attrapes de feux de signalisation et 4 versions différentes. Non éclairable.

Époque IV

**272450 (N)****Set panneaux de route**

Europe international (1977 - 1985) Avec feuillet et culière de transfert, grappes à panneaux de signalisation.

Époque IV

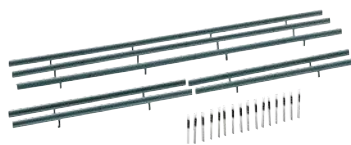
**272452 (N)****Glissières de protection, 40 Bornes de délimitation**

Longueur totale: 860 mm

Époque III

**272540 (N)****Set de plaques trottoir**

Dimension de plaque: chacune 60 × 87 mm

Bordures en pierre: 1660 mm

Époque III

SEGMENTS DE PAYSAGE

Avec ces segments de paysage la faune et la flore de l'installation sont rendus encore plus réalistes.



180458 (HO, TT, N)
Champ de céréales avec coquelicots
Nouveauté 2016 - 210 × 148 × 3 mm



180459 (HO, TT, N)
Champ de potirons
Nouveauté 2016 - 210 × 148 × 3 mm



180469 (HO, TT, N)
Bandes de champ
210 × 148 × 9 mm



180479 (HO, TT, N)
Champ d'herbes sauvages
210 × 148 × 9 mm



180460 (HO, TT, N)
Prairie fleurie
210 × 148 × 9 mm

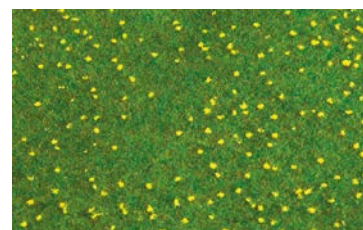

180462 (HO, TT, N)
Prairie de pissenlits
210 × 148 × 3 mm

Segments de paysages

Les éléments de paysage sont en général constitués de manière à ce qu'ils puissent être intégrés en surface et de manière partielle, c'est-à-dire par pièces individuelles pour le modélisme. Tous les segments, sauf le chemin de campagne et le cours de ruisseau, présentent une taille de 210 × 148 mm et correspondent au format DIN A5. Les produits sont en partie constitués de plusieurs couches de support de différentes couleurs et de diverses consistances, pouvant être livrés sous forme de feuille à flochage. Les données du chemin de campagne et de la bordure de ruisseau sont différentes. Pour la conception des chemins on livre des bandes juxtaposées et autocollantes que les modélistes vont ensuite découper, assembler et intégrer au terrain.





180463 (HO, TT, N)
Champ de colza
210 × 148 × 6 mm



180465 (HO, TT, N)
Prairie d'herbes sauvages
210 × 148 × 6 mm



180466 (HO, TT, N)
Champs de céréales
210 × 148 × 3 mm



180467 (HO, TT, N)
Prairie fleurie
210 × 148 × 9 mm



180470 (HO, TT, N)
Chemins ruraux
210 × 49 × 6 mm (3 x)

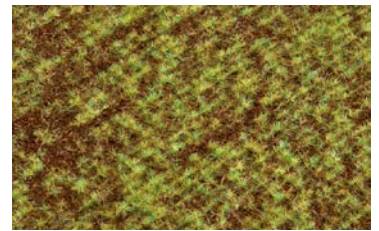

180471 (HO, TT, N)
Champ
210 × 148 × 3 mm



180473 (HO, TT, N)
Étang
210 × 148 × 6 mm



180474 (HO, TT, N)
Remblai/Talus
210 × 148 × 3 mm



180475 (HO, TT, N)
Sol forestier
210 × 148 × 10 mm



180476 (HO, TT, N)
Prairie avec bloc erratique
210 × 148 × 10 mm

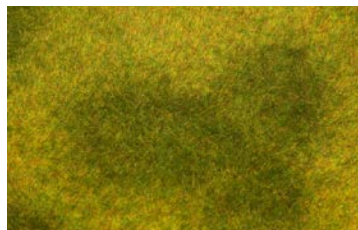

180488 (HO, TT, N)
Prairie vert claire
210 × 148 × 6 mm

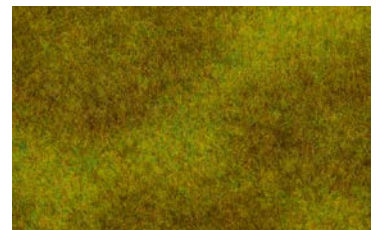

180489 (HO, TT, N)
Prairie vert foncé
210 × 148 × 6 mm

FEUTRES DE TERRAIN

Un élément classique indispensable pour le paysagisme: le feutre de terrain - plus facile à travailler, au flocage dense, à la teinture réaliste, et facile à enrouler.



180750 - 1000 × 750 mm
180751 - 1000 × 1500 mm
180752 - 1000 × 2500 mm

Plaque de terrain Prairie fleurie



180753 - 1000 × 750 mm
180754 - 1000 × 1500 mm
180755 - 1000 × 2500 mm

Plaque de terrain vert clair



180756 - 1000 × 750 mm
180757 - 1000 × 1500 mm
180758 - 1000 × 2500 mm

Plaque de terrain vert foncé



180778
Plaque de terrain Ballast gris
1000 × 750 mm



180785
Plaque de terrain Ballast brun foncé
1000 × 750 mm



180786
Plaque de terrain Ballast brun clair
1000 × 750 mm

FLOCONS DE TERRAIN

En bordure de forêt des flocons de grande et de moyenne taille représentent de la verdure en pleine croissance.



171303
Herbe de terrain PREMIUM
herbe sèche, très fine, beige
290 ml

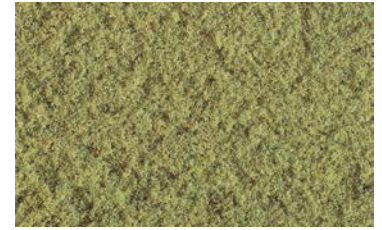

171304
Herbe de terrain PREMIUM
herbe sèche, très fine, verte
290 ml

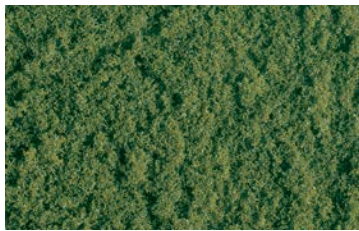

171305
Herbe de terrain PREMIUM
herbe d'été, très fine, vert
290 ml



171403
Herbe de terrain PREMIUM
erbe de printemps, fine, vert
290 ml



171404
Herbe de terrain PREMIUM
herbe d'été, fine, vert
290 ml



171506 (HO, TT, N)
Flocons de terrain PREMIUM
moyens, vert moyen
290 ml

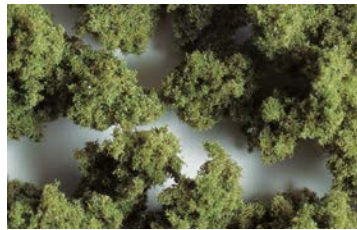

171554 (HO, TT, N)
Flocons de terrain PREMIUM
grossiers, vert olive
290 ml



171555 (HO, TT, N)
Flocons de terrain PREMIUM
grossiers, vert clair
290 ml

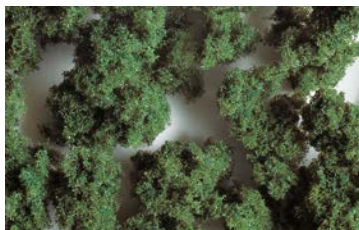

171556 (HO, TT, N)
Flocons de terrain PREMIUM
grossiers, vert moyen
290 ml



171557 (HO, TT, N)
Flocons de terrain PREMIUM
grossiers, vert foncée
290 ml



171601 (HO, TT, N)
Feuillage de terrain PREMIUM
vert pairie
290 ml

L'aménagement de la végétation

à l'aide des articles PREMIUM

De petits arbustes peuvent être créés avec les flocons de taille »grossière«, comme p.ex. art. 171554, 171555 et 171556.



171602 (HO, TT, N)
Feuillage de terrain PREMIUM vert clair
290 ml

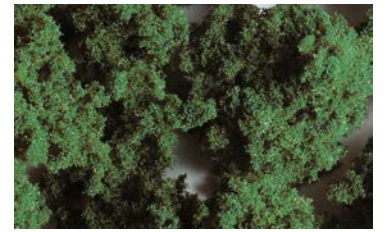

171603 (HO, TT, N)
Feuillage de terrain PREMIUM vert moyen
290 ml

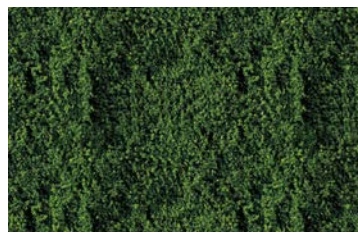

181391 (HO, TT, N)
Matériel de flocage vert foncé
250 × 120 mm



181392 (HO, TT, N)
Nappe fibres de feuillaison vert moyen
250 × 120 mm

Idéal pour la conception de buissons, flore de montagne, rives etc.



170729
Lichens vert
trié - 50 g



170730
Lichens
5 couleurs différentes
80 g



171671 Kit d'initiation »Construction de Paysages« PREMIUM

Ce kit d'initiation permet de développer la dextérité nécessaire à la création d'un paysage de maquette très réaliste.

Le coffret contient (pour une surface d'env. 600 × 600 mm):

1 flacon de peinture de base couleur terre, 4 sachets d'herbe de terrain (très fine) en différents tons, un sachet d'herbe (grossière) et un de feuillage de terrain, 1 flacon de colle à paysage avec buse à vaporiser ainsi que des conseils d'utilisation détaillés.



180691

Appareil d'enherbage »Gras-Fix«

Les fibres herbeuses sont chargées électrostatiquement avec cet appareil. Une pose verticale des fibres sur la surface de prairie en résulte.

L'article est composé de: Appareil d'enherbage »Gras-Fix« avec poignée ergonomique, ouverture légèrement ouverte au haut et à remplir lors du travail, grande ouverture à tamis pour la répartition sur une grande surface, en plus un entonnoir enfichable et orientable pour le dosage fin, une pile bloc 9 V et un câble pour le pôle opposé avec une pince de contact.



170680

Boîte interchangeable »Gras-Fix«

Boîte de conservation refermable pour fibres de flocage, sert d'élément rapporté convenant au »Gras-Fix« (art. 180691). Les deux couvercles permettent, lors du remplissage de l'outil à verdure, le changement rapide et commode de fibres de hauteur ou de couleur différente.



171700

Petite saupoudreuse, vide

Boîte transparente avec étiquette pour une inscription, convient à la conservation de tout type de matériel de flocage utilisé dans le modélisme. Deux couvercles rabattables intégrés dans le bouchon à visser permettent un dosage aisé et précis lors de l'épandage et le déversement.

»Gras-Fix«

Les étapes suivantes mènent à un résultat parfait:

- Peignez la surface à enherber avec le FALLER Colofix (art. 180501).
- Remplissez l'appareil Gras-Fix avec les fibres d'herbe, uni ou mélangés.
- Prenez une petite aiguille et enfichez-la dans l'installation à proximité d'une surface à enherber, fixez ensuite le pôle opposé avec la pince de contact.
- Mettez l'appareil en marche en cas, tenez-le à env. 10 - 15 cm au dessus de la surface à enherber et secouez-le légèrement.
- Les fibres sont ainsi placés proprement et verticalement dans la couche de colle.



FIBRES DE FLOCAGE PREMIUM

Pour la réalisation de prairies et d'espaces verts. Particulièrement bien adaptée pour l'enherbement électrostatique avec notre »Gras-Fix« (art. 180691).



6 mm



12 mm



170775 (H0, TT, N)

»Foin«

Nouveauté 2016

Hauteur de fibre: 6 mm • 30 g



170776 (H0, TT, N)

»Paille«

Nouveauté 2016

Hauteur de fibre: 6 mm • 30 g



170777 (H0, TT, N)

»Remblai de voie«

Nouveauté 2016

Hauteur de fibre: 6 mm • 30 g

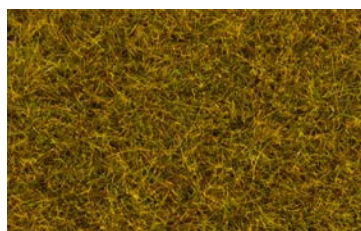

170770 (H0, TT, N)

»Vert prairie«

Hauteur de fibre: 6 mm • 80 g

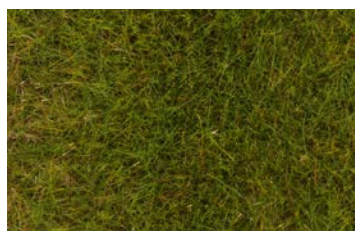

170771 (H0, TT, N)

»Prairie de printemps«

Hauteur de fibre: 6 mm • 30 g



170772 (H0, TT, N)

»Prairie au début de l'été«

Hauteur de fibre: 6 mm • 30 g

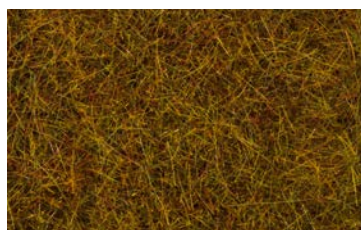

170773 (H0, TT, N)

»Prairie d'automne«

Hauteur de fibre: 6 mm • 30 g

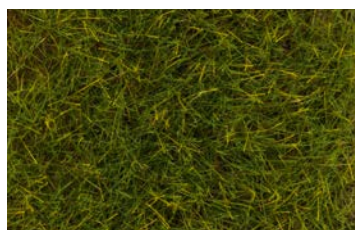

170774 (H0)

»Prairie d'été«

Hauteur de fibre: 12 mm • 30 g



180484 (H0, TT, N)

Prairie, longue, vert clair

Hauteur de fibre: 6 mm • 30 g



180485 (H0, TT, N)

Herbe, longue, vert foncé

Hauteur de fibre: 6 mm • 30 g

Fibres



170725

Fibres vert

Hauteur de fibre: 2 mm • 35 g



170726

Fibres vert foncé

Hauteur de fibre: 2 mm • 35 g



170727

Fibres brun foncé

Hauteur de fibre: 2 mm • 35 g

Matériel de flocage



170702

Matériel de flocage vert pomme

30 g

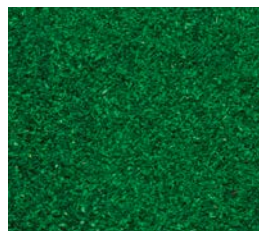

170703

Matériel de flocage vert forêt

30 g

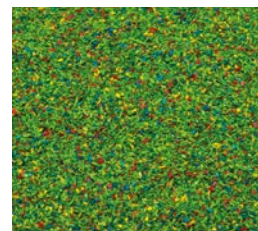

170710

Matériel de flocage prairie fleurie

30 g



170728

Matériel de flocage Chemin de terre

85 g

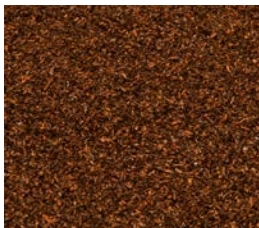

170704

Matériel de flocage brun labour

30 g



170705

Matériel de flocage brun sable

30 g



170706

Matériel de flocage gris

30 g



170720

Matériel de flocage ballast

140 g



170744 (HO, TT, N)

Matériel de flocage quartz

250 g



170745

Matériel de flocage pierraille

250 g



171691 (HO, N)

Matériel de flocage PREMIUM Cailloux

300 g

LE JARDINAGE FACILE!

Des végétaux colorés à placer directement, sans couper ni coller.
Il suffit juste de planter et de profiter de la vue!



181270 (H0)

6 Plantes en pot

Nouveauté 2016 - Hauteur totale: env. 13-20 mm



181271 (H0)

12 Hortensias

Nouveauté 2016 - Hauteur totale: env. 15 mm



181272 (H0)

18 Hibiscus

Nouveauté 2016 - Hauteur totale: env. 16 mm



181273 (H0)

28 Plants de rhubarbe

Nouveauté 2016 - Hauteur totale: env. 10 mm

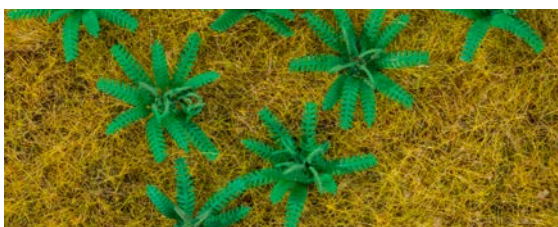

181274 (H0)

12 Fougères

Nouveauté 2016 - Hauteur totale: env. 11 mm



181275 (H0)

14 Plants de tabac

Nouveauté 2016 • Hauteur totale: env. 19 mm

Facile à appliquer

Le support doit être propre et sec. Enduire d'une couche de Color-Fix Color et mettre après de l'herbe (en passant de longue à courte), de la verdure, ou recouvrir le sol de matériel de flocage brun. Placez ensuite les plantes ponctuellement à votre guise avec un peu de colle. C'est ainsi qu'on obtient des effets très jolis et réalistes.



181264 (H0)

28 Ails décoratifs de très grande taille

Hauteur totale: env. 12 mm



181265 (H0)

32 Jacinthes en grappe

Hauteur totale: env. 10 mm



181266 (H0)

6 Pastèques

Hauteur totale: env. 8 mm



181267 (H0)

32 Primevères

Hauteur totale: env. 12 mm



181268 (H0)

6 Rosiers grimpants

Hauteur totale: env. 45 mm



181269 (H0)

14 Buissons en fleurs

Hauteur totale: env. 13 mm





181256 (HO)

16 Tournesols

Hauteur totale: env. 20 mm



181262 (HO)

36 Tulipes

Hauteur totale: env. 7 mm

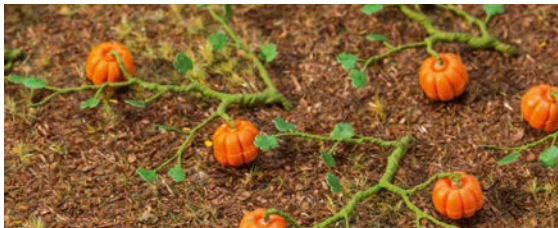

181258 (HO)

6 Plants de citrouille

Hauteur totale: env. 6 mm



181259 (HO)

18 Plants de tomate

Hauteur totale: env. 15 mm



181260 (HO)

12 Nénuphars

Hauteur totale: env. 5 mm



181261 (HO)

24 Roseaux-massues

Hauteur totale: env. 28 mm



181257 (HO)

10 Choux de Milan et 10 Choux-fleurs

Hauteur totale: env. 5 mm



181263 (HO)

10 Choux blancs et 10 Choux rouges

Hauteur totale: env. 5 mm



ARBRES, BUISSONS, CLÔTURES

DO-IT-YOURSELF PREMIUM ARBRES



181104 (HO, TT, N)

Do-it-yourself PREMIUM Bouleau

120 mm

181105 (HO, TT, N)

Do-it-yourself PREMIUM Platane

95 mm

Savoir-faire

Fabriquez des pièces uniques et exclusives avec les produits les plus simples. Le tronc et les branches, les paillettes d'une couleur naturelle et le feuillage comme matériel de support sont les composantes des arbres do-it-yourself de FALLER: Nous vous montrons comment vous pouvez concevoir votre arbre PREMIUM entièrement personnalisé. Aussi économique que génial!

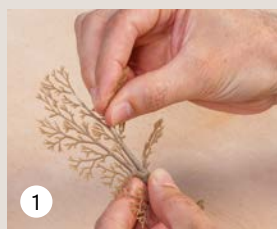

1

Former

Déterminez la forme de la cime en tordant les branchages dans la direction souhaitée.

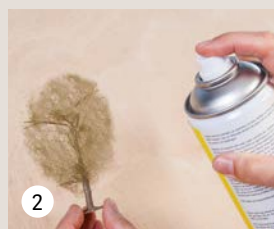

2

La fixation

Préparez la fixation de la feuillaison avec un peu de colle en aérosol (art. 170497).



3

La construction de la couronne

Préparez ensuite la construction de la couronne et tirez le feuillage sur les branches de votre arbre.



5

Enherber

Verdissez l'arbre en répartissant des paillettes sur tout le feuillage tout en tournant le tronc. Ce faisant, placez une feuille en support au cas où vous voudriez répéter ce processus.



4

Preparer le feuillage

Déployez le feuillage avec précaution jusqu'à ce que sa taille entoure à peu près les branchages.

181106 (HO, TT, N)

Do-it-yourself PREMIUM Chêne

140 mm

181107 (HO, TT, N)

Do-it-yourself PREMIUM
Platane au printemps

95 mm



181100 (HO, TT, N)

Do-it-yourself PREMIUM Peuplier

180 mm

181101 (HO, TT, N)

Do-it-yourself PREMIUM Orme

110 mm



181102 (HO, TT, N)

Do-it-yourself PREMIUM Peuplier

180 mm

181103 (HO, TT, N)

Do-it-yourself PREMIUM
Arbre feuillu

110 mm



FEUILLUS

Grâce aux branches des couronnes d'arbres et à leur hauteur, les feuillus animent les lignes et les surfaces de votre bâtiment miniature d'une manière inimitable.



181178 (HO, TT, N)
1 PREMIUM Aulne
 Nouveauté 2016 • ca. 145 mm



181181 (HO, TT, N)
1 PREMIUM
Érable champêtre
 ca. 75 mm



181179 (HO, TT, N)
1 PREMIUM Hêtre
 Nouveauté 2016 • ca. 145 mm



181183 (HO, TT, N)
1 PREMIUM Hêtre
 ca. 110 mm



181185 (HO, TT, N)
1 PREMIUM
Bouleau, grand
 ca. 145 mm



181206 (HO, TT, N)
1 PREMIUM Chêne
 145 mm



181176 (H0, TT, N)

1 PREMIUM Chêne

Nouveauté 2016 • ca. 130 mm



181180 (H0, TT, N)

1 PREMIUM Frêne

Nouveauté 2016 • ca. 130 mm



181184 (H0, TT, N)

1 PREMIUM Chêne

Nouveauté 2016 • ca. 110 mm



181209 (H0, TT, N)

**1 PREMIUM Frêne
Feuillage d'automne**

95 mm



181182 (H0, TT, N)

1 PREMIUM Sorbier

ca. 90 mm



181193 (H0, TT, N)

**1 PREMIUM Tilleul
au printemps**

140 mm



181328 (H0, TT, N)
1 PREMIUM Saule pleureur
100 mm



181212 (H0, TT)
1 PREMIUM Chêne rouvre
100 mm



181344 (H0, TT)
1 PREMIUM Tilleul
200 mm



181342 (H0, TT)
3 PREMIUM Trembles
170 mm



181190 (H0, TT, N)

2 PREMIUM Cerisiers sauvages

120 mm, 85 mm



181214 (H0, TT)

2 PREMIUM Cerisiers

80 mm



181192 (H0, TT, N)

1 PREMIUM Châtaignier

200 mm



181343 (H0, TT)

1 PREMIUM Marronnier

200 mm



181177 (H0, TT, N)

**1 PREMIUM
Peuplier noir**

Nouveauté 2016 - ca. 140 mm



181191 (H0, TT, N)
2 PREMIUM Ormes
 100 mm



181219 (H0, TT, N)
2 PREMIUM Petits ormes
 95 mm



181189 (H0, TT, N)
1 PREMIUM Prunellier + 1 PREMIUM Forsythia
 ca. 50 mm + 40 mm



181329 (N, Z)
5 PREMIUM Arbres feuillus
 40 mm – 70 mm

181218 (H0, TT, N)
5 PREMIUM Arbres feuillus
 55 mm





181427 (H0, TT, N)
3 Platanes
 90 mm



181451 (H0, TT, N)
2 Chênes
 110 mm



181365 (H0)
2 Frênes »Série Super«
 110 mm



181364 (H0)
2 Hêtres »Série Super«
 180 mm



181411 (H0, TT, N)
3 Hêtres
 150 mm



181372 (H0, TT, N)
3 Bouleaux des sables »Série Super«
 130 mm



181376 (H0, TT)
3 Bouleaux pleureurs »Série Super«
 90 mm



181420 (H0)
3 Bouleaux
 130 mm



181423 (H0, TT, N)
4 Bouleaux
 90 mm



181486 (H0, TT, N)
5 Bouleaux
55 mm



181405 (H0, TT, N)
2 Bouleaux + 2 Peupliers
70 mm



181412
4 Arbres feuilles
60 mm



181416 (H0, TT, N)
4 Arbres feuilles
110 mm



181488 (H0, TT, N)
6 Arbres assortis
60 mm



181361 (H0, TT, N)
3 Arbres fruitiers »Série Super«
110 mm



181402
4 Arbres fruitiers
60 mm



181407 (H0, TT, N)
4 Arbres fruitiers
60 mm



181403 (H0, TT, N)
3 Pommiers
80 mm

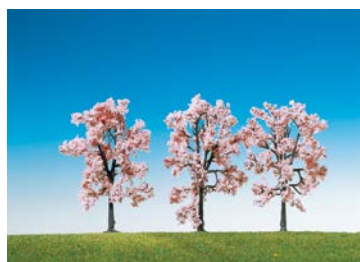

181406 (H0, TT, N)
3 Cerisiers
80 mm



181252 (H0, TT, N)
48 Arbres décoratifs
Hauteur totale: env. 25 mm



181526 (H0, TT, N)

10 Feuillus, assortis

Nouveauté 2016 - 60 - 115 mm



181525 (H0, TT, N)

30 Arbres feuilles

130 mm



181477 (H0, TT, N)

20 Arbres de forêt mixte, assortis

60 - 120 mm



181497 (H0)

15 Arbres de forêt mixte, assortis

100 mm



181495 (H0, TT, N)

15 Arbres de forêt mixte, assortis

90 - 150 mm

CONIFÈRES

Frais et vert même en hiver. Les beaux conifères avec la couronne en forme de quille conviennent à tous les sites de modèles réduits.



181315 (H0, TT)

1 PREMIUM Mélèze

210 mm



181312 (H0, TT)

2 PREMIUM Épicéas

à planter - 150 mm



181313 (H0, TT)

1 PREMIUM Épicéa

à planter - 200 mm



181311 (H0, TT, N)

2 PREMIUM Épicéas

110 mm



181302 (H0, TT)

2 PREMIUM Sapins

130 mm



181602 (H0, TT, N)
3 Petits sapins
 50 mm



181604 (H0, TT, N)
3 Petits et 3 grands sapins
 50 – 120 mm



181370 (H0, TT, N)
3 Pins sylvestres »Série Super«
 100 mm



181481 (H0, TT, N)
20 Conifères
 70 - 150 mm



181527 (H0, TT, N)
10 Sapins, assortis
 90 - 120 mm



181464 (H0, TT, N)
50 Sapins
 10 × 110 mm, 15 × 90 mm, 15 × 70 mm, 10 × 50 mm



181493 (H0)
40 Sapins argenté
 50 - 120 mm



181440
30 Sapins
 10 × 30 mm, 10 × 50 mm, 10 × 70 mm



181439 (H0, TT, N)
15 Sapins
 5 × 90 mm, 5 × 120 mm, 5 × 150 mm



181224 (H0, TT)

2 PREMIUM Arbres dénudés

120 mm



181225 (H0, TT, N)

2 PREMIUM Arbres dénudés

70 mm



181490 (H0, TT, N)

36 Vignes

30 mm



181254 (H0, TT, N)

24 Vignes

Hauteur totale: env. 35 mm



181250 (H0, TT, N)

36 Plantes de maïs

Hauteur totale: env. 25 mm



181255 (H0, TT, N)

Broussailles

Hauteur totale: env. 40 - 80 mm

BUISSONS, HAIES

Arbres, arbustes, haies, buissons des espèces, formes et variétés les plus diverses.



181204 (H0, TT, N)
4 PREMIUM Buissons
70 mm



181355 (H0, TT, N)
2 PREMIUM Arbrisseaux
»Lilas + Boule-de-neige«
50 mm + 40 mm



181339 (H0, TT, N)
1 PREMIUM If +
1 PREMIUM Sureau
80 mm + 55 mm



181230 (H0, TT, N)
3 PREMIUM Buissons
40 mm



181233 (H0, TT, N)
5 PREMIUM Haies de mûrier
20 – 40 mm

181229 (H0, TT, N)
6 PREMIUM Thuyas
40 mm





181350 (HO, TT, N)

3 PREMIUM Haies vert clair

160 × 25 × 20 mm



181352 (HO, TT, N)

3 PREMIUM Haies fleurs rouges

160 × 25 × 20 mm



181235 (HO, TT, N)

4 PREMIUM Haies Vacances d'automne

100 × 15 × 12 mm



181356 (HO, TT, N)

4 PREMIUM Haies vert clair

100 × 15 × 10 mm



181358 (HO, TT, N)

4 PREMIUM Haies fleurs rouges

100 × 15 × 10 mm



181234 (HO, TT, N)

2 PREMIUM Haies de décoration/charmille

300 × 13 × 17 mm (2 x)



171839 (HO, TT)

PREMIUM Plante grimpante vertes

À utiliser parfaitement comme plantes grimpantes sur les façades des maisons ou sur les murs, ainsi que comme buissons sous forme regroupée.

20 pièces

Les haies PREMIUM FALLER

vertes, fleurissant en rouge, disponibles en deux tailles. Elles sont munies de points destinés à la rupture permettant de les adapter aux nécessités du terrain. Une autre mise en œuvre personnalisée réside dans la séparation en longueur des végétaux constitués chacun de deux pièces plastiques moulées accouplées. On peut ainsi planter des végétaux des deux côtés d'une clôture ou bien les couper et agrémenter le jardin de plantes en floraison.

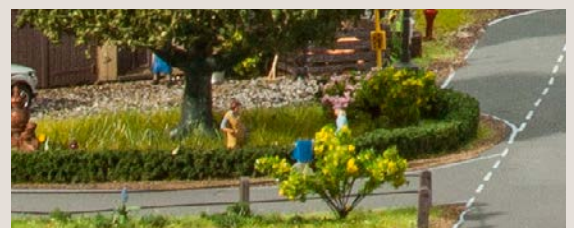



181398 (HO, TT, N)

3 Haies vert clair

100 × 10 × 10 mm



181399 (HO, TT, N)

3 Haies à fleurs jaunes

100 × 10 × 10 mm



181366 (HO, TT, N)

6 Broussailles »Série Super«

30 mm



181375 (HO, TT, N)

3 Buissons »Série Super«

à planter - 50 mm



181468 (HO)

6 Broussailles

45 mm



181474 (HO, TT, N)

12 Buissons

de différentes couleurs - 40 mm



181475 (HO, TT, N)

6 Forsythias à fleurs jaunes

40 mm



181476 (HO, TT, N)

6 Buissons à fleurs rouges

40 mm



181478 (HO, TT, N)

6 Buissons en fleurs blanches

40 mm



181479 (HO, TT, N)

6 Buissons vert

40 mm



181443 (HO, TT, N)

3 Buissons

500 × 4 × 7 mm



181448 (HO, TT, N)

2 Haies

500 × 12 × 15 mm



181449

2 Haies

500 × 8 × 15 mm



181489 (HO, TT, N)

3 Haies

500 × 10 × 27 mm

CLÔTURES

Deux précautions valent mieux qu'une. La diversité des différentes clôtures est très grande, c'est idéal pour chaque maquette.



180403 (H0)
Garde-fou en fer
 Époque I • Pièces: 12 •
 Longueur totale: 1820 mm



180407 (H0)
Clôture à croisillons
 Époque I • Pièces: 6 •
 Longueur totale: 1080 mm



180401 (H0)
Balustrade
 Époque II • Pièces: 6 •
 Longueur totale: 1080 mm



180404 (H0)
Balustrade
 Époque III • Pièces: 8 •
 Longueur totale: 1432 mm



180413 (H0)
Clôture de protection
 Époque III • Pièces: 6 •
 Longueur totale: 1260 mm



180428 (H0)
Clôtures modernées
 Époque IV • Pièces: 6 •
 Longueur totale: 1242 mm



180412 (H0)
Clôture métallique avec portail
 Époque I • Pièces: 8 •
 Longueur totale: 1046 mm



180433 (H0)
Clôtures métalliques
 Époque III • Pièces: 23 •
 Longueur totale: 1010 mm



180435 (H0)
Clôtures de barrage
 Époque IV • Longueur totale:
 460 mm



180411 (H0)
Clôture de jardin en fer
 Époque I - Pièces: 12 -
 Longueur totale: 684 mm



180410 (H0)
Clôture de jardin avec portes
 Époque II - Pièces: 10 -
 Longueur totale: 710 mm



180429 (H0)
Clôture de jardinet
 Époque IV - Pièces: 26 -
 Longueur totale: 385 mm



180402 (H0)
Assortiment de 2 clôtures
 Époque I - Pièces: 6 -
 Longueur totale: 1080 mm



180432 (H0)
Clôture métallique avec montants en béton
 4 m fil de fer, 80 montants en béton.
 Époque I



180405 (H0)
Clôture à claire-voie
 Époque I - Pièces: 12 -
 Longueur totale: 790 mm



180406 (H0)
4 Clôtures pour prés et jardins
 Époque I - Pièces: 32 -
 Longueur totale: 2360 mm



180408 (H0)
Clôture Bonanza
 Époque I - Pièces: 18 -
 Longueur totale: 1341 mm



180414 (H0)
Clôture à treillis métalliques avec poteau en bois
 Époque III - Pièces: 5 -
 Longueur totale: 340 mm



180434 (H0)
Systèmes de clôture pour stalles et ferme de stabulation libre
 Époque V - Pièces: 42 -
 Longueur totale: 2000 mm
 (2 x 1000 mm)



180430 (H0)
Clôture d'enclos I
 Époque II - Pièces: 45 -
 Longueur totale: 876 mm



180431 (H0)
Clôture d'enclos II
 Époque II - Pièces: 41 -
 Longueur totale: 876 mm



180427 (H0)
Balustrade en bois
 Époque IV • Pièces: 6 •
 Longueur totale: 1242 mm



272402 (N)
Clôture Bonanza
 Époque I • Pièces: 20 •
 Longueur totale: 930 mm



272410 (N, Z)
Clôture en lattes de bois
 Époque I • Modèle Lasercut •
 Porte : 36 × 0,5 × 7,8 mm (2 x) •
 Clôture : 86 × 0,5 × 7,8 mm (4 x)



272403 (N)
Clôture à claire-voie
 Époque I • Pièces: 20 •
 Longueur totale: 437 mm



272407 (N)
Clôture de pâturage et de chasse
 Époque I • Pièces: 2 × 6 •
 Longueur totale: 249 mm/272 mm



272408 (N)
Systèmes de clôture pour stalles et ferme de stabulation libre
 Époque V • Pièces: 84 •
 Longueur totale: 936 mm (2 × 468 mm)



272409 (N)
Clôture de jardinet
 Époque IV • Pièces: 14 •
 Longueur totale: 210 mm



272406 (N)
Clôture de jardin avec porte
 Époque I • Pièces: 14 •
 Longueur totale: 540 mm



272405 (N)
Mur de fabrique
 Époque III • Pièces: 12 •
 Longueur totale: 684 mm



272420 (N)
Clôtures métalliques
 Époque III • Pièces: 10 •
 Longueur totale: 370 mm



272401 (N)
Balustrade
 Époque III • Pièces: 8 •
 Longueur totale: 816 mm



272404 (N)
Garde-fou en fer
 Époque I • Pièces: 12 •
 Longueur totale: 976 mm

PETITES PIÈCES EN SACHET

Que ce soit un diorama ou un dispositif, les mini-scènes sont fascinantes et impressionnent par leurs détails. Les articles suivants peuvent être utilisés de manière polyvalente et sont disponibles pour un prix modique. L'article idéal à emporter pour donner la touche finale à une scène. Essayez tout simplement!

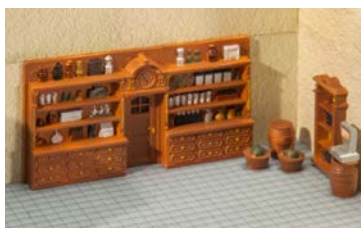

180923 (H0)
Aménagement de magasin
 Époque II • Nouveauté 2016 •
 68 × 36 × 7 mm



180930 (H0)
Jeu de panneaux de chantier
 Époque III • Nouveauté 2016



180931 (H0)
32 Balises de bord de route
 Époque III • Nouveauté 2016



180932 (H0)
Conteneur à vêtements usagés
 Époque IV • Nouveauté 2016



180933 (H0)
2 Poubelles, noires
 Époque IV • Nouveauté 2016



180935 (H0)
2 Calvaires avec banc
 Époque I • Nouveauté 2016



180937 (H0)
2 Hamacs avec support
 Époque V • Nouveauté 2016



180936 (H0)
Petite cabane
 Époque II • Nouveauté 2016 •
 41 × 38 × 38 mm



180938 (H0)
10 Bidons à lait
 Époque I • Nouveauté 2016



180939 (H0)
Niche et chien
 Époque I • Nouveauté 2016



180940 (H0)
6 Petites piles de bois de chauffage
Époque I - Nouveauté 2016



180901 (H0)
8 Vélos
Époque III



180902 (H0)
2 Barbecues de jardin
Époque V



180903 (H0)
40 Sacs
Époque I



180904 (H0)
12 Palettes
Époque III



180905 (H0)
10 Poubelles
Époque II



180906 (H0)
Outils et tonneaux
Époque I



180907 (H0)
20 Balles de foin
Époque IV

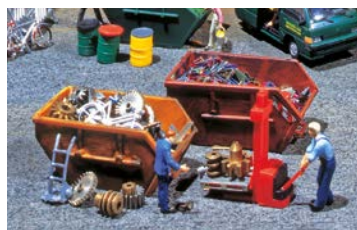

180908 (H0)
2 Bennes basculantes
Époque III



180909 (H0)
30 Traverses de voie ferrée
Époque I



180910 (H0)
Parasols, tables, bancs
Époque II



180911 (H0)
Calvaire et borne
Époque I



180912 (H0)
10 Poteaux d'incendie
Époque II



180913 (H0)
2 Conteneurs à ordures jaunes
Époque IV



180914 (H0)
2 Conteneurs à ordures bleus
Époque IV



180915 (H0)
2 Chariots élévateurs à palettes
Époque III



180916 (H0)
2 Wagonnets et 2 Berlines pour H0e
Époque I



180917 (H0)
8 Appliques
Époque I



180918 (H0)
Passerelle en bois
Époque I



180919 (H0)
4 Bancs
Époque I



180920 (H0)
Fumier
Époque I - 32 × 30 × 15 mm



180921 (H0)
6 Mâts de télégraphe
Époque I



180922 (H0)
Echelle de secours et rails
Époque IV

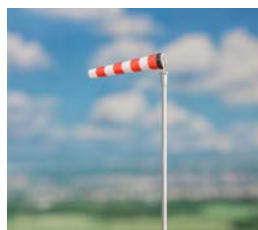

180924 (H0)
2 Manches à air avec mâts
Époque III



180925 (H0)
20 Troncs d'arbres
Époque I



180926 (H0)
Draisienne
Époque I - 40 × 30 × 22 mm



180927 (H0)
6 Caisses à fruits
 Époque I - 7 × 4,5 × 4 mm (6 x)



180928 (H0)
4 Mâts de lignes électriques
 Époque III



180929 (H0)
80 Rocailles
 Époque IV - 114,5 × 6 × 20 mm



272908 (N)
14 Boîtes aux lettres
 Époque III -
 Nouveauté 2016



272910 (N)
20 Balises de bord de route
 Époque III -
 Nouveauté 2016



272909 (N)
Chevalet de levage à broche
 Époque II - Nouveauté 2016 -
 48,5 × 11 × 22 mm (2 x)



272900 (N)
36 Balles de foin
 Époque IV



272901 (N)
2 Barbecues de jardin
 Époque IV



272902 (N)
2 Bennes basculantes
 Époque III



272903 (N)
8 Bicyclettes
 Époque II



272904 (N)
**Bancs de quai,
 panneaux publicitaires**
 Époque III



272905 (N)
Tables, chaises, parasols
 Époque II



272906 (N)
40 Caisses
 Époque I



272907 (N)
20 Fûts et 36 Sacs
 Époque I

COLLES, ACCESSOIRES, ELECTRONIQUE ARRIÈRE-PLANS DU MODÈLE



COLLES

Elles soudent le monde miniature: les colles. Comme il s'agit surtout d'avoir le bon dosage au bon endroit, les colles de FALLER disposent de canules fines spécialement développées.



170492 EXPERT

Cette colle est fabriquée selon une nouvelle recette, permettant d'atteindre des résultats optimaux. La canule spéciale permet un dosage de colle particulièrement fin. La colle peut être appliquée avec les plus petits points sur les pièces à coller, même à des endroits difficilement accessibles.

Contenu: 25 g



170490 SUPER-EXPERT

Cette colle pour professionnels réagit rapidement, colle plus rapidement et de manière plus durable. Avec canule spéciale et capuchon de canule.

Contenu: 25 g



170500 RAPID EXPERT

pour des travaux ultra rapides. Cette colle extra forte (cyanoacrylate) dispose de propriétés de collage améliorées, coule dans les plus petites cavités et se disperse moins. Vous pouvez réaliser presque tous les collages. À entreposer à un endroit frais et sombre.

Contenu: 10 g

170494 EXPERT LASERCUT

Cette colle relie les pièces en bois, carton, polystyrène deco-flex. Idéal pour la construction de modèles lasercut.

Contenu: 25 g



170486 Distillat nettoyant

Convient particulièrement au nettoyage des salissures sur bâtiments, voies, attractions de fête foraine, véhicules du Car System, etc.

Contenu: 25 ml



170489 Graisseur spécial

pour moteurs et engrenages petits. Avec canule spéciale pour un dosage très fin et un graissage propre, même à des endroits difficilement accessibles. Huile sans acides et sans résinification.

Contenu: 25 ml

170488 Lubrifiant au Teflon® – verseur spécial

Ce lubrifiant synthétique permet une lubrification permanente pour de multiples applications dans le domaine du modélisme. Sans couleurs, ne fait pas de taches, nettoie et protège contre la corrosion. Sans acides et sans résinification. À utiliser pour tout ce qui est à lubrifier, spécialement adapté aux modèles de fête foraine et aux pièces mécaniques.

Contenu: 25 ml

170497 Colle à pulvériser EXPERT

Colle à pulvériser élastique et incolore permettant de coller durablement. De pH neutre, non cancérigène.

Contenu: 400 ml



Quelles colles FALLER sont à utiliser à quelle occasion?

	Caoutchouc	Verre	Styrodur PUR	Carton	Papier	Bois	Polystyrène	Celluloïd	Polycarbonate PC	Plexiglas PMMA	Polychlorure de vinyle	Polyamide PA	SB	SAN	ABS	Polystyrène PS	
■	<input checked="" type="checkbox"/>	<input checked="" type="checkbox"/>	<input type="checkbox"/>	<input type="checkbox"/>	<input checked="" type="checkbox"/>	<input type="checkbox"/>	<input type="checkbox"/>	<input type="checkbox"/>	<input type="checkbox"/>	<input type="checkbox"/>	<input type="checkbox"/>	<input type="checkbox"/>	<input type="checkbox"/>	<input type="checkbox"/>	<input type="checkbox"/>	<input checked="" type="checkbox"/>	Polystyrène PS
170490 SUPER-EXPERT	<input checked="" type="checkbox"/>	<input checked="" type="checkbox"/>	<input type="checkbox"/>	<input type="checkbox"/>	<input type="checkbox"/>	<input type="checkbox"/>	<input type="checkbox"/>	<input type="checkbox"/>	<input type="checkbox"/>	<input type="checkbox"/>	<input type="checkbox"/>	<input type="checkbox"/>	<input type="checkbox"/>	<input type="checkbox"/>	<input type="checkbox"/>	<input type="checkbox"/>	ABS
170492 EXPERT	<input checked="" type="checkbox"/>	<input checked="" type="checkbox"/>	<input type="checkbox"/>	<input type="checkbox"/>	<input type="checkbox"/>	<input type="checkbox"/>	<input type="checkbox"/>	<input type="checkbox"/>	<input type="checkbox"/>	<input type="checkbox"/>	<input type="checkbox"/>	<input type="checkbox"/>	<input type="checkbox"/>	<input type="checkbox"/>	<input type="checkbox"/>	<input type="checkbox"/>	SAN
170500 RAPID EXPERT	<input checked="" type="checkbox"/>	<input checked="" type="checkbox"/>	<input type="checkbox"/>	<input type="checkbox"/>	<input type="checkbox"/>	<input type="checkbox"/>	<input type="checkbox"/>	<input type="checkbox"/>	<input type="checkbox"/>	<input type="checkbox"/>	<input type="checkbox"/>	<input type="checkbox"/>	<input type="checkbox"/>	<input type="checkbox"/>	<input type="checkbox"/>	<input type="checkbox"/>	SB
330593 Ciment POLA G	<input checked="" type="checkbox"/>	<input checked="" type="checkbox"/>	<input type="checkbox"/>	<input type="checkbox"/>	<input type="checkbox"/>	<input type="checkbox"/>	<input type="checkbox"/>	<input type="checkbox"/>	<input type="checkbox"/>	<input type="checkbox"/>	<input type="checkbox"/>	<input type="checkbox"/>	<input type="checkbox"/>	<input type="checkbox"/>	<input type="checkbox"/>	<input type="checkbox"/>	SB
■	<input checked="" type="checkbox"/>	<input checked="" type="checkbox"/>	<input type="checkbox"/>	<input type="checkbox"/>	<input type="checkbox"/>	<input type="checkbox"/>	<input type="checkbox"/>	<input type="checkbox"/>	<input type="checkbox"/>	<input type="checkbox"/>	<input type="checkbox"/>	<input type="checkbox"/>	<input type="checkbox"/>	<input type="checkbox"/>	<input type="checkbox"/>	<input type="checkbox"/>	Polyamide PA
170494 EXPERT LASERCUT	<input checked="" type="checkbox"/>	<input checked="" type="checkbox"/>	<input type="checkbox"/>	<input type="checkbox"/>	<input type="checkbox"/>	<input type="checkbox"/>	<input type="checkbox"/>	<input type="checkbox"/>	<input type="checkbox"/>	<input type="checkbox"/>	<input type="checkbox"/>	<input type="checkbox"/>	<input type="checkbox"/>	<input type="checkbox"/>	<input type="checkbox"/>	<input type="checkbox"/>	Polychlorure de vinyle
170659 Colofix-Flex	<input checked="" type="checkbox"/>	<input checked="" type="checkbox"/>	<input type="checkbox"/>	<input type="checkbox"/>	<input type="checkbox"/>	<input type="checkbox"/>	<input type="checkbox"/>	<input type="checkbox"/>	<input type="checkbox"/>	<input type="checkbox"/>	<input type="checkbox"/>	<input type="checkbox"/>	<input type="checkbox"/>	<input type="checkbox"/>	<input type="checkbox"/>	<input type="checkbox"/>	Polychlorure de vinyle
170660 Colofix-Color	<input checked="" type="checkbox"/>	<input checked="" type="checkbox"/>	<input type="checkbox"/>	<input type="checkbox"/>	<input type="checkbox"/>	<input type="checkbox"/>	<input type="checkbox"/>	<input type="checkbox"/>	<input type="checkbox"/>	<input type="checkbox"/>	<input type="checkbox"/>	<input type="checkbox"/>	<input type="checkbox"/>	<input type="checkbox"/>	<input type="checkbox"/>	<input type="checkbox"/>	Plexiglas PMMA
170661 Colofix-Color	<input checked="" type="checkbox"/>	<input checked="" type="checkbox"/>	<input type="checkbox"/>	<input type="checkbox"/>	<input type="checkbox"/>	<input type="checkbox"/>	<input type="checkbox"/>	<input type="checkbox"/>	<input type="checkbox"/>	<input type="checkbox"/>	<input type="checkbox"/>	<input type="checkbox"/>	<input type="checkbox"/>	<input type="checkbox"/>	<input type="checkbox"/>	<input type="checkbox"/>	Plexiglas PMMA
170662 Colle d'enrobage	<input checked="" type="checkbox"/>	<input checked="" type="checkbox"/>	<input type="checkbox"/>	<input type="checkbox"/>	<input type="checkbox"/>	<input type="checkbox"/>	<input type="checkbox"/>	<input type="checkbox"/>	<input type="checkbox"/>	<input type="checkbox"/>	<input type="checkbox"/>	<input type="checkbox"/>	<input type="checkbox"/>	<input type="checkbox"/>	<input type="checkbox"/>	<input type="checkbox"/>	Polycarbonate PC
180501 Colofix	<input checked="" type="checkbox"/>	<input checked="" type="checkbox"/>	<input type="checkbox"/>	<input type="checkbox"/>	<input type="checkbox"/>	<input type="checkbox"/>	<input type="checkbox"/>	<input type="checkbox"/>	<input type="checkbox"/>	<input type="checkbox"/>	<input type="checkbox"/>	<input type="checkbox"/>	<input type="checkbox"/>	<input type="checkbox"/>	<input type="checkbox"/>	<input type="checkbox"/>	Polycarbonate PC
■	<input checked="" type="checkbox"/>	<input checked="" type="checkbox"/>	<input type="checkbox"/>	<input type="checkbox"/>	<input type="checkbox"/>	<input type="checkbox"/>	<input type="checkbox"/>	<input type="checkbox"/>	<input type="checkbox"/>	<input type="checkbox"/>	<input type="checkbox"/>	<input type="checkbox"/>	<input type="checkbox"/>	<input type="checkbox"/>	<input type="checkbox"/>	<input type="checkbox"/>	Celluloïd
170500 RAPID EXPERT	<input checked="" type="checkbox"/>	<input checked="" type="checkbox"/>	<input type="checkbox"/>	<input type="checkbox"/>	<input type="checkbox"/>	<input type="checkbox"/>	<input type="checkbox"/>	<input type="checkbox"/>	<input type="checkbox"/>	<input type="checkbox"/>	<input type="checkbox"/>	<input type="checkbox"/>	<input type="checkbox"/>	<input type="checkbox"/>	<input type="checkbox"/>	<input type="checkbox"/>	Celluloïd
■	<input checked="" type="checkbox"/>	<input checked="" type="checkbox"/>	<input type="checkbox"/>	<input type="checkbox"/>	<input type="checkbox"/>	<input type="checkbox"/>	<input type="checkbox"/>	<input type="checkbox"/>	<input type="checkbox"/>	<input type="checkbox"/>	<input type="checkbox"/>	<input type="checkbox"/>	<input type="checkbox"/>	<input type="checkbox"/>	<input type="checkbox"/>	<input type="checkbox"/>	Polystyrène
170500 RAPID EXPERT	<input checked="" type="checkbox"/>	<input checked="" type="checkbox"/>	<input type="checkbox"/>	<input type="checkbox"/>	<input type="checkbox"/>	<input type="checkbox"/>	<input type="checkbox"/>	<input type="checkbox"/>	<input type="checkbox"/>	<input type="checkbox"/>	<input type="checkbox"/>	<input type="checkbox"/>	<input type="checkbox"/>	<input type="checkbox"/>	<input type="checkbox"/>	<input type="checkbox"/>	Polystyrène
■	<input checked="" type="checkbox"/>	<input checked="" type="checkbox"/>	<input type="checkbox"/>	<input type="checkbox"/>	<input type="checkbox"/>	<input type="checkbox"/>	<input type="checkbox"/>	<input type="checkbox"/>	<input type="checkbox"/>	<input type="checkbox"/>	<input type="checkbox"/>	<input type="checkbox"/>	<input type="checkbox"/>	<input type="checkbox"/>	<input type="checkbox"/>	<input type="checkbox"/>	Bois
170500 RAPID EXPERT	<input checked="" type="checkbox"/>	<input checked="" type="checkbox"/>	<input type="checkbox"/>	<input type="checkbox"/>	<input type="checkbox"/>	<input type="checkbox"/>	<input type="checkbox"/>	<input type="checkbox"/>	<input type="checkbox"/>	<input type="checkbox"/>	<input type="checkbox"/>	<input type="checkbox"/>	<input type="checkbox"/>	<input type="checkbox"/>	<input type="checkbox"/>	<input type="checkbox"/>	Bois
170497 Colle à pulvériser EXPERT	<input checked="" type="checkbox"/>	<input checked="" type="checkbox"/>	<input type="checkbox"/>	<input type="checkbox"/>	<input type="checkbox"/>	<input type="checkbox"/>	<input type="checkbox"/>	<input type="checkbox"/>	<input type="checkbox"/>	<input type="checkbox"/>	<input type="checkbox"/>	<input type="checkbox"/>	<input type="checkbox"/>	<input type="checkbox"/>	<input type="checkbox"/>	<input checked="" type="checkbox"/>	Papier
■	<input checked="" type="checkbox"/>	<input checked="" type="checkbox"/>	<input type="checkbox"/>	<input type="checkbox"/>	<input type="checkbox"/>	<input type="checkbox"/>	<input type="checkbox"/>	<input type="checkbox"/>	<input type="checkbox"/>	<input type="checkbox"/>	<input type="checkbox"/>	<input type="checkbox"/>	<input type="checkbox"/>	<input type="checkbox"/>	<input type="checkbox"/>	<input type="checkbox"/>	Carton
170497 Colle à pulvériser EXPERT	<input checked="" type="checkbox"/>	<input checked="" type="checkbox"/>	<input type="checkbox"/>	<input type="checkbox"/>	<input type="checkbox"/>	<input type="checkbox"/>	<input type="checkbox"/>	<input type="checkbox"/>	<input type="checkbox"/>	<input type="checkbox"/>	<input type="checkbox"/>	<input type="checkbox"/>	<input type="checkbox"/>	<input type="checkbox"/>	<input type="checkbox"/>	<input type="checkbox"/>	Carton
□	<input checked="" type="checkbox"/>	<input checked="" type="checkbox"/>	<input type="checkbox"/>	<input type="checkbox"/>	<input type="checkbox"/>	<input type="checkbox"/>	<input type="checkbox"/>	<input type="checkbox"/>	<input type="checkbox"/>	<input type="checkbox"/>	<input type="checkbox"/>	<input type="checkbox"/>	<input type="checkbox"/>	<input type="checkbox"/>	<input type="checkbox"/>	<input type="checkbox"/>	Styrodur PUR
330593 Ciment POLA G	<input checked="" type="checkbox"/>	<input checked="" type="checkbox"/>	<input type="checkbox"/>	<input type="checkbox"/>	<input type="checkbox"/>	<input type="checkbox"/>	<input type="checkbox"/>	<input type="checkbox"/>	<input type="checkbox"/>	<input type="checkbox"/>	<input type="checkbox"/>	<input type="checkbox"/>	<input type="checkbox"/>	<input type="checkbox"/>	<input type="checkbox"/>	<input type="checkbox"/>	Styrodur PUR
□	<input checked="" type="checkbox"/>	<input checked="" type="checkbox"/>	<input checked="" type="checkbox"/>	<input checked="" type="checkbox"/>	<input checked="" type="checkbox"/>	<input checked="" type="checkbox"/>	<input checked="" type="checkbox"/>	<input checked="" type="checkbox"/>	<input checked="" type="checkbox"/>	<input checked="" type="checkbox"/>	<input checked="" type="checkbox"/>	<input checked="" type="checkbox"/>	<input checked="" type="checkbox"/>	<input checked="" type="checkbox"/>	<input checked="" type="checkbox"/>	<input checked="" type="checkbox"/>	Verre
□	<input checked="" type="checkbox"/>	<input checked="" type="checkbox"/>	<input checked="" type="checkbox"/>	<input checked="" type="checkbox"/>	<input checked="" type="checkbox"/>	<input checked="" type="checkbox"/>	<input checked="" type="checkbox"/>	<input checked="" type="checkbox"/>	<input checked="" type="checkbox"/>	<input checked="" type="checkbox"/>	<input checked="" type="checkbox"/>	<input checked="" type="checkbox"/>	<input checked="" type="checkbox"/>	<input checked="" type="checkbox"/>	<input checked="" type="checkbox"/>	<input checked="" type="checkbox"/>	Verre
□	<input checked="" type="checkbox"/>	<input checked="" type="checkbox"/>	<input checked="" type="checkbox"/>	<input checked="" type="checkbox"/>	<input checked="" type="checkbox"/>	<input checked="" type="checkbox"/>	<input checked="" type="checkbox"/>	<input checked="" type="checkbox"/>	<input checked="" type="checkbox"/>	<input checked="" type="checkbox"/>	<input checked="" type="checkbox"/>	<input checked="" type="checkbox"/>	<input checked="" type="checkbox"/>	<input checked="" type="checkbox"/>	<input checked="" type="checkbox"/>	<input checked="" type="checkbox"/>	Caoutchouc
□	<input checked="" type="checkbox"/>	<input checked="" type="checkbox"/>	<input checked="" type="checkbox"/>	<input checked="" type="checkbox"/>	<input checked="" type="checkbox"/>	<input checked="" type="checkbox"/>	<input checked="" type="checkbox"/>	<input checked="" type="checkbox"/>	<input checked="" type="checkbox"/>	<input checked="" type="checkbox"/>	<input checked="" type="checkbox"/>	<input checked="" type="checkbox"/>	<input checked="" type="checkbox"/>	<input checked="" type="checkbox"/>	<input checked="" type="checkbox"/>	<input checked="" type="checkbox"/>	Caoutchouc

Caractéristiques des colles et les compatibilités

N° art.	Définition	Base	Caractéristiques		Adapté à...
170490	SUPER-EXPERT	Solvant	fluide	Rapide	Kits de construction, surfaces de collage réduites
170492	EXPERT	Solvant	fluide	Durée d'évaporation moyenne	Kits de construction
170494	EXPERT LASERCUT	Eau	fluide	Durée d'évaporation moyenne	Articles Decorflex, Lasercut
170497	Colle à pulvériser	Solvant	fluide	Durée d'évaporation moyenne	Matériaux mixtes, surface lisse
170500	RAPID EXPERT	Cyanoacrylate	fluide	Très rapide (10 à 15 sec.)	Articles Decorflex, Styrodur PUR
170659	Colofix-Flex	Eau	visqueux	Durée d'évaporation moyenne	Matériel de dispersion, flocons, ballast
170660/661/662	Colofix-Color	Eau	visqueux	Durée d'évaporation moyenne	Lichens, plaques rocheuses
180501	Colofix	Eau	visqueux	Durée d'évaporation moyenne	Pour des pièces de grande surface
330593	Ciment POLA G	Solvant	visqueux	Durée d'évaporation moyenne	

PATINER

Le vieillissement peut aussi avoir son charme – les traces vieilles de plusieurs décennies ou datant de siècles passés en disent plus sur le passé d'un monument et lui confèrent une certaine authenticité.



170695

Set à patiner »Pigments colorés«

Les pièces de kits de construction en plastique disposent presque toujours d'une brillance minimale due à leur fabrication. Des traces de vieillissement et d'altération peuvent être réalisés avec le set patine. Des immeubles industriels ou ceux d'un environnement de chemins de fer à vapeur présentent toujours des traces de pollution plus importantes qu'une maison à la campagne ou de ville.

Le set comprend 6 flacons (chacun de 10 g) avec des pigments colorés mats (noir, blanc, rouille, mousse, sable, vert-de-gris), lesquels sont à appliquer, directement ou mélangés en de nombreuses nuances, avec le pinceau spécial inclu.

Idéal pour patiner les modèles d'immeuble, ponts et constructions d'acier, matériel roulant, tout comme les kits de construction de bateaux et militaires.



170465

Pâte de structure

Pâte acrylique blanche mate à grain fin. Idéale pour l'aménagement de la structure des bâtiments en plastique injecté, de paysages de neige, ou d'objets divers décoratifs. Peut très bien se travailler et se modeler sur les matériaux les plus divers tels que par exemple plastique, bois, carton et styrodur. Pour cela, le mieux est de prendre une spatule ou un pinceau à poils raides. Cette pâte peut se teindre et reste souple. Le temps de séchage est de 2 à 24 heures selon l'épaisseur de la couche.

Contenu: 200 g



Savoir-faire

On entend par Patinage le »vieillissement« artificiel de différents matériaux et surfaces, ce qui leur donne un caractère plastique accentué et rend ainsi la maquette plus vivante.



Non traité:

les pigments moulus secs sont conseiller pour perfectionner un modèle lasercut ou pour inclure des traces de rouilles sur la pieraille.



Traitement:

à appliquer en couche fine au pinceau.

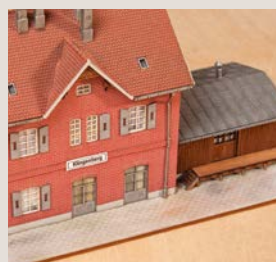

Résultat:

l'usage d'une quantité minimale de ces derniers assure un résultat mat et naturel sans agresser ou imprégner les surfaces à peindre.



190499 (H0)

Garniture hivernale

Ambiance hivernale dans le modèle! Ensemble composé d'une maison alpine de deux étages avec puits en bois, banquette de repos et balcon, ainsi qu'une église de village semi-ronde avec portail couvert et clocher. Le kit de construction comprend aussi des arbres nus, des stalactites de glace et un assemblage de matériaux pour la fabrication d'une masse de neige scintillante, ainsi qu'une spatule et une notice détaillée pour la conception de votre paysage hivernal.

Maison : 99 × 89 × 72 mm - Chapelle : 98 × 64 × 120 mm

Savoir-faire

Aménager le paysage hivernal



Non traité: le set hivernal vous permet de réaliser rapidement et simplement un paysage enneigé de rêve. Il faut tout d'abord coller des glaçons avec de la colle pour plastique aux endroits correspondants des gouttières ou des corniches.



Traitement: le «mastic de neige» est à mélanger avec du Colofix dilué pour obtenir une masse modelante. L'adhésion peut être améliorée avec un peu de Colofix-Flex et du sable. Les grandes surfaces sont ensuite réparties à la spatule, les balustrades ou les branches en filigrane sont traitées avec un pinceau fin.



Résultat: éparpillez la masse humide du granulat joint, afin de pouvoir faire scintiller le soleil dans la neige. Les bords de route ou autres éléments peuvent être recouverts d'une couche de neige. Le traitement à la patine permet de réaliser des effets spéciaux particuliers.



170467

Jeu de poudre de neige

Créez de belles scènes hivernales. Coffret pratique combinant poudre à neige en saupoudreuse commode, colle, gobelet à mélanger et éponge à tamponner. Simplement enduire ou tamponner de colle les toits, arbres, clôtures ou petites pièces diverses et saupoudrer dessus la neige à effet. Idéale aussi pour l'aménagement des bords de rues et de routes.

Nouveauté 2016 - Contenu: 100 g/105 g



170466

Pâte de neige

Des effets hivernaux! Pâte à neige très fine et légère pouvant s'appliquer, se répartir et se modeler directement sur le support désiré avec un pinceau ou une spatule. Possède une bonne stabilité après le traitement. En raison de sa grande légèreté et de son caractère presque duveteux, cette pâte convient particulièrement bien aux décorations neigeuses légères, p. ex. sur des arbres, des bâtiments ou pour le modelage d'amas de neige. Durée de séchage: env. 2 à 3 heures.

Contenu: 150 ml

PINCEAUX

Donnez un beau fini à vos modèles et figurines. Les pinceaux FALLER conviennent parfaitement à la mise en peinture et au patinage de tous les modèles de bâtiments et éléments plastiques de modélisme.



Pinceau rond avec pointe marron

172102 Dimensions: 0/3	172106 Dimensions: 2
172103 Dimensions: 0/2	172107 Dimensions: 3
172104 Dimensions: 0	172108 Dimensions: 4
172105 Dimensions: 1	172109 Dimensions: 6



Pinceau plat, synthétique

172120 Dimensions: 0/3	172126 Dimensions: 4
172121 Dimensions: 0/2	172127 Dimensions: 6
172122 Dimensions: 0	172128 Dimensions: 8
172123 Dimensions: 1	172129 Dimensions: 10
172124 Dimensions: 2	172130 Dimensions: 12
172125 Dimensions: 3	



Pinceau rond, synthétique

172140 Dimensions: 0/3	172146 Dimensions: 4
172141 Dimensions: 0/2	172147 Dimensions: 6
172142 Dimensions: 0	172148 Dimensions: 8
172143 Dimensions: 1	172149 Dimensions: 10
172144 Dimensions: 2	172150 Dimensions: 12
172145 Dimensions: 3	

PEINTURES



Vallejo est une des marques les plus connues et les plus populaires dans le domaine des peintures de modélisme.

Vallejo propose au modéliste des produits de premier ordre permettant une mise en peinture personnalisée des objets les plus divers. Le modéliste amateur dispose ainsi d'un large éventail d'articles les plus variés destinés à tous les usages qui se présentent dans le modélisme. Vous trouverez dans la collection tout ce dont vous avez besoin pour les divers travaux de peinture. De A jusqu'à Z!



Model Air

Les peintures acryliques pour les maquettes à base d'eau sont spécialement développées pour l'utilisation d'Airbrush. Ces peintures, qui sont imperméables, biologiques, résistantes à la lumière et sèchent rapidement, s'utilisent sur toutes les surfaces.



Model Color

Model Color fut la première peinture acrylique à base d'eau pour le modélisme. Model Color résiste à l'eau et peut être diluée avec de l'eau, est exempt de solvant, résiste à la lumière, s'applique facilement, est utilisable sur toutes les surfaces et est disponible dans plus de 220 nuances.



Model Washes

Model Washes sont des peintures spéciales pour une représentation réaliste des surfaces qui ont été exposées au soleil, à la pluie, au vent, à la poussière ou à la neige et qui ont ainsi perdues leur intensité.



Train Color

La peinture Train Color est tout spécialement adaptée pour une utilisation sur les trains miniatures. Avec ces peintures, disponibles à l'unité ou en lot, vous pouvez réaliser de superbes effets sur les trains miniatures.



Metal Color

Avec les peintures métalliques de Vallejo, vous pouvez réaliser un aspect métallique parfait sur vos maquettes. Ces peintures, qui sont à base d'eau et spécialement développées pour l'utilisation d'Airbrush, permettent d'obtenir de superbes effets..



Pigmente

Les pigments en poudre à base de terre et d'oxyde de fer permettent de représenter de façon détaillée les traces d'utilisation et toute forme d'usure mais aussi de rouille, de boue, de poussières et de salissures.



Panzer Aces

Panzer Aces est une peinture acrylique à base d'eau, spécialement conçue pour la peinture des chars et de leurs troupes. Les propriétés de ces peintures à appliquer au pinceau correspondent à celles des peintures Model Color.



La couche de fond

La couche de fond de polyuréthane à base d'eau Vallejo forme une surface autonivellante, particulièrement dure et résistante, mat et constitue la couche de fond parfaite pour le plastique, le cuivre, la résine et beaucoup d'autres matériaux.



RC Color

À base d'eau, biologique, résistant aux intempéries, extrêmement résistant et résistant à l'essence, jusqu'à 35% de nitrobenzène. Les peintures RC Color sont prévues pour les articles radio commandés, mais aussi pour les casques et les réservoirs de moto. Spécialement conçues pour les finitions Airbrush.



Effets

Matériau à base d'eau et biologique pour l'aménagement de tous types de structures. Aménagement de structures comme par exemple le sable de désert, l'asphalte, la mousse, la neige, un lac ou des canaux.



Ressources et accessoires

Vallejo propose tous les outils, dont vous aurez besoin avant, pendant et après l'application de la peinture : Vernis acrylique, glaçure de polyuréthane, peinture craquelée, liquide couvrant, liant pour pigment, médium glacis, diluant, nettoyant pinceaux etc.

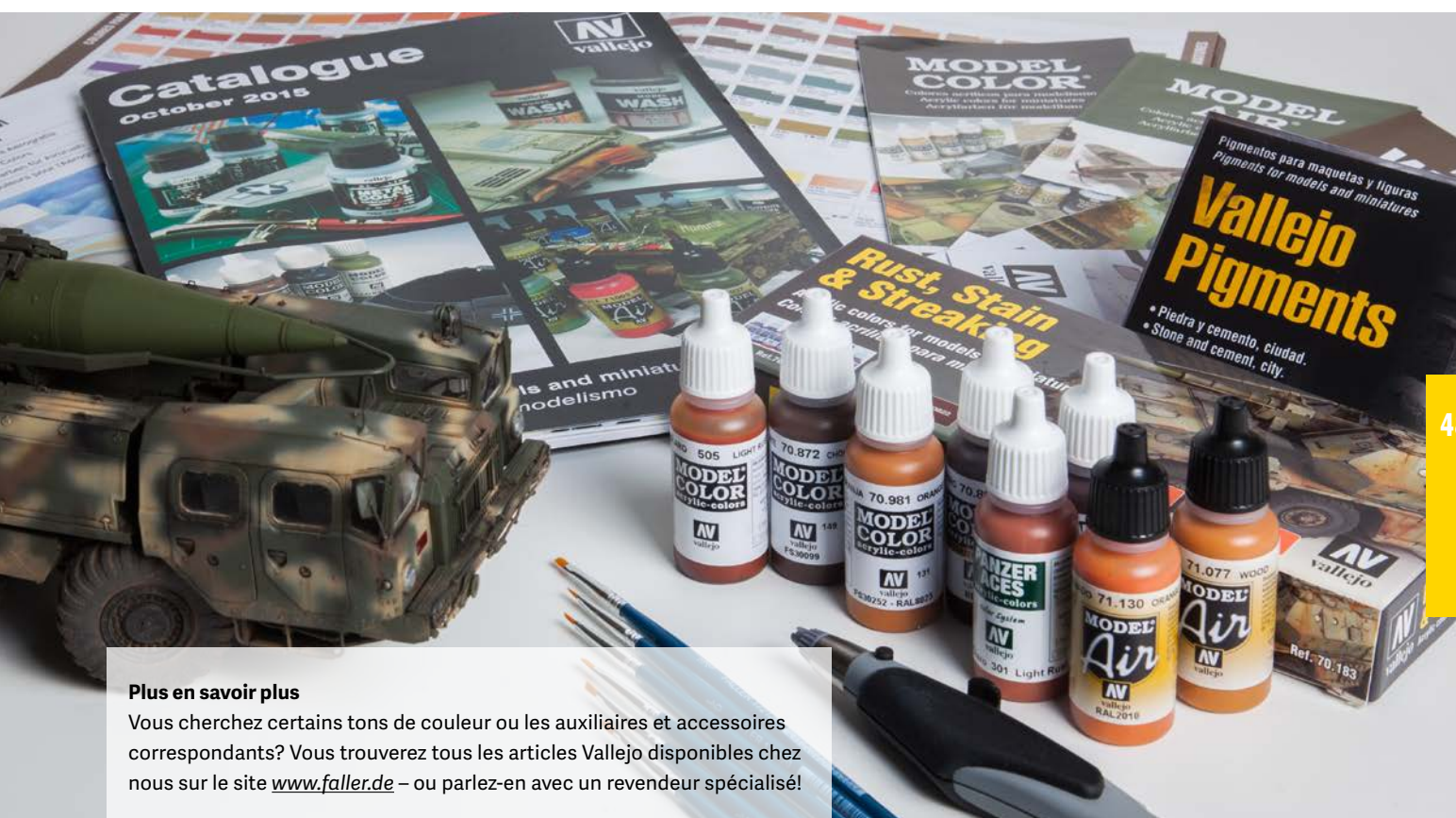

Plus en savoir plus

Vous cherchez certains tons de couleur ou les auxiliaires et accessoires correspondants? Vous trouverez tous les articles Vallejo disponibles chez nous sur le site www.faller.de – ou parlez-en avec un revendeur spécialisé!

OUTILS

Les petites auxiliaires dans n'importe quelle situation. Que vous vouliez couper, percer ou coller. Différents accessoires facilitent le travail sur les modèles.



170687

Couteau de modélisme

Complet avec 3 lames de remplacement.

170682 3 Lames de Remplacement

170688

Pince coupante spéciale

Pour couper sans bavure les pièces miniatures. Appropriée pour le polystyrène et le fil de cuivre.



170524

Tapis de découpe

Un support de travail pratique! Protège la surface de la table et ménage en même temps le tranchant de votre couteau de modélisme. Ce tapis de haute qualité et grande longévité est muni d'un quadrillage en cm et du logotype FALLER imprimé. La structure sandwich du matériau se referme d'elle-même après les coupures. Format : 300 x 220 x 3 mm (A4).

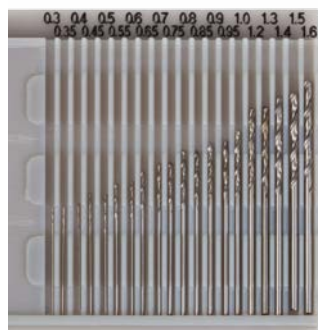
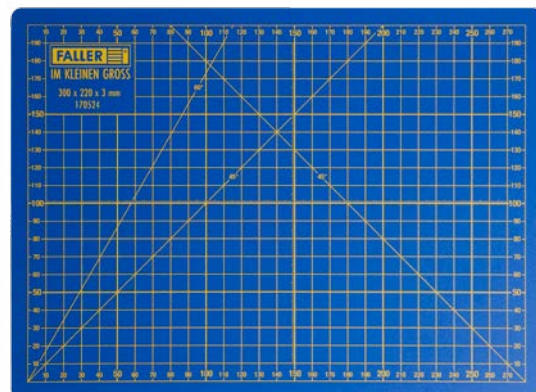

170523

Jeu de forets

Des tailles minuscules! Jeu de 20 forets en métal pour utilisations allant de 0,3 à 1,6 mm.



170526

Jeu de pincettes

Un travail de précision! Jeu de 4 pincettes en acier fin inoxydable dans les versions: pointue/rectiligne, bêche/plate, croisée, émoussée/coudée. Idéales p. ex. pour la fixation de figurines, le placement de plantes, les réparations et bien d'autres choses encore. Longueur respective: env. 110 mm.



170528

Pince moustique, blocable

Maintien aisé et fiable! Pince moustique rigide en acier fin inoxydable à pointe légèrement incurvée, mâchoires à rainures transversales et position de crantage. Idéale pour saisir et maintenir les petites pièces dans les travaux de bricolage filigranes. Longueur: 150 mm.

170527

Loupe de poche avec étui

Loupe pliante de précision avec étui en cuir adapté fournissant des contrastes élevés et des couleurs pures quand on veut observer des détails de petits objets, avec netteté jusque dans la zone du bord. Diamètre de la lentille: 18 mm. Grossissement: 10 fois.





170529

Enfonce-clous

Pour clouer sans marteau! Cet enfonce-clous à poignée en bois robuste est l'outil de fixation idéal pour clous, pointes et goujons qui sont trop petits pour être maintenus avec les doigts. La butée ajustable en profondeur garantit de plus qu'on enfonce toutes les fixations à la même profondeur. Utilisations possibles p. ex. lors de la fixation de voies ou de treillis métalliques. Longueur: 155 mm.



170522

Mandrin

Un auxiliaire utile! Porte-outils à tête de vissage permettant de percer ou de limer à la main. Convient parfaitement à la fixation de petits forets ou de limes en aiguille.



170534

Bande adhésive de modélisme

Des bordures colorées propres! Deux rouleaux de bande de masquage de largeur différente pour les travaux de peinture ou de collage de précision et de détail. Permet des lignes de séparation nettes, même sur les surfaces ou les contours bombés, et évite de façon fiable l'infiltration des peintures, vernis et glacis. Facile à enlever sans aucun résidu. Largeurs: 6 mm et 10 mm. Longueur: 18 m.

170689

Limes d'éméri pour modélisme

5 limes d'éméri à grain courant 80+ 120.



170520

Gomme en fibre de verre

Mieux nettoyer! Crayon tournant en plastique muni de fibres de verre capillaires. Idéal pour tous travaux de nettoyage et de polissage les plus fins, p. ex. sur les circuits imprimés et autres objets ou métaux. Parfait pour mater très facilement des petites pièces plastiques brillantes. Diamètre : 4 mm.



170525

Jeu de limes aiguilles

Bien polir! Jeu de 10 limes de haute qualité. Idéal pour les travaux d'enlèvement de matière manuels les plus fins et les plus divers. Longueur des limes : 140 mm. Diverses formes : plate, ronde, demi-ronde, tiers-point, carrée.



170521

Fibres de rechange pour gomme en fibre de verre

10 pinceaux de rechange convenant à la gomme à fibres de verre art. 170520. Diamètre : 4 mm.



170681

Set d'angles »Rite-Way«

La nouvelle technique rend cela possible! Avec cet outil ultime, vous avez une »troisième main« pour coller. Les petits assistants magnétiques facilitent le montage. Vous trouverez des possibilités d'utilisation idéales lors de la construction de kits en plastique, en bois et lasercut.

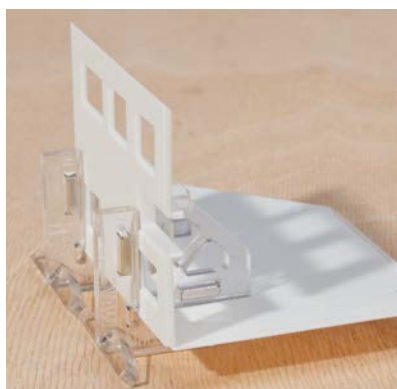

AIRBRUSH

Une possibilité géniale pour embellir des modèles. Pour s'initier il suffit d'avoir un pistolet Airbrush, une boîte à air comprimé et les peintures Vallejo qui conviennent (p. 488). Le matériel divers nécessaire, du modèle d'initiation au modèle pour professionnels, se trouve dans notre gamme!



342201

FALLER Aérographie de loisir

Le set de débutant idéal avec verre de couleur, tuyau d'air et adaptateur de bombe à air comprimé.

170982 400 ml
170983 750 ml

Bombe à air comprimé

idéale pour les travaux d'aérosol rapides.



170994

Set professionnel aérographe

Le set idéal pour le professionnel, avec un léger pistolet aérographe à boîtier stable en plastique, système breveté à buses, diverses accessoires et possibilités de raccordement pour les compresseurs usuels, p.ex. FALLER Air-Boss 170993 ou boîtes à air comprimé 170992 et 170983.

Le set comprend :

- Pistolet aérographe avec fonction d'action simple et mélange interne de la peinture
- Tuyau flexible de raccordement avec adaptateur pour la boîte à air comprimé
- 1 buse avec un diamètre de 0,40 mm
- 1 syphon en verre 20 ccm / 33 mm
- 1 pot à peinture 7,5 ccm
- 1 pot à peinture 12 ccm
- 1 adaptateur pour le compresseur 1/4"
- 5 peintures aérographes, chacune à 14,7 ml (blanc, rouge, bleu, jaune, noir) + 1 verre vide pour le mélange
- notice de construction détaillée

170993

Compresseur AIR BOSS

FALLER AirBoss: 17 litres/min de débit de refoulement, 4 litres de réservoir d'air, 6,00 bars de pression! Le niveau de bruit se situe à 30DB/1M. 19,50 kg de poids. Avec compresseur alternatif, manomètre réglable et extracteur d'eau.

410 × 180 × 430 mm



170991

Compresseur portable

75 watts de puissance et 12 litre/min. de débit de refoulement. 3,80 bar de pression avec un niveau de bruit de 45 DB/1M. La pression est réglable. Avec un poids de 3,40 kg, il est idéal pour les travaux d'aérosol d'un volume normal.

220 × 135 × 250 mm



Compresseurs FALLER

Les compresseurs sont fabriqués pour FALLER suivants des spécifications précises et de hautes exigences de qualité par l'un des fabricants les plus importants du monde. Ils se prêtent très bien à l'exploitation des appareils Airbrush AZTEK, mais également d'autres appareils Airbrush dans le secteur du modélisme et d'autres secteurs.

N° art.	Branchement	PUISSANCE	DÉBIT	CAPACITÉ	PRESSION	Niveau sonore	POIDS
	[V/HZ]	[W]	[L/MIN]	[L]	[bar]	[DB/1M]	[kg]
170991	230/50	75	12	-	3,8	45	3,4
170993	230/50	135	17	4,0	6	30	18,2

LUMIÈRE ET ÉLECTRONIQUE

Toutes les sources de lumière possibles et imaginables, le transformateur qui convient, la commande adéquate, le moteur assorti et divers articles complémentaires se trouvent sur les pages qui suivent.

MINI-EFFETS LUMINEUX

180710 (HO, TT, N)

Lumière disco

Changement rapide et rythmé des couleurs grâce au spectre total des couleurs. Le phénomène imite les jeux lumineux traditionnels tout comme les installations lumineuses modernes en cas d'usage indirect. Le complément optimal pour les manèges ou fêtes de tous les types.

180711 (HO, TT, N)

Stroboscope

Des éclairs lumineux courts, clairs et blancs rythmés à des intervalles irréguliers. Idéal pour l'éclairage de la disco, du cirque ou des scènes à la foire.

180712 (HO, TT, N)

Ambiance

Cet effet lumineux crée, grâce à ses passages souples et ses changements de couleur lents, une ambiance lumineuse particulièrement atmosphérique. Est de ce fait adapté à l'éclairage d'un bâtiment (p.ex. château fort ou façade), mais aussi pour l'éclairage d'un diorama.

180695 (HO, TT, N)

Flambeaux

Flambeaux: le nom parle de lui-même: divers tons rouge, orange, et jaune qui changent rapidement avec des transitions douces.

180696 (HO, TT, N)

Flash

Flash: flash photo simple. Clarté maximale. Lumière froide (0,1 sec).

180694 (HO, TT, N)

Flambeaux néon

Lanternes néons: lumière froide avec différentes pertes de niveau aléatoires très courtes (moins de 0,1 sec).

180698 (HO, TT, N)

Lampe à souder

Lampe à souder: Lumière bleutée très froide. Clarté maximale. Flashes courts de différentes intensités suivis de pauses plus ou moins longues, par ex. 5 flashes de clarté différente en 1 sec, ensuite 5 secondes de pause, ensuite flash similaires et 8 secondes de pause, etc.

180697 (HO, TT, N)

Lanterne de télévision

Lanterne de téléviseur: changement de couleur divers rapide à différents intervalles, par ex. longue séquence verte qui simule un match de foot (2 - 10 sec.).

Mini-effets de lumière

Avec les effets spéciaux, il est possible de créer des choses incroyablement belles sur l'installation. Sur seulement 7 × 11 mm se trouve un processeur très performant, une LED RGB et une alimentation de tension régulée. Ainsi, l'effet souhaité peut être placé dans chaque bâtiment. Les effets souhaités peuvent être dirigés à l'aide du processeur. La LED RGB est capable de restituer 256 couleurs différentes. Le branchement se fait sur tension 6-16 V continue ou alternée.

180646 (HO, TT, N)

LED clignotant

Une LED, rouge, fréquence de clignotement 1,5 Hz, tension 12 V, cc. Idéal pour autres bâtiments hauts en tant que marquage de sécurité aérienne.



LEDs



180659 (HO, TT, N)

Eclairage de la voie »LED«

180 mm, peut être utilisé universellement pour l'éclairage. Prêt à être branché 12-16 V, Tension continue/alternative. Convient à de nombreuses halles de quai (par ex. art. 120180) et quais (par ex. art. 120187, 120188, 120191). Pour un fonctionnement sans à-coups avec une tension alternative, vous avez besoin du redresseur (art. 180633).



180652

5 LED, en couleurs différents

à fils de cuivre émaillé. Prêtes au raccordement à 12-16 V, c.a./c.c. Autocollant. Destinées à l'éclairage de bâtiments, locaux, supports publicitaires, installations extérieures, etc. Pour un fonctionnement correct sous courant alternatif, utiliser le redresseur (art. 180633).



180653

5 LED, blanc chaud

à fils de cuivre émaillé. Prêtes au raccordement à 12-16 V, c.a./c.c. Autocollant. Destinées à l'éclairage de bâtiments, locaux, supports publicitaires, installations extérieures, etc. Pour un fonctionnement correct sous courant alternatif, utiliser le redresseur (art. 180633).



180647

5 LED, blanches

à fils de cuivre émaillé. Prêtes au raccordement à 12-16 V, c.a./c.c. Autocollant. Destinées à l'éclairage de bâtiments, locaux, supports publicitaires, installations extérieures, etc. Pour un fonctionnement correct sous courant alternatif, utiliser le redresseur (art. 180633).



180654

2 Rampes d'éclairage à LED, blanc chaud chacune

avec 5 LED. Prêtes au raccordement à 12-16 V, c.a./c.c. Grâce aux raccordements par fils de cuivre émaillé des deux côtés, il est possible de partager ou raccourcir les rampes une fois. Pour un fonctionnement correct sous courant alternatif, utiliser le redresseur (art. 180633).



180648

2 Rampes d'éclairage à LED, blanc

avec 5 LED. Prêtes au raccordement à 12-16 V, c.a./c.c. Grâce aux raccordements par fils de cuivre émaillé des deux côtés, il est possible de partager ou raccourcir les rampes une fois. Pour un fonctionnement correct sous courant alternatif, utiliser le redresseur (art. 180633).



180649

Guirlande lumineuse à LED

30 LED de différentes couleurs. Prête au raccordement à 12-16 V, c.a./c.c. Longueur: env. 250 mm. Grâce aux raccordements par fils de cuivre émaillé des deux côtés, il est possible de partager ou raccourcir la guirlande. Idéale pour l'illumination de stands forains, bateaux, brasserie en plein air, etc. Pour un fonctionnement correct sous courant alternatif, utiliser le redresseur (art. 180633).

180660

Socle d'éclairage LED, chaud blanc

Grand angle de départ pour l'éclairage réaliste des bâtiments résidentiels. 12-16 V c.a./c.c.



LED n'est pas forcément LED

Toute diode lumineuse ne répond pas aux exigences fixées. La couleur lumineuse, la portée et les propriétés d'éclairage peuvent présenter de grandes tolérances selon la qualité. Un éclairage non homogène, un vieillissement rapidement et une température non uniforme sont pratiquement achetés avec les LED bon marché. FALLER mise sur un standard de qualité élevé créant ainsi la condition préalable à l'éclairage optimal du bâtiment.

La photo de comparaison permet de voir ce qui distingue un bon LED: à gauche l'ampoule traditionnelle FALLER, à droite la diode lumineuse, non homogène, telle que proposée dans le commerce.

Tout autre cependant les deux diodes lumineuses FALLER illustrés sur le côté droit avec une répartition parfaitement régulière de la lumière, un angle de rayonnement large et une longue durée de vie. Les diodes lumineuses FALLER sont disponibles en blanc chaud et blanc froid, ce qui permet une illumination répondant aux exigences des différentes époques.

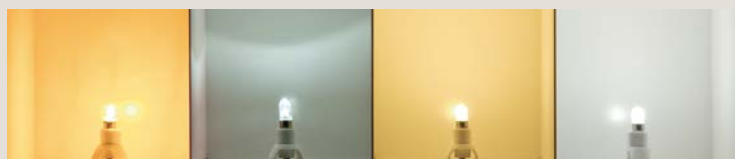

180661

Socle d'éclairage LED, froid blanc

Grand angle de départ pour l'éclairage réaliste des bâtiments modernes ou les usines. 12-16 V c.a./c.c.



(H0, N)

180671 blanc 180674 vert

180672 rouge 180676 bleu

180673 jaune

Miniampoule

Pour l'éclairage optimal de toutes les cabanes de la fête foraine et de tous les manèges nous recommandons les ampoules à câble de FALLER (12-16 V, c.a./c.c., 35 mA).

180670 (H0, TT)

Socle d'éclairage

Complet, avec ampoule de qualité, 12-16 V c.a./c.c., 55 mA, câble, E 5,5 mm, Ø socle 8 mm.



180677 (H0, TT, N)

3 Miniampoules, blanches

12-16 V c.a./c.c., 35 mA.



180630 (H0) 222175 (N)

2 Croix de St. André avec feux clignotants

Pour passages à niveaux sans barrières, 12-16 V c.a./c.c. Avec platine de commande.

Époque III

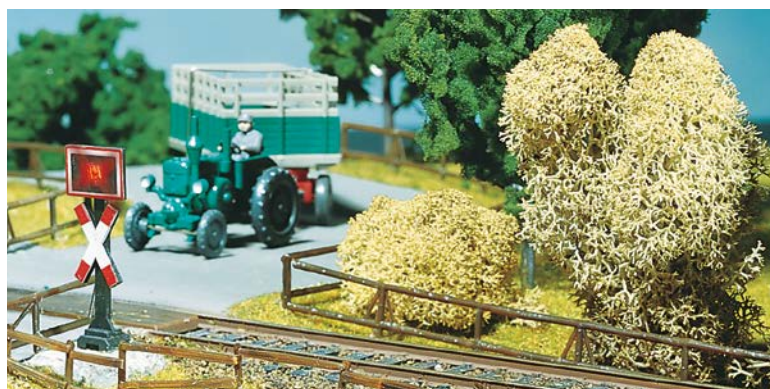

PROPULSIONS, COMMANDES

180641

Transformateur

Pour des puissances élevées. Spécialement conçu pour le fonctionnement de commerces de kermesse et de fêtes foraines, d'articles électriques, d'éclairage, d'alimentations de véhicules Car Systems et d'autres pièces accessoires de modélisme. Avec protection de surtension.



180633 (HO, N)

Redresseur

pour la transformation de 16 V, de tension alternative en tension continue. À utiliser spécialement pour l'éclairage LED, afin d'éviter un léger scintillement des lampes (art. 180647, 180648, 180649, tout comme pour les lampes 180630+180633).



180686

Plaque de distribution

Pour répartir le courant de basse tension. 10 paires de douilles pour fiche 2,5 mm.

180629 (HO, TT, N)

Moteur synchrone

12-16 V, tension alternative, 60 mA. Au choix 15 ou 4 U/min. Commutation possible pour une rotation à gauche et à droite. Ce moteur solide à longue durée de vie peut être utilisé de multiples façons par ex. pour les manèges, les installations de transport, les grues, les quais, les moulins à eau et les scieries, les pompes etc. Notice détaillée fournie avec.



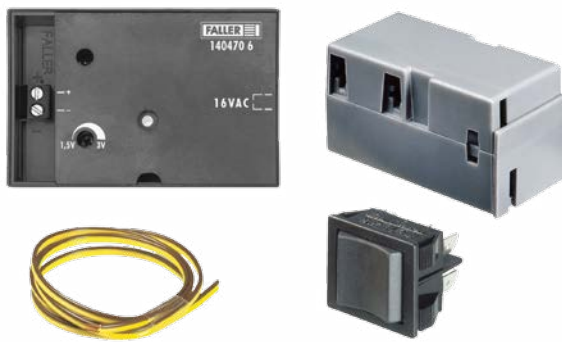

180624 (HO)

Unité de propulsion de porte

Kit d'équipement ultérieur d'une unité d'entraînement électromécanique permettant d'ouvrir et de fermer les portes de la Réf. 120217, Hangar à locomotives électriques, et pour l'utilisation de véhicules du Car System sur l'article 130520, Étables. Commande manuelle par bouton-poussoir (fourni). Pour 12-16 V c.a./c.c.

180725 (HO, TT, N)

Servocommande

Les quatre servos que l'on peut connecter sont commandés par ce système électrique et peuvent être programmés sur celui-ci. Comme avec nos nouveaux systèmes de commande, celui-ci peut être dirigé de façon entièrement analogue ou numérique via une centrale correspondante. Le branchement se fait avec une tension alternative 16 V.



180726 (HO, TT, N)

Servo

Un système de commande complexe très simple à utiliser! Les servos ont, outre la grande force conférée par leur forme de construction compacte, le grand avantage que leur parcours et leur vitesse peuvent être réglés dans les deux sens de rotation.



EFFETS

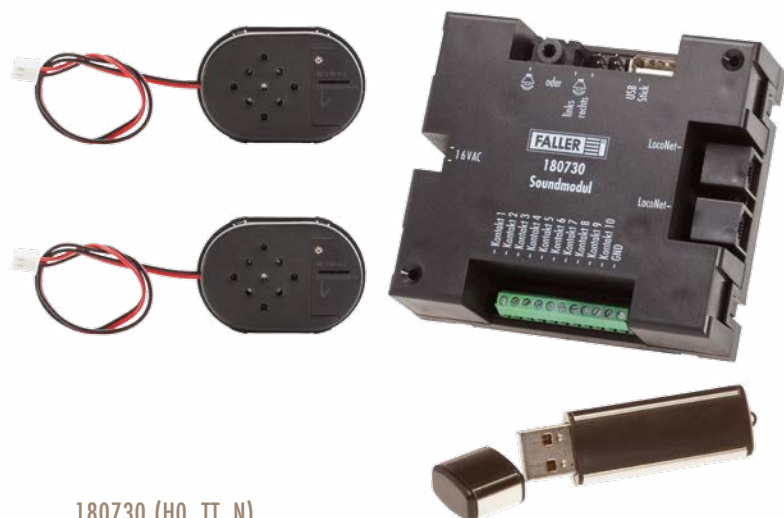

180730 (HO, TT, N)

Module audio

Outre les effets de lumières, les sons sont la meilleure possibilité pour rendre une installation de modèle réduit ou un diorama plus personnel. FALLER fournit en plus un système de commande qui couvre toutes les possibilités en termes de son. Des aboiements de chien aux klaxons en passant par des jeux de cloches complexes, tout est possible. Le mieux: Vous êtes votre propre chef! Jouez sur la clé USB fournie tout simplement le fichier audio de votre choix au format répandu mp3 et vous pouvez ensuite l'intégrer directement à votre modèle réduit. Sur le système de commande, 10 entrées sont prévues grâce auxquelles les différents sons peuvent être intégrés. Ceux-ci peuvent être joués au choix avec un bouton, un capteur ou un rail de commutation et sur les haut-parleurs fournis ou autres box actives. Si vous disposez de LocoNet, vous pouvez activer de nombreux autres sons sur la centrale numérique. Votre bibliothèque de son avec plus de 100 sons peut être organisée en tout confort avec le logiciel livré avec.

Système d'exploitation: Microsoft Windows XP ou ultérieur.



180690 (HO, TT, N)

Kit Générateur de Fumée

composé d'un flacon d'huile fumigène (50 ml) et d'un récipient à huile fumigène avec générateur de fumée intégré, 16 V, tension alternative.

50 × 30 × 34 mm

180688

Huile à Fumée

Flacon d'huile à fumée permettant de recharger le générateur de fumée. Contenu suffit pour env. 4 heures.



180627

Ensemble de pompe

composé d'une pompe électrique (12-16 V, tension alternative, 220 mA), 900 mm de tuyau flexible en PVC et 2 pièces de connexion. La puissance de refoulement est de 400-500 mm d'élévation. Cette pompe est particulièrement adaptée à la construction de chutes d'eau, ruisseaux, lacs, jeux d'eau, fontaines et à l'exploitation de moulins à eau. Avec une instruction détaillée avec de nombreux tuyaux et des indications de montage.



PHOTOS D'ARRIÈRE-PLAN

La vue est lointaine – avec les arrière-plans réalistes de FALLER l'environnement de la maquette s'ouvre jusqu'à l'horizon. Comme ils représentent des paysages originaux, les motifs sont tout aussi excitants que la nature même.



180800 (HO, TT, N)

Arrière-plan de modélisme »Sauschwänzlebahn«

La photo de paysage idéale du complexe! Cet arrière-plan de modèle réduit est composé de trois pièces. Finitions simples et impression sur un matériau robuste.

2700 × 500 mm



180504 (HO, TT, N)

Arrière-plan de modélisme »Ostholstein«

La photo de paysage idéale du complexe! Cet arrière-plan de modèle réduit est composé de trois pièces. Finitions simples et impression sur un matériau robuste.

2700 × 500 mm



180505 (HO, TT, N)

Arrière-plan de modèle »L'été en moyenne montagne«

La photo de paysage idéale du complexe! Cet arrière-plan de modèle réduit est composé de trois pièces. Finitions simples et impression sur un matériau robuste.

2700 × 500 mm



180518 (H0, TT, N)

Arrière-plan de modélisme »Vallée de Sarre«

Cet arrière-plan de modélisme, qui est composé de 3 pièces, montre un aperçu de la région de Sarre.

2700 × 500 mm



180509 (H0, TT, N)

Arrière-plan de modèle »Petite ville«

Cet arrière-plan de modélisme montre une découpe d'une petite ville et est composé de 3 pièces.

2700 × 500 mm



180510 (H0, TT, N)

Arrière-plan de modèle »Zone industrielle«

Ce modèle d'arrière-plan d'une coulisse industrielle est composé de 3 pièces.

2700 × 500 mm



180515 (H0, TT, N)

Arrière-plan du modèle »Löwenstein/Württemberg«

Il est composé de 3 pièces. Le paysage reproduit d'après une photo originale, montre le domaine de repos des montagnes de Löwenstein avec une vue sur la ville de Löwenstein.

2900 × 450 mm



180514 (HO, TT, N)

Arrière-plan du modèle »Forêt Noire/Baar«

Cet arrière-plan, réalisé à partir d'une photo originale, est composé de 4 parties de 970 mm. En coupant le paysage imprimé, on obtient un arrière-plan uniquement fait de nuages. Cet arrière-plan peut être prolongé en association avec l'art. 180511. Peuvent être aussi changés plusieurs fois.

3880 × 650 mm



180511 (HO, TT, N)

Agrandissement du décor de fond »Forêt Noire/Baar«

Ce fond en 4 parties permet d'agrandir de façon quelconque le décor de fond »Forêt Noire« (art. 180514) vers la droite ou vers la gauche.

3880 × 650 mm



180512 (HO, TT, N)

Arrière-plan de modèle »Neuschwanstein«

Arrière-plan en 2 parties, développé selon une photo originale. Le motif montre le paysage autour du château de »Neuschwanstein«.

3200 × 970 mm



180516 (H0, TT, N)

Arrière-plan du modèle »Oberstdorf«

L'arrière-plan est également composé de 3 pièces. Ce paysage alpin avec le lieu de vacances Oberstdorf est une délimitation attrayante pour toute maquette de modélisme.

2900 × 450 mm



180517 (H0, TT, N)

Agrandissement du décor de fond »Oberstdorf«

Avec ce décor en 3 parties, le fond de décor paysage »Oberstdorf« (art. 180516) peut être agrandi vers la droite ou bien vers la gauche. Avec un art. 180516 et un art. 180517, on obtient un décor attractif de 5800 mm. Des combinaisons plus longues possibles.

2900 × 450 mm



180513 (H0, TT, N)

Arrière-plan de modèle »Karwendelgebirge«

Arrière-plan de modèle, composé de 2 pièces. L'original montre un extrait du paysage dans la région de la montagne de Karwendel. Des combinaisons sont rendues possibles grâce à des extensions illimitées vers la droite et la gauche.

3200 × 970 mm

SET DE BRICOLAGE CRÉATIF

Débuter de manière idéale dans la construction de dioramas. En plus de la plaque de base, d'une maison individuelle, de quelques sapins, de personnages et d'une voiture, du matériel d'aménagement est contenu dans le kit. Votre créativité est illimitée pour la construction.



195998

Set de bricolage créatif I »Maison individuelle«

Époque V - 240 × 175 × 3 mm - 101 × 117 × 83 mm

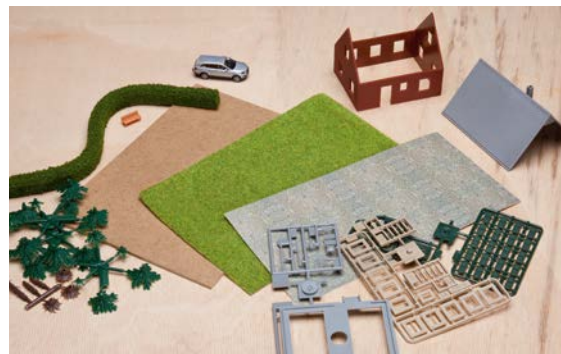

195999

Set de bricolage créatif II »Maison individuelle«

Époque V - 240 × 175 × 3 mm - 93 × 84 × 115 mm

FALLER BASIC

Modeler, plier, enficher – c'est prêt!

Aujourd'hui une gare, demain une maison d'habitation, après-demain peut-être un palais royal. Avec FALLER BASIC, les plus jeunes peuvent laisser libre cours à leur imagination.

Chacun peut y construire la maison de ses rêves : Les toits, les planchers et les murs des modèles de base FALLER peuvent être échangés non seulement les uns avec les autres, mais pour chacun des murs pré-conçus de manière détaillée il y a aussi une variante à colorier, coller, concevoir soi-même. Elles complètent idéalement les produits **MÄRKLIN my world**.

Ces articles sont disponibles:

150110 **BASIC Gare avec 1 variante à colorier**

150130 **BASIC Atelier avec 1 variante à colorier**

150150 **BASIC Police avec 1 variante à colorier**

150170 **BASIC Boulanger avec 1 variante à colorier**

150190 **BASIC Maison Familiale avec 1 variante à colorier**

150191 **BASIC Maison à peindre**

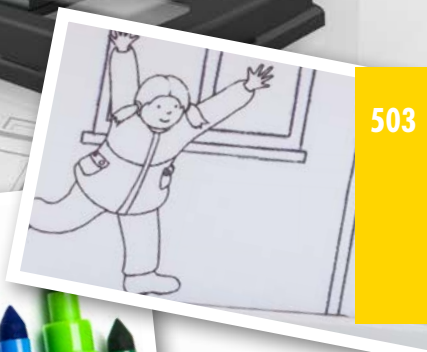

503



3+

LISTE DES ARTICLES

Pour chaque écartement de voie les articles sont classés suivant leur numéro. Sous réserve d'erreurs, d'ajustements de prix, de disponibilité et/ou de modifications techniques, de dimensions ou de couleurs. (État au 30/09/2016 – Validité jusqu'au 30/09/2017)

n° d'article	Nouveauté	Page	n° d'article	Nouveauté	Page	n° d'article	Nouveauté	Page	n° d'article	Nouveauté	Page
Programme H0			120166		58	120253		84	130192		97
109111	10/16	233	120170		39	120254		84	130197	10/16	65
109271	09/16	233	120171		41	120256		91	130198	10/16	64/65
110084		26	120172		41	120260		85	130200		145
110086		26	120173		40	120261	04/16	90	130204		145
110091		26	120174		40	120265	03/16	60	130205		145
110092		26	120176		45	120270	06/16	28	130208		193
110097		22	120177		45	120275	05/16	44	130212		154
110099		21	120178		36	120276		47	130213		103
110107		22	120179		36	120277		46	130215		147
110111		24	120180		32	120278		46	130216		145
110113		20	120181		30	120284	03/16	54	130221		147
110114		23	120186		33	120470		214	130222		147
110115		20	120187		31	120471		214	130223		147
110116		23	120188		31	120472		215	130225		170
110121		19	120189		29	120473		215	130228		86
110124		22	120191		29	120474		215	130229		99
110129		27	120192		29	120475		215	130232		198
110130		16/17	120193		31	120476		215	130233		103
110131	06/16	18	120196		59	120477		215	130235		149
110135	03/16	15	120197		33	120478		215	130236		148
120110		25	120198		36	120479		215	130237		149
120111		25	120199		33	120482		208	130238		148
120112		42	120200		30	120487		36	130239		117
120114		34	120201		30	120489		215	130240		148
120118		34	120202		17	120493		210	130243		149
120120		43	120203		29	120494		211	130245		132
120121		43	120204		21	120496		209	130246		144
120122		35	120205		31	120498		210	130250		183
120125		35	120206		31	120533		210	130253		103
120127		51	120207	04/16	15	120534		208	130256	03/16	140
120128		52	120208	09/16	34	120535		212/213	130257		145
120129		52	120209	08/16	211	120536		209	130259		158
120130		38	120211		38	120538		208	130266		158
120131		55	120215		42	120541		208	130268		71
120133		57	120216		42	120550		434	130269		150
120135		154	120217		43	120558		433	130270		158
120136		55	120219		37	120559		433	130277		151
120137		51	120220		54	120560		209	130280		158
120138		53	120222		55	120561		433	130282		151
120139		48	120223		38	120562		434	130283		195
120140		57	120226		37	120563		433	130284		150
120141		53	120229		45	120565		434	130285		133
120143		58	120232		52	130160	10/16	68	130286		150
120145		59	120233		32	130161	10/16	69	130287		151
120146		53	120235		48	130162	04/16	70	130288		152
120147		55	120236		90	130170		80	130290		153
120148		49	120239		90	130171		82	130291		133
120149		51	120240		37	130172		81	130292		180
120152		61	120241		90	130173		81	130293		152
120154		61	120242		54	130174		85	130294		152
120157		59	120243	04/16	39	130184	04/16	100	130296		92
120159		47	120244		39	130185		152	130299		152
120161		48	120245	10/16	28	130186	09/16	79	130301		139
120162		50	120247		61	130188		96	130302		137
120163		86	120248		60	130189		101	130303		144
120164		50	120251		88	130190		98	130307		144
120165		47	120252		88	130191		100	130310		183

n° d'article	Nouveauté	Page	n° d'article	Nouveauté	Page	n° d'article	Nouveauté	Page	n° d'article	Nouveauté	Page
130314		150	130460		141	130905		116	140416		361
130315		146	130462		86	130906		111	140420		354/355
130316		146	130463		142	130908		173	140422	05/16	353
130317		146	130464		142	130910		110	140423	11/16	359
130318		146	130466		123	130915		108/109	140424		353
130322		136	130468		165	130916		111	140425		361
130323		169	130470		83	130918		111	140426		358
130326		180	130474		87	130922		130	140428		360
130328		188	130476		204	130933		73	140429		367
130329		176	130482		94/95	130943		89	140430		365
130330		181	130485		95	130944		83	140431		366
130331		181	130486		94	130945		82	140433		369
130334		153	130487		93	130947		88	140437		368
130336		70	130488		66	130948		93	140439		368
130339		67	130489		125	130951		87	140442		371
130342		67	130490		117	130955		89	140444		371
130345		92	130491		120	130958		88	140445		371
130346		92	130492		118	130960		96	140446		372
130347		93	130493		118	130961		83	140452		372
130364		131	130494		119	130966		105	140461		369
130366		167	130495		119	130981		75	140464		371
130367		168	130496		119	130986		75	140470		363
130370		164	130497		118	130987		74	140471		363
130372		174/175	130498		118	130989		71	140477		368
130378		155	130499		119	131001		194	140480	11/16	373
130379		149	130500	04/16	128	131004	05/16	194	140481	11/16	373
130381		103	130503		195	131005		206	140482	11/16	373
130382		180	130504		195	131006		206	140483	03/16	373
130383		102	130506	03/16	143	131007		206			
130385		132	130507	03/16	143	131008		206	BASIC		
130387		167	130513		172	131010		183	150110		503
130388		170	130514	03/16	125	131012		172	150130		503
130391		171	130517		159	131225		228	150150		503
130393		138	130518		159	131238		227	150170		503
130394		138	130519		156	131242		228	150190		503
130396		139	130520		185	131258	04/16	228	150191		503
130397		139	130521		187	131262		227			
130400	07/16	129	130522		186	131279		227	Figurines Miniatures		
130401		126/127	130523		186	131290		228	150501		217
130402		129	130525		186	131302		228	150502		217
130403		126	130526		185	131303		228	150503		217
130404		126	130530		187	131304		227	150504		217
130406		128	130534		168	131305		227	150701		217
130407		131	130538		163	131306	04/16	228	150702		217
130412		121	130541		188	131307		228	150703		217
130414		121	130547		181	131308	04/16	228	150901		218
130427		131	130548		162/163	131309	04/16	227	150902		218
130429		72	130554		178	131311	04/16	228	150904		218
130430		122	130555		177	131312		228	150907		218
130431		122	130557	09/16	161				150910		219
130432		122	130558	09/16	160	Fête foraine			150911		218
130438		172	130585		133	140312		364	150912		221
130439		73	130601		157	140315		357	150913		221
130441		72	130602		157	140316		357	150914		221
130443	09/16	137	130603		157	140318		370	150915		221
130445		113	130620		140	140320		372	150916		221
130446		112	130621		140	140322		371	150917		218
130447		112	130701		114	140325		362	150918		217
130448		112	130702		115	140329		357	150919		221
130449		113	130703		115	140341		359	150920		219
130451		113	130801		107	140344		356	150921	06/16	217
130456		123	130802		107	140345	04/16	356	150922	06/16	218
130457		124	130803		106	140353		372	150923	06/16	223
130459		141	130816	05/16	134/135	140358		370	150924	06/16	218

Liste des articles

n° d'article	Nouveauté	Page	n° d'article	Nouveauté	Page	n° d'article	Nouveauté	Page	n° d'article	Nouveauté	Page
150925	10/16	218	153051		222	161306		382	161900		411
150926	10/16	218	153052		222	161307		383	161910		412
150927	10/16	218	154001		223	161309	03/16	382	161911		412
150928	10/16	219	154002		223	161310	10/16	383	161920		412
151000		219	154003		223	161349		383	161921		412
151001		219	154004		223	161351		406	161930		412
151002		217	154005		223	161352		406	161931		412
151003		217	154006		223	161353		389	161940		412
151004		217	154007		224	161354		389	161941		412
151006		219	154008		224	161355		388	161942		412
151007		223	154009		224	161356		388	161943		412
151010		219	154010		224	161391		388	161945		412
151014		221	154011		224	161392		388	162006		401
151015		219	154012		224	161393		388	162007		401
151021		221	155005		332	161394		388	162051		401
151024		219	155006		332	161460		400	162056		405
151026		221	155250		333	161496		396	162060	09/16	404
151030		221	155252		333	161498		398	162061	03/16	390
151031		218	155253		333	161499		398	162067		403
151033		219	155301		331	161501		399	162100		411
151035		221	155304		331	161504		400	162110		412
151036		219	155315		331	161505		399	162111		412
151039		219	155317		331	161536		397	162120		412
151041		219	155319		332	161543		394	162121		412
151051		219	155322		331	161554		395	162130		412
151053		221	155326		332	161555		395	162131		412
151054		221	155327		333	161556		396	163001		416
151055		222	155330		332	161559		394	163002		416
151060		223	155332		332	161560		395	163003		416
151061		222	155333		332	161561		395	163004		416
151064		222	155337		331	161562	07/16	396	163007		416
151067		219	155338		332	161564		395	163008		416
151070		219	155339		331	161566		395	163009		416
151071		219	155340		331	161582		396	163010		416
151072		220	155341		332	161583		396	163011		416
151073		220	155342		332	161584		395	163012		416
151075		217	155343		331	161586		396	163013		416
151077		222	155344		331	161587		396	163014		416
151079		222	155345		331	161588		397	163015		416
151080		222	155346	06/16	332	161592	07/16	394	163016		416
151084		220	155347	06/16	332	161595	10/16	394	163017		416
151086		218	155348	06/16	332	161597	11/16	394	163051		416
151087		220	155349	10/16	332	161598	12/16	395	163052		416
151088		220	155501		333	161599	10/16	394	163053		416
151091		220	155506		333	161607		399	163054		416
151092		220	155507		333	161617		396	163101		416
151093		223	155508		333	161622		403	163102		416
151095		220	155509		333	161651		402	163103		416
151096		220	155510		333	161652		405	163104		416
151098		220	155511		331	161653		403	163106		416
153001		225	155512		333	161654		404	163107		416
153002		225	158004		349	161656		405	163108		416
153003		225	158021		349	161657		407	163109		416
153004		225	158031		349	161666		405	163110		416
153005		222	158036		349	161669		414	163111		416
153006		225	158037		349	161670		414	163112		416
153007		225	158050		349	161674		403	163113		416
153027		222	158051		349	161675		402	163114		416
153028		220	158052	10/16	349	161677		390	163117		416
153040		222				161690		397	163201		416
153041		222	Car System			161773		390	163202		416
153042		218	161303		383	161830	10/16	405	163203		416
153044		217	161304		382	161840	04/16	404	163204		416
153050		222	161305		382	161841	04/16	390	163205		416

Liste des articles

n° d'article	Nouveauté	Page	n° d'article	Nouveauté	Page	n° d'article	Nouveauté	Page	n° d'article	Nouveauté	Page
180414		476	180510		500	180646		493	180845		79
180420		205	180511		501	180647		494	180846	05/16	78
180421		205	180512		501	180648		494	180847	05/16	78
180422		205	180513		502	180649		494	180848	05/16	78
180424		105	180514		501	180652		494	180849	05/16	78
180427		477	180515		500	180653		494	180901		479
180428		475	180516		502	180654		494	180902		479
180429		476	180517		502	180659		494	180903		479
180430		476	180518		500	180660		495	180904		479
180431		476	180519		446	180661		495	180905		479
180432		476	180533	07/16	446	180663		197	180906		479
180433		475	180534		446	180664		32	180907		479
180434		476	180535		446	180670		495	180908		479
180435		475	180536		445	180671		495	180909		479
180436		179	180537		446	180672		495	180910		479
180438		197	180538		446	180673		495	180911		479
180439		197	180542		141	180674		495	180912		479
180440		197	180543		201	180676		495	180913		480
180441		197	180544		203	180677		495	180914		480
180442		197	180545		137	180686		496	180915		480
180443		196	180547		179	180688		498	180916		480
180444		197	180548		179	180690		498	180917		480
180445		172	180549		203	180691		452	180918		480
180449		156	180553		203	180694		493	180919		480
180450		200	180554		141	180695		493	180920		480
180451		200	180561		153	180696		493	180921		480
180454		66	180564		197	180697		493	180922		480
180455		97	180565		95	180698		493	180923	03/16	478
180458	08/16	447	180575		196	180710		493	180924		480
180459	08/16	447	180576		196	180711		493	180925		480
180460		447	180577		196	180712		493	180926		480
180462		447	180581		198	180725		497	180927		481
180463		448	180582		199	180726		497	180928		481
180465		448	180583		198	180730		498	180929		481
180466		448	180584		202	180750		449	180930	03/16	478
180467		448	180585		198	180751		449	180931	03/16	478
180469		447	180587		154	180752		449	180932	03/16	478
180470		448	180588		60	180753		449	180933	03/16	478
180471		448	180589		204	180754		449	180935	03/16	478
180473		448	180599		165	180755		449	180936	03/16	478
180474		448	180601		203	180756		449	180937	03/16	478
180475		448	180603		221	180757		449	180938	03/16	478
180476		448	180604		204	180758		449	180939	03/16	478
180479		447	180606		202	180765		421	180940	03/16	479
180484		453	180607		191	180778		449	180941	03/16	135
180485		453	180608		202	180785		449	181100		460
180488		448	180609		202	180786		449	181101		460
180489		448	180610		201	180800	10/16	499	181102		460
180490		193	180611		201	180810	09/16	91	181103		460
180491		193	180612		57	180820		77	181104		459
180492		193	180614		199	180821		77	181105		459
180493		193	180615		199	180822		77	181106		460
180494		192	180617		57	180823		77	181107		460
180495		192	180620		101	180824		77	181176	11/16	462
180498	05/16	99	180621		187	180825	05/16	78	181177	11/16	464
180499	05/16	370	180623		97	180826	05/16	77	181178	11/16	461
180500		422	180624		497	180827	05/16	77	181179	11/16	461
180501		423	180627		498	180828	05/16	77	181180	11/16	462
180503		422	180629		496	180829	05/16	77	181181		461
180504		499	180630		39	180840		78	181182		462
180505		499	180633		406	180841		78	181183		461
180506		414	180635		364	180842		78	181184		462
180507		414	180636		364	180843		79	181185		461
180509		500	180641		406	180844		79	181189		465

n° d'article	Nouveauté	Page	n° d'article	Nouveauté	Page	n° d'article	Nouveauté	Page	n° d'article	Nouveauté	Page
181190		464	181375		474	190415		232	222139		271
181191		465	181376		466	190499		486	222141		261
181192		464	181391		451	190549		237	222142		262
181193		462	181392		451	190557		239	222143		273
181204		472	181398		474	190567		243	222144		273
181206		461	181399		474	190568		243	222145		273
181209		462	181402		467	190590		239	222146		272
181212		463	181403		467	190600		242	222147		271
181214		464	181405		467	190602		242	222150		273
181218		465	181406		467	190605		241	222151		255
181219		465	181407		467	190620		243	222153		255
181224		471	181411		466	190621		243	222154		271
181225		471	181412		467	190653		240	222155		256
181229		472	181416		467	190655		240	222156		256
181230		472	181420		466	190847		407	222158		265
181233		472	181423		466	191120		241	222159		264
181234		473	181427		466	191121		241	222160		264
181235		473	181439		470	191701	01/16	234	222161		265
181250		471	181440		470	191702	02/16	234	222162		265
181252		467	181443		474	191703	03/16	234	222163		268
181254		471	181448		474	191704	04/16	234	222164		253
181255		471	181449		474	191705	05/16	234	222166	07/16	272
181256		457	181451		466	191706	06/16	234	222167		262
181257		457	181464		470	191707	07/16	235	222168	10/16	255
181258		457	181468		474	191708	08/16	235	222169		266
181259		457	181474		474	191709	09/16	235	222170		266
181260		457	181475		474	191710	10/16	235	222171		267
181261		457	181476		474	191711	11/16	235	222172		266
181262		457	181477		468	191712	12/16	235	222173		267
181263		457	181478		474	195998		503	222174		267
181264		456	181479		474	195999		503	222175		267
181265		456	181481		470				222176		269
181266		456	181486		467	Programme N			222177		258
181267		456	181488		467	212104		249	222178		256
181268		456	181489		474	212105		256	222180		258
181269		456	181490		471	212106		249	222181		278
181270	06/16	455	181493		470	212107		248	222185		277
181271	06/16	455	181495		468	212108		252	222187		278
181272	06/16	455	181497		468	212111		251	222190		279
181273	06/16	455	181525	09/16	468	212113		250	222193		256
181274	06/16	455	181526	09/16	468	212114		251	222194		272
181275	06/16	456	181527		470	212117		248	222196		286
181302		469	181602		470	212120		247	222197		280
181311		469	181604		470	212121	10/16	247	222198		269
181312		469				222108		261	222199		268
181313		469	Modèles spéciaux			222110		263	222200		269
181315		469	190049		239	222113	09/16	260	222201		276
181328		463	190050		239	222114		263	222202		276
181329		465	190051		239	222116		260	222203		276
181339		472	190052		238	222117		257	222205		280
181342		463	190053		238	222118		259	222206		280
181343		464	190057		238	222119		253	222207		281
181344		463	190107		237	222121		253	222208		283
181350		473	190119		232	222124		252	222209		283
181352		473	190215		237	222125		253	222214		311
181355		472	190247		242	222126		253	222215		281
181356		473	190277		232	222127		254	222216	06/16	281
181358		473	190278		231	222128		254	222220		275
181361		467	190287	04/16	231	222131		272	222359		309
181364		466	190288	10/16	229	222133		268	222539		328
181365		466	190290	10/16	229	222134		257	222540		328
181366		474	190291	10/16	230	222136		261	222542		328
181370		470	190293	10/16	230	222137		270	222543		328
181372		466	190294	11/16	98	222138		271	222547		328

Liste des articles

n° d'article	Nouveauté	Page	n° d'article	Nouveauté	Page	n° d'article	Nouveauté	Page	n° d'article	Nouveauté	Page
222548		327	232300		292	242312		375	272821	05/16	287
222550		326	232303	05/16	298	242313		375	272840	05/16	287
222555		421	232304		303	242314		375	272841	05/16	287
222559		443	232305		295	242315		377	272842	05/16	287
222561		443	232307		294	242316		377	272843	05/16	287
222562		443	232311		294	242320		376	272900		481
222563		443	232312		293	242321		376	272901		481
222564		443	232314	04/16	301	272401		477	272902		481
222565		443	232316		299	272402		477	272903		481
222566		443	232320		306	272403		477	272904		481
222567		443	232321		306	272404		477	272905		481
222568		443	232322		306	272405		477	272906		481
222569		443	232323		306	272406		477	272907		481
222574	06/16	329	232327		302	272407		477	272908	03/16	481
222575		329	232328		303	272408		477	272909	03/16	481
222578		327	232329		303	272409		477	272910	03/16	481
222580		327	232330		297	272410		347			
222581		327	232331		297	272420		477	Programme Z		
222582		328	232332		297	272440		321	282704		340
222583		325	232334		295	272441		321	282706		341
222585		326	232335		295	272442		321	282707		341
222586		326	232336		302	272450		446	282717		343
232204		285	232338	05/16	317	272451		445	282718		342
232205		285	232340		305	272452		446	282726		342
232209	03/16	321	232342	07/16	284	272453		446	282730		342
232213	03/16	298	232346	09/16	307	272458		445	282733		343
232215		302	232347	09/16	307	272459		445	282740		341
232216		303	232348	09/16	307	272530		319	282741		344
232217		284	232351	09/16	289	272531		314	282747		344
232219		284	232352		290	272532		314	282760		346
232220		304	232353		289	272533		322	282762		346
232221		304	232354	07/16	290	272534		323	282763		345
232222		305	232355	07/16	289	272535		323	282764		345
232223		305	232356		318	272536		322	282775		346
232225		282	232358		315	272537		324	282777		345
232226		305	232359		310	272540		446	282780	05/16	347
232230		316	232360		308	272543		323	282781	09/16	347
232232		316	232366		315	272550		321	282791		346
232233		318	232367		310/311	272551		321	282840		347
232234		316	232368		314	272552		321	282841		347
232235		317	232371	09/16	309	272561		314	282901		348
232237		317	232372		313	272562		315	282905		348
232239		316	232373	04/16	319	272568		324	282909		348
232242		301	232374		290	272573		322	282915		349
232244		301	232380		292	272574		322	282924		349
232245		282	232385		296	272575		434	282934		348
232247		277	232386		296	272576		434	282942		441
232248		278	232387		296	272577		324	282960		436
232250		307	232504	04/16	336	272578		435	342201		492
232251		282	232505		335	272579		435			
232255		319	232508	04/16	336	272582		434			
232256		312	232511		336	272592		441			
232258		312	232514	04/16	336	272594		438			
232262		294	232519	04/16	336	272600		438			
232263		316	232522		336	272630		435			
232264		295	232523		335	272631		435			
232266		293	232524		335	272636		436			
232270		291	232525		336	272640		438			
232271		300	232526		335	272644		438			
232280		291	232527		336	272650		441			
232282		291	232528		335	272651		441			
232284		290	239001		337	272652		441			
232298		298	239002		337	272653		441			
232299		299	242301		376	272820	05/16	287			

TABLE DES MATIÈRES

A

Abri	37
Abri de bus	154, 323
Accessoires de sentiers de randonnée	179
Accessoires de tracé	258
Aérographe	492
Affichage de la destination du train	32
Affût perché de chasse	153
Aire de jeux	196, 324
Aménagement de magasin	478
Apiculture	155
Appareil d'enherbage	452
Arbres	459-473
Arcades	324, 437-438
Arrêts	106, 203, 323
Arrière-plans	142, 230, 499-502
Articles électroniques	63, 353, 357-366, 368-370, 406, 495-498
Ascenseur à charbon	54
Ascenseurs	202
Atelier	98
Auberge de village	150

B

Balises de bord de route	415, 446
Ballast de liège	421
Ballast de voie	425-426
Bancs	173, 480
Baraque	88, 278
Bascule à camions	81
Bateaux	172, 195
Bâtiment ADAC	66
Bâtiment de compresseur, échafaudage	48
Bâtiment officiel	228
Bennes basculantes	91, 479, 481
Biens de chargement	60, 204
Bloc d'habitation	303
Boulangier	125, 282, 302
Brasserie	96, 98
Broyeur	79
Buissons, haies	472, 474

C

Cabane de bois	152
Cabane de parcours	38, 57
Cabines de toilettes	201
Cabines téléphoniques	201
Café glacier	125, 302
Caissons d'altitude	272
Camping	195
Car System	392-417
Car System Digital	380-391

Casernes de pompiers	68-71, 283
Centre d'impôts en feu	72, 292
Centre logistique	75
Chantier de bois	152, 204, 319
Chantier de concassage	80, 82-83, 280, 439
Chantiers	203
Chargement de betteraves	100
Charpenterie	100
Château de chasse »Falkeneck«	132
Château de »Lichtenstein«	132
Châteaux d'eau	58, 273, 301
Cloître de Bebenhausen	12, 134-135
Clôtures	189, 347, 475-477
Coffrets spéciaux	229-232, 337
Colles	483-484
Colofix	423, 484
Compresseurs	492
Concasseur à mâchoires	81-83
Concept de cité ancienne	126-129, 289-290
Construction contre les avalanches	179
Construction de Paysages – Kit pou débutants	451
Conteneur	77-79, 287
Conteneurs à ordures	91, 479-480
Cour	164, 308
Croix de sommet	179

D

Déchargement de lait	65
Déchèterie	91
Décoration de village	346
Décoration de ville	154, 198, 200-202, 407
Domaine	174-175
Domaine viticole	173

E

École de conduite	121
Église de village	148, 228
Église de ville	116, 300
Églises, chapelles	117, 148-149, 301, 316, 335, 346
Éléments de décoration	
Agriculture	101, 310, 479
Secteur industriel	93, 97, 308, 324, 480-481
Zone ferroviaire	32-33, 45-46, 53, 57, 258, 479-481
Emplacement pour grillades	196
Emplacements pour vélos	202, 323
Entrepôt à locomotives	43, 45, 47-48, 260-261, 263
Entrepôt de marchandises	28, 60-61, 256-257, 341
Entreprise de charbon et de combustibles	84
Éolienne	103, 282
Équipement intérieur	66, 95, 97, 137, 204
Escaliers	446
EXPERT Produits	483-484
Exploitation de sable	53-54, 272

F

Fabrique	96
Fabrique de machines	275-277, 344
Falaises	429, 436
Ferme, aménagement intérieur	186
Fermes	161-163
Figures	216-225, 330-333, 349
Film pour plans d'eau	431-432
Films pour routes, chemins	445
Fossés de fouilles	55, 271
Fromagerie	159

G

Garage	140
Garage à locomotives	262, 343
Gares, stations d'arrêt	15-27, 247-252, 340-341
Garniture hivernale	486
Gastronomie	171-172, 291
Glissières de sécurité	415, 446
Grange	152
Gravière	280
Grenier, hangar	180-181, 314
Grue	50-52, 86, 160, 227-228, 268-269, 336
Grue d'eau articulée	51
Grue de chargement	52, 269
Grue de pont	228
Grue portique	50-51, 268-269
Grues d'eau	271
Guérite de chemin de fer	37-38, 52, 227, 256

H

Haies	473-474
Halles de fabrique	276
Halls de gare	32, 254, 342
Halte	15, 37, 203
Hangar à bateaux	150, 214
HLM en préfabriqué	106-107
Hobby	227-228, 335-336

I/J

Immeuble administratif DB	48
Installation d'alimentation en charbon	49, 55, 270-271
Installation d'extraction	51, 54
Installation minière »Königsgrube«	279
Installation minière »Marienschacht«	82
Installation pour le mélange de béton	87
Jardin d'ouvrier	192-193, 263, 320-321, 473

K/L

Kiosques	86, 154
Laiterie	64-65
Lampe	323, 415, 446, 480
Laser-Street	411-412
Lindau	299
Local d'attente pour conducteurs de train, poste de parcours	57

FALLER BRANDS



AMT/MPC
Kits de construction



ARTESANIA LATINA
Bateaux miniatures



AZTEK
Appareils airbrush

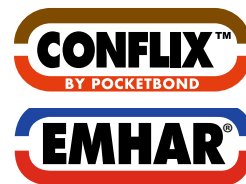

Confix/Emhar
Kits de construction

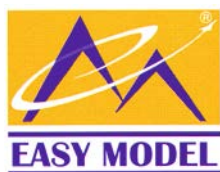

EASY MODEL
Modèles pré-montés



EVERGREEN
Polystyrène profilés



HASEGAWA
Kits de construction

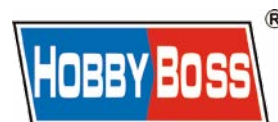

HOBBY BOSS
Kits de construction



ICM
Kits de construction



IMEX
Kits de construction



K&S
Profilés en métal



Lindberg
Kits de construction



MERIT INTERNATIONAL
Kits de construction



Minicraft
Kits de construction



PEGASUS
Accessoires pour le modélisme



TOMYTEC
Articles de construction



TRUMPETER
Kits de construction



VALLEJO
Peintures de modélisme



Walters
Kits de construction

Des catalogues détaillés ou de la documentation détaillée concernant les différentes gammes et les nouveaux programmes sont disponibles dans les magasins spécialisés dans la construction de modèles et de trains miniatures ou via les pages Internet très informatives. ▶ www.faller.de

RENDEZ-NOUS VISITE!

DATES DE SALON

ALLEMAGNE

Intermodellbau

Salon des modèles réduits et des sports motorisés, Dortmund

► www.westfalahallen.de/messen/intermodellbau

Modell-Hobby-Spiel

Exposition de modèles réduits, trains miniatures, aménagement créatif et jeu, Leipzig

► www.modell-hobby-spiel.de

Faszination Modellbau

Exposition de modélisme et de modélisme sportif, Friedrichshafen

► www.faszination-modellbau.de

Internationale Modellbahnausstellung et Märklintage

Göppingen/Cologne

► www.maerklin.de

► www.modellbahn-koeln.de

FRANCE

Salon du Train Miniature International

Parc Expo, Orléans

► www.parc-expo-orleans.fr

Rail Expo

Salon international du modélisme ferroviaire

Parc des Expositions, Chartres

► www.railexpo.info

ITALIE

Hobby Model Expo

Parco Esposizioni Novegro, Milan

► www.parcosposizioninovegro.it

PAYS-BAS

On traXS

Het Spoorwegmuseum, Utrecht

► www.spoorwegmuseum.nl

AUTRICHE

Modellbau-Messe

Salon, Vienne

► www.modell-bau.at

POLOGNE

Hobby Salon

Salon, Poznań





► www.hobby.mtp.pl

Votre marchand spécialisé FALLER



Gebr. FALLER GmbH
Kreuzstraße 9
78148 Gütenbach
Allemagne

Téléphone +49 7723 651-0
info@faller.de

 www.faller.de
 www.car-system-digital.de
 www.facebook.com/faller.de
 www.google.com/+faller